

Vodič za uporabnika



Lenovo

IdeaCentre 5 (14L, 05)

Najprej preberite naslednje informacije

Preden začnete uporabljati to dokumentacijo in izdelek, ki ga podpira, natančno preberite naslednje:

- Dodatek A »Pomembne varnostne informacije« na strani 51
- *Vodiču z varnostnimi in garancijskimi informacijami*
- *Vodič za nastavitev*

Prva izdaja (marec 2020)

© Copyright Lenovo 2020.

OBVESTILO O OMEJENIH IN PRIDRŽANIH PRAVICAH: če so podatki (ali programska oprema) dobavljeni skladno s pogodbo General Services Administration (GSA), so raba, reprodukcija in razkritje predmet omejitev, navedenih v pogodbi št. GS-35F-05925.

Kazalo

| | | | |
|--|------------|---|-----------|
| O tej dokumentaciji | iii | Obnovitev | 21 |
| Poglavje 1. Spoznajte računalnik | 1 | Obnovitev sistemskih datotek in nastavitvev na zgodnejšo točko | 21 |
| Pogled od spredaj | 1 | Obnovitev datotek iz varnostne kopije | 21 |
| Pogled od zadaj | 3 | Ponastavite računalnik | 21 |
| Funkcije in tehnični podatki | 4 | Uporabite dodatne možnosti | 22 |
| Izjava o hitrosti prenosa podatkov prek vrat USB | 4 | Samodejna obnovitev sistema Windows. | 22 |
| Poglavje 2. Uvod v računalnik | 5 | Ustvarite in uporabite obnovitveno napravo USB | 22 |
| Uvod v Windows 10 | 5 | Posodobite gonilnik naprave | 23 |
| Račun sistema Windows | 5 | Poglavje 5. Zamenjava CRU-jev | 25 |
| Uporabniški vmesnik sistema Windows | 6 | Kaj so enote, ki jih zamenja stranka (CRU) | 25 |
| Povežite se v omrežja | 7 | Zamenjajte enoto, ki jo zamenja stranka (CRU). | 26 |
| Povežite se v žični ethernet | 7 | Napajalni kabel | 26 |
| Vzpostavite povezavo z omrežji Wi-Fi (na izbranih modelih) | 7 | Pokrov računalnika | 27 |
| Uporabite program Lenovo Vantage | 7 | Sprednja plošča | 28 |
| Uporabite večpredstavnost | 8 | Shranjevalni pogon | 30 |
| Uporabite zvok | 8 | Nosilec shranjevalnega pogona | 32 |
| Poglavje 3. Raziščite računalnik | 9 | Pogon M.2 SSD | 34 |
| Upravljajte napajanje | 9 | Napajalni sklop | 36 |
| Nastavite vedenje gumba za vklop. | 9 | Gumbasta baterija. | 37 |
| Nastavite načrt porabe. | 9 | Optični pogon | 40 |
| Prenesite podatke | 9 | Sklop hladilnega telesa. | 41 |
| Povezava z napravo, ki podpira Bluetooth | 9 | Kartica PCI-Express | 42 |
| Uporabite optični pogon (za izbrane modele) | 10 | Pomnilniški modul. | 43 |
| Uporabite predstavnostno kartico (na izbranih modelih) | 10 | Poglavje 6. Pomoč in podpora | 47 |
| Nakup dodatne opreme | 11 | Viri za samopomoč | 47 |
| Poglavje 4. Odpravljanje težav, diagnostika in obnova | 13 | Pokličite Lenovo | 48 |
| Osnovni postopek za odpravljanje težav z računalnikom. | 13 | Preden se obrnete na Lenovo. | 48 |
| Odpravljanje težav | 13 | Center za podporo strankam Lenovo. | 48 |
| Težave pri zagonu | 14 | Kupite dodatne storitve | 49 |
| Težave z zvokom | 15 | Dodatek A. Pomembne varnostne informacije | 51 |
| Težave z omrežjem | 15 | Dodatek B. Informacije o dostopnosti in ergonomiji | 65 |
| Težave z učinkovitostjo delovanja | 18 | Dodatek C. Informacije o skladnosti | 69 |
| Težave s shranjevalnim pogonom | 19 | Dodatek D. Opombe in blagovne znamke. | 79 |
| Težave s CD-ji ali DVD-ji. | 19 | | |
| Težave z zaporednim priključkom | 20 | | |
| Težava s programsko opremo. | 21 | | |

O tej dokumentaciji

- Slike v tej dokumentaciji se morda razlikujejo od vašega izdelka.
- Glede na model računalnika nekatera izbirna dodatna oprema, funkcije in programska oprema morda niso na voljo.
- Glede na različico operacijskega sistema in programov nekatera navodila za uporabniški vmesnik morda ne veljajo za vaš računalnik.
- Vsebina dokumentacije se lahko spremeni brez predhodnega obvestila. Lenovo stalno izboljšuje dokumentacijo računalnika, vključno s tem *Vodičem za uporabnika*. Najnovejša dokumentacija je na voljo tukaj:
<https://pcsupport.lenovo.com>
- Microsoft® s tehnologijo Windows Update izvaja občasne spremembe funkcij operacijskega sistema Windows®. Zaradi tega lahko nekateri podatki v tej dokumentaciji postanejo zastareli. Za najnovejše podatke glejte Microsoftove vire.
- Ta dokumentacija je za naslednje modele izdelkov:

| Ime modela | Vrste računalnikov (MT) |
|----------------------|-------------------------|
| IdeaCentre 5 14IMB05 | 90NA, 90NQ |
| IdeaCentre 5 14ARE05 | 90Q2, 90Q3 |

Poglavje 1. Spoznajte računalnik

Pogled od spredaj

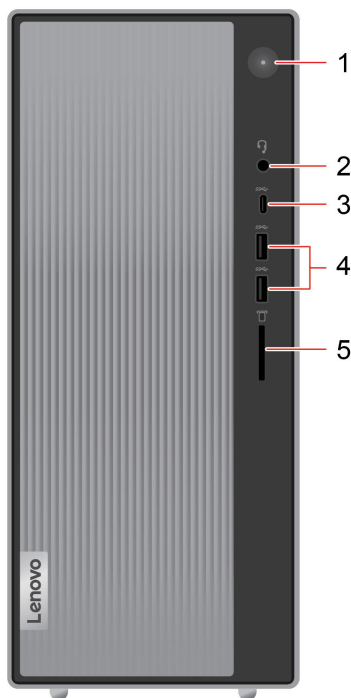

Pritisnite za vklop računalnika.

Če želite izklopiti računalnik, odprite meni **Start**, kliknite **Power (Napajanje)** in izberite gumb **Shut down (Zaustavitev sistema)**.

1. Gumb za vklop

Lučka na gumbu za vklop kaže stanje sistema računalnika.

- **Lučka sveti:** računalnik je vklopljen.
- **Lučka ne sveti:** računalnik je izklopljen ali v načinu mirovanja.
- **Lučka utripa:** računalnik je v načinu spanja.

2. Priključek za slušalke

Povežite slušalke z računalnikom.

3. Priključek USB-C™ (USB 3.2 Gen 1)

- Polnite naprave, združljive z USB-C, z izhodno napetostjo 5 V (3 A).
 - Prenesite podatke s hitrostjo USB 3.2 do 5 Gb/s.
 - Priključite USB-C dodatno opremo, da boste povečali funkcionalnost računalnika. Dodatno opremo z vmesnikom USB-C lahko kupite na spletnem mestu <https://www.lenovo.com/accessories>.
-

| | |
|---------------------------------|---|
| 4. Priključka USB 3.2 Gen 1 (2) | Za priključitev naprav USB, kot so tipkovnica, miška, shranjevalna naprava ali tiskalnik z vmesnikom USB |
| 5. Reža bralnika kartic 3 v 1* | Podprte kartice: <ul style="list-style-type: none">• Kartica Secure Digital (SD)• Kartica Digital eXtended-Capacity (SDXC) UHS-1• Kartica Secure Digital High-Capacity (SDHC) UHS-1 |

* pri izbranih modelih

Pogled od zadaj

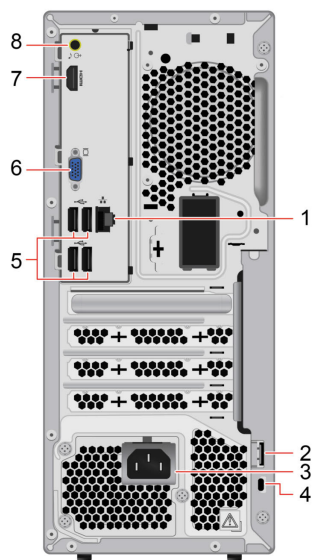

| | |
|----------------------------------|--|
| 1. Priključek za ethernet | Povežite v lokalno omrežje (LAN). |
| 2. Zanka za žabico | Zaklenite pokrov računalnika z žabico. |
| 3. Priključek napajalnega kabla | Napajalni kabel priključite na računalnik, da bo imel vir napajanja. |
| 4. Reža za varnostno ključavnico | S kabelsko ključavnico tipa Kensington priklenite računalnik na delovno mizo, mizo ali drug nepremičen predmet. |
| 5. Priključka USB 2.0 (4) | Za priključitev naprav USB, kot so tipkovnica, miška, shranjevalna naprava ali tiskalnik z vmesnikom USB |
| 6. Izhodni priključek VGA | Pošljite videosignal iz računalnika v drugo video napravo, kot je zaslon. |
| 7. Izhodni priključek HDMI™ 1.4 | Pošljite zvočne in video signale iz računalnika v druge zvočne ali video naprave, na primer v zelo zmogljiv monitor. Za več informacij obiščite spletno mesto https://www.hdmi.org/manufacturer/hdmi_1_4/index.aspx . |
| 8. Izhodni priključek za zvok | Pošljite zvočne signale iz računalnika v zunanje naprave, kot so stereo zvočniki z vgrajenim ojačevalnikom, slušalke ali večpredstavnostne tipkovnice. Če želite priključiti stereo sistem ali drugo zunanjo snemalno napravo, vhodni priključek za zvok na napravi s kablom povežite na izhodni priključek za zvok na računalniku. Opomba: Če je računalnik opremljen z izhodnim priključkom za zvok in priključkom za slušalke, za slušalke vedno uporabite priključek za slušalke. Priključek za slušalke ne podpira mikrofona v slušalkah. |

Funkcije in tehnični podatki

| | |
|-------------------------------------|---|
| Konfiguracija strojne opreme | <ol style="list-style-type: none">1. Z desno miškino tipko kliknite tipko Start, da odprete priročni meni Start.2. Kliknite Device Manager (Upravitelj naprav). Po potrebi vnesite skrbniško geslo ali potrditev. |
| Napajanje | 260 W/310 W/380 W |
| Prilagodljivost za napajanje | <ul style="list-style-type: none">• Celinska Kitajska: 220 V±22 V, 50 Hz±1 Hz• Sprememba nastavitve prilagodljive napetosti: 90–264 V, 50/60 Hz• Z izbiro napetosti preklopite: 90–264 V, 50 Hz±1 Hz |
| Mikroprocesor | Če si želite ogledati podatke o mikroprocesorju računalnika, z desno miškino tipko kliknete Start in nato kliknite System (Sistem) . |
| Pomnilnik | Pomnilniški modul DDR4 DIMM (double data rate 4 dual in-line memory module) |
| Shranjevalna naprava | <p>Če si želite ogledati zmogljivost shranjevalnega pogona, z desnim miškinim gumbom kliknite Start, da odprete kontekstni meni Start, nato pa kliknite Disk Management (Upravljanje diskov).</p> <p>Opomba: Zmogljivost shranjevalnega pogona, navedenega v sistemu, je manjša od nazivne zmogljivosti.</p> |
| Razširitev | <ul style="list-style-type: none">• Bralnik kartic 3-v-1*• Reže za pomnilnik• Reža za pogon M.2 SSD• Optični pogon*• Ležišče za shranjevalne pogone |
| Omrežne funkcije | <ul style="list-style-type: none">• Bluetooth• Ethernet LAN• Brezžična omrežna povezava |

* pri izbranih modelih

Izjava o hitrosti prenosa podatkov prek vrat USB

Glede na številne dejavnike, kot so zmožnost obdelave gostiteljskih in zunanjih naprav, datotečni atributi in drugi dejavniki, povezani s konfiguracijo sistema in operacijskimi okolji, se dejanska hitrost prenosa podatkov z različnimi priključki USB v tej napravi razlikuje in bo počasnejša od hitrosti prenosa podatkov, ki so navedeni pod vsako ustrezno napravo.

| Naprava USB | Hitrost prenosa podatkov (Gb/s) |
|---------------------|--|
| 3.1 Gen 1/3.2 Gen 1 | 5 |
| 3.1 Gen 2/3.2 Gen 2 | 10 |
| 3.2 Gen 2 × 2 | 20 |

Poglavje 2. Uvod v računalnik

Uvod v Windows 10

se seznanite z osnovami sistema Windows 10 in takoj pričnete delati z njim. Če želite več informacij o sistemu Windows 10, si oglejte informacije za pomoč za sistem Windows.

Račun sistema Windows

Za uporabo operacijskega sistema Windows potrebujete uporabniški račun. To je lahko uporabniški račun sistema Windows ali Microsoftov račun.

Uporabniški račun sistema Windows

Ob prvem zagonu sistema Windows boste pozvani k ustvaritvi uporabniškega računa za sistem Windows. Ta prvi račun, ki ga ustvarite, je »skrbniške« vrste. S skrbniškim računom lahko ustvarite dodatne uporabniške račune ali pa spremenite vrsto računov in sicer tako:

1. Odprite meni **Start** in izberite **Settings (Nastavitve) → Accounts (Računi) → Family & other users (Družina in druge osebe)**.
2. Upoštevajte navodila na zaslonu.

Microsoftov račun

V operacijski sistem Windows se lahko prijavite tudi z Microsoftovim računom.









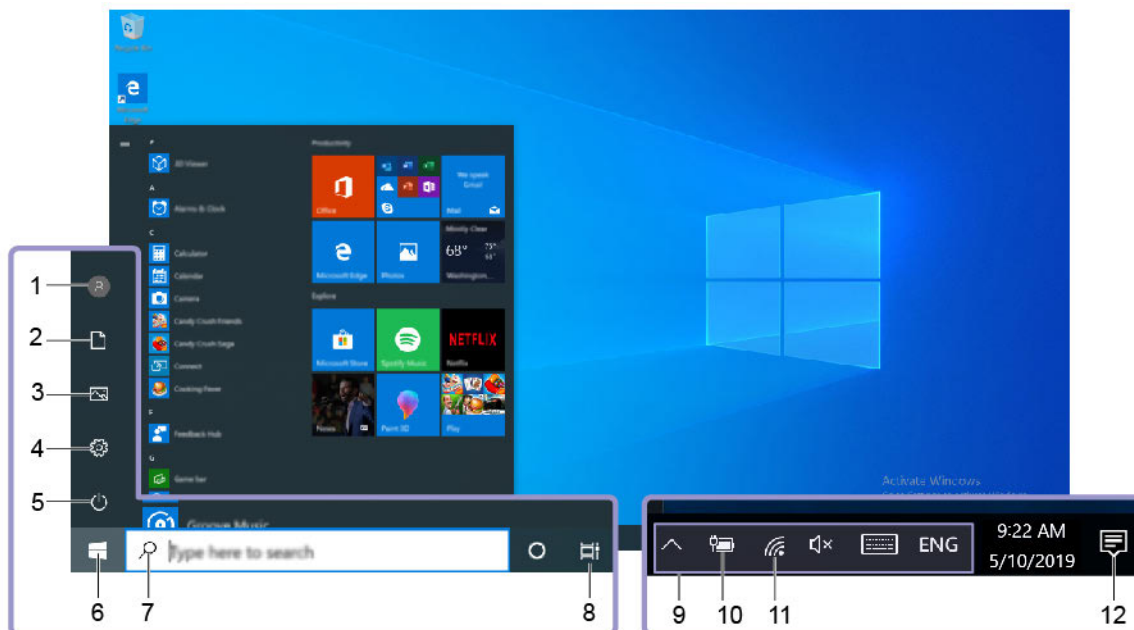

Če želite ustvariti Microsoftov račun, obiščite Microsoftovo stran za registracijo na naslovu <https://signup.live.com> in upoštevajte navodila na zaslonu.

Z Microsoftovim računom lahko:

- uživate enkratni vpis, če uporabljate druge Microsoftove storitve, kot so OneDrive, Skype in Outlook.com;
- sinhronizirate nastavitve z drugimi napravami, ki uporabljajo sistem Windows.

Uporabniški vmesnik sistema Windows



| | |
|---|--|
| 1. Account (Račun)  | Spremenite nastavitve računa, zaklenite računalnik ali pa se izpišite iz trenutnega računa. |
| 2. Documents (Dokumenti)  | Odprite mapo Documents (Dokumenti) , ki je privzeta mapa za shranjevanje prejetih dokumentov. |
| 3. Pictures (Slike)  | Odprite mapo Pictures (Slike) , ki je privzeta mapa za shranjevanje prejetih slik. |
| 4. Settings (Nastavitve)  | Nastavitve zagona. |
| 5. Power (Vklop)  | Računalnik zaustavite, znova zaženite ali ga preklopite v stanje spanja. |
| 6. Gumb Start  | Odprite meni Start . |
| 7. Windows Search  | V iskalno polje vpišite, kaj iščete, in dobili boste rezultate iskanja iz računalnika in s spleta. |
| 8. Task View (Pogled opravila)  | Prikažite vse odprte aplikacije in preklaplajte med njimi. |
| 9. Območje za obvestila sistema Windows | Prikažite obvestila in stanje nekaterih funkcij. |
| 10. Ikona za stanje baterije | Prikažite stanje napajanja in spremembo baterije ali nastavitvev napajanja. Ko računalnik ni priključen na električno napajanje, se ikona spremeni v  . |
| 11. Ikona za omrežje | Povežite se z brezžičnim omrežjem, ki je na voljo, in prikažite stanje omrežja. Ko ste povezani ž žičnim omrežjem, se ikona spremeni v  . |
| 12. Action center (Središče za opravila)  | Prikažite najnovejša obvestila aplikacij in zagotovite hiter dostop do nekaterih funkcij. |

Odprite meni Start

- Kliknite gumb **Start**.
- Na tipkovnici pritisnite tipko z logotipom sistema Windows.

Odprite kontekstni meni Start

Z desno miškino tipko kliknite gumb **Start**.

Dostopajte do nadzorne plošče

- Odprite meni **Start** in kliknite **Windows System (Sistem Windows) → Control Panel (Nadzorna plošča)**.
- Uporabite Windows Search.

Zaženite program

- Odprite meni **Start** in izberite program, ki ga želite zagnati.
- Uporabite Windows Search.

Povežite se v omrežja

Računalnik vam pomaga povezati se s svetom prek žičnega ali brezžičnega omrežja.

Povežite se v žični ethernet

Računalnik povežite z ethernetnim kablom v lokalno omrežje prek priključka za ethernet na računalniku.

Vzpostavite povezavo z omrežji Wi-Fi (na izbranih modelih)

1. V območju za obvestila sistema Windows kliknite ikono omrežja. Prikaže se seznam razpoložljivih brezžičnih omrežij.
2. Izberite omrežje, ki je na voljo za vzpostavljanje povezave. Po potrebi vnesite zahtevane podatke.

Uporabite program Lenovo Vantage



Vnaprej nameščen Lenovo Vantage je prilagojena, »vse na enem mestu« rešitev, ki vam s samodejnimi posodobitvami in popravki, konfiguracijo nastavitve strojne opreme in pridobivanjem podpore po meri pomaga vzdrževati računalnik.

Dostopajte do Lenovo Vantage

Odprite meni **Start** in kliknite **Lenovo Vantage**. Lenovo Vantage lahko vnesete tudi v iskalno polje.

Če želite prenesti najnovejšo različico programa Lenovo Vantage, pojdite v Microsoft Store in program poiščite po imenu.

Ključne funkcije

Lenovo Vantage vam omogoča:

- Preprosto poznavanje stanje naprave in prilagajanje nastavitve naprave.
- Prenesete lahko posodobitve za UEFI BIOS, vdeleno programsko opremo in gonilnike ter jih namestite, da bo vaš računalnik vedno posodobljen.
- Spremljajte zdravja računalnika in zaščita računalnika pred zunanji grožnji.

- Ogleđ stanja garancije (na spletu).
- Dostop do *Vodiča za uporabnika* in koristnih člankov.

Opombe:

- Funkcije, ki so na voljo, se razlikujejo glede na model računalnika.
- Program Lenovo Vantage izvaja občasne posodobitve funkcij, da izboljšuje vašo izkušnjo z računalnikom. Opis funkcij se lahko razlikuje od tistega na dejanskem uporabniškem vmesniku.

Uporabite večpredstavnost

Uporabite računalnik za delo ali zabavo z napravami (na primer s kamero, monitorjem ali zvočniki).

Uporabite zvok

Za izboljšanje izkušnje z zvokom, priključite zvočnike, slušalke ali slušalke z mikrofonom na priključek za zvok.

Prilagodite glasnost

1. V obvestilnem območju v opravilni vrstici sistema Windows kliknite ikono za glasnost.
2. Upoštevajte navodila na zaslonu, da prilagodite glasnost. Kliknite ikono zvočnika, da izklopite zvok.

Spremenite nastavitve zvoka

1. Odprite **Control Panel (Nadzorna plošča)** in vklopite pogled po kategorijah.
2. Kliknite **Hardware and Sound (Strojna oprema in zvok) → Sound (Zvok)**.
3. Spremenite nastavitve po svojih željah.

Poglavje 3. Raziščite računalnik

Upravljajte napajanje

Uporabite informacije v tem razdelku za najboljše ravnovesje med zmogljivostjo in prihrankom energije.

Nastavite vedenje gumba za vklop

Dejavnosti gumba za vklop lahko določite po svojih željah. S pritiskom gumba za napajanje lahko na primer izklopite računalnik ali ga preklopite v način spanja oziroma mirovanja.

Način delovanja gumba za napajanje spremenite tako:

1. Odprite **Control Panel (Nadzorna plošča)** in vklopite prikaz malih ali velikih ikon.
2. Kliknite **Power Options (Možnosti porabe energije)** → **Choose what the power buttons do (Izberi funkcijo stikala za vklop)**.
3. Spremenite nastavitve po svojih željah.

Nastavite načrt porabe

Sledeči načrt porabe energije začne veljati za računalnike, ki so skladni z oznako ENERGY STAR®, takrat, ko je računalnik za določen čas nedejaven:

Tabela 1. Privzeti načrt porabe energije (pri napajanju iz električnega omrežja)

- | |
|---|
| <ul style="list-style-type: none">• Izklopi zaslon: po 10 minutah• Preklop računalnika v stanje mirovanja: po 25 minutah |
|---|

Če želite računalnik preklopiti iz načina spanja, pritisnite poljubno tipko na tipkovnici.

Ponastavitev načrta porabe energije za najboljše ravnovesje med zmogljivostjo in prihrankom energije:

1. Odprite **Control Panel (Nadzorna plošča)** in vklopite prikaz malih ali velikih ikon.
2. Kliknite **Power Options (Možnosti porabe energije)**, in nato izberite ali prilagodite zelen načrt porabe energije.

Prenesite podatke

Z uporabo vgrajene tehnologije Bluetooth ali NFC lahko med napravami, ki imajo enake funkcije, hitro delite datoteke. Za prenos podatkov lahko namestite tudi disk ali predstavnostno kartico.

Povezava z napravo, ki podpira Bluetooth

Z računalnikom lahko povežete vse vrste naprav, ki podpirajo Bluetooth, kot so tipkovnica, miška, pametni telefon ali zvočniki. Za uspešno vzpostavitev povezave naj naprave ne bodo dlje kot 10 metrov od računalnika.

1. Vklopite funkcijo Bluetooth v računalniku.
 - a. Odprite meni **Start** in nato kliknite **Settings (Nastavitve)** → **Devices (Naprave)** → **Bluetooth & other devices (Bluetooth in druge naprave)**.

- b. Vključite stikalo za **Bluetooth**.
2. Kliknite **Add Bluetooth or other device (Dodaj Bluetooth ali drugo napravo) → Bluetooth**.
3. Izberite napravo Bluetooth in upoštevajte navodila na zaslonu.

Če bosta naprava Bluetooth in računalnik naslednjič v bližini, se bosta samodejno povezala, ko bo vklopljena funkcija Bluetooth. Funkcijo Bluetooth lahko uporabljate za prenos podatkov ali za oddaljeni nadzor in komunikacijo.

Uporabite optični pogon (za izbrane modele)

Če ima vaš računalnik optični pogon, preberite naslednje informacije.

Podatki o vrsti optičnega pogona

1. Z desno miškino tipko kliknite gumb **Start**, da odprete priročni meni **Start**.
2. Kliknite možnost **Device Manager (Upravitelj naprav)**. Po potrebi vnesite skrbniško geslo ali potrditev.

Namestitev ali odstranitev optičnega diska

1. Ko je računalnik vključen, pritisnite gumb za izmet/zapiranje na optičnem pogonu. Pladenj zdrsne iz pogona.
2. Vstavite disk na pladenj ali optični disk odstranite s pladnja in nato znova pritisnite gumb za izmet/zapiranje, da se zapre.

Opomba: Če pladenj ne zdrsne iz pogona, ko pritisnete gumb za izmet/zapiranje, izklopite računalnik. Nato v odprtino za izmet v sili poleg gumba za izmet/zapiranje vstavite zravnano sponko za papir. Odprtino za izmet v sili uporabite samo v nujnih primerih.

Zapisovanje na disk

1. V optični pogon, ki podpira zapisovanje, vstavite optični disk, na katerega je mogoče zapisovati.
2. Naredite nekaj od naslednjega:
 - Odprite meni **Start** in kliknite **Settings (Nastavitve) → Devices (Naprave) → AutoPlay (Samodejno predvajanje)**. Izberite ali vključite **Use AutoPlay for all media and devices (Uporabi samodejno predvajanje za vse medije in naprave)**.
 - Odprite Windows Media Player.
 - Dvokliknite datoteko ISO.
3. Upoštevajte navodila na zaslonu.

Uporabite predstavnostno kartico (na izbranih modelih)

Če ima vaš računalnik režo za kartico SD, preberite naslednje informacije.

Namestitev predstavnostne kartice

1. Poiščite režo za kartico SD.
2. Prepričajte se, da so kovinski stiki na kartici obrnjeni proti tistim v reži za kartico SD. Kartico čvrsto vstavite v režo za kartico SD, da se pritrdi.

Odstranite predstavnostno kartico

Opozorilo: Preden odstranite predstavnostno kartico, jo najprej izvrzite iz operacijskega sistema Windows. Sicer se lahko podatki na kartici poškodujejo ali izgubijo.

1. Kliknite trikotno ikono v območju za obvestila Windows, da prikažete skrite ikone. Nato z desno tipko miške kliknite ikono **Safely Remove Hardware and Eject Media (Varno odstranjevanje strojne opreme in odstranitev medijev)**.
2. Izberite element, iz katerega želite odstraniti kartico v operacijskem sistemu Windows.
3. Pritisnite kartico in jo odstranite iz računalnika. Kartico varno shranite za nadaljnjo uporabo.

Nakup dodatne opreme

Lenovo ima na voljo veliko dodatne strojne opreme in posodobitev, ki vam pomagajo razširiti zmogljivosti računalnika. Med možnosti spadajo pomnilniške naprave, naprave za shranjevanje, omrežne kartice, napajalniki, tipkovnice, miške in drugo.

Če želite nakupovati pri družbi Lenovo, obiščite spletno mesto <https://www.lenovo.com/accessories>.

Poglavje 4. Odpravljanje težav, diagnostika in obnova

V tem poglavju so rešitve za odpravljanje težav z računalnikom. Uporabite osnovni postopek kot začetno točko za odpravljanje težav z računalnikom.

Osnovni postopek za odpravljanje težav z računalnikom

Predpogoj

Preden začnete, preberite Dodatek A »Pomembne varnostne informacije« na strani 51 in natisnite ta navodila.

1. Preverite, da:
 - a. Kabli vseh priključenih naprav so pravilno in ustrezno priključeni.
 - b. Vsi deli so bili pravilno sestavljeni.
 - c. Vse priključene naprave, ki potrebujejo izmenično napetost, so povezane z ustrezno ozemljenimi in delujočimi električnimi vtičnicami.
 - d. Vse priključene naprave so omogočene v UEFI BIOS-u.
2. S programom za zaščito pred virusi preverite, ali je računalnik okužil virus. Če program zazna virus, ga odstranite.
3. Odprite razdelek »Odpravljanje težav« na strani 13 in upoštevajte navodila za vrsto težave, na katero ste naleteli.
4. Obnovite operacijski sistem. Oglejte si razdelek »Obnovitev« na strani 21.
5. Če težave ne odpravite, se za pomoč obrnite na družbo Lenovo. Oglejte si razdelek Poglavje 6 »Pomoč in podpora« na strani 47.

Odpravljanje težav

Informacije o odpravljanju težav uporabite pri iskanju rešitev za težave, ki imajo jasne simptome.

Težave pri zagonu

| Težava | Rešitev |
|--|---|
| Računalnik se ne zažene, ko pritisnete stikalo za vklop. | <ul style="list-style-type: none">• Zagotovite, da je napajalni kabel je pravilno priključen na zadnjo stran računalnika in v delujočo električno vtičnico.• Če ima računalnik na zadnji strani sekundarno stikalo za vklop, se prepričajte, da je vklopljeno.• Lučka na sprednji strani računalnika kaže, da je računalnik vklopljen.• Napetost računalnika se ujema z napetostjo, ki je na voljo v električnih vtičnicah v vaši državi ali regiji. |
| Operacijski sistem se ne zažene s pravilnega shranjevalnega pogona ali se sploh ne zažene. | <ul style="list-style-type: none">• Poskrbite, da bodo napajalni in signalni kabli vseh shranjevalnih pogonov pravilno priključeni.• Poskrbite, da bo shranjevalni pogon, s katerega se zažene računalnik, v UEFI BIOS-u nastavljen kot prva zagonaska naprava.• V redkih primerih se lahko shranjevalni pogon z operacijskim sistemom poškoduje ali se na njem pojavijo napake. V takih primerih ga je treba zamenjati.• Če je v računalniku nameščen pomnilnik Optane:<ul style="list-style-type: none">- Poskrbite, da pomnilnik Optane ne bo odstranjen.- Poskrbite, da pomnilnik Optane ni poškodovan. Preverite pomnilnik Optane z uporabo diagnostičnega orodja. |
| Računalnik pred zagonom operacijskega sistema večkrat zapiska. | Poskrbite, da ne bo nobena tipka zataknjena. |

Težave z zvokom

| Težava | Rešitev |
|---|--|
| V operacijskem sistemu Windows ni mogoče slišati zvoka. | <ul style="list-style-type: none">• Če uporabljate napajane zunanje zvočnike, ki imajo kontrolnik za vklop/izklop, poskrbite za naslednje:<ul style="list-style-type: none">- kontrolnik za vklop/izklop je nastavljen v položaj On (Vklop);- napajalni kabel zvočnikov je priključen v pravilno ozemljeno in delujočo električno vtičnico.• Če imajo zunanji zvočniki nadzor glasnosti, poskrbite, da glasnost ne bo nastavljena prenizko.• V obvestilnem območju v opravljeni vrstici sistema Windows kliknite ikono za glasnost. Preverite nastavitve zvočnika in glasnost. Ne utišajte zvočnika ali nastavite glasnost na zelo nizko raven.• Če ima računalnik sprednjo ploščo za zvok, se prepričajte, da glasnost ni nastavljena prenizko.• Poskrbite, da bodo zunanji zvočniki (in slušalke, če jih uporabljate) povezani s pravim priključkom za zvok na računalniku. Večina kablov je označenih z različnimi barvami, ki se ujemajo z barvo ustreznega zvočnega priključka. <p>Opomba: Ko so kabli za zunanje zvočnike ali slušalke priključeni na Priključek za zvok, so notranji zvočniki, če obstajajo, onemogočeni. Če je v eno od razširitvenih rež nameščena zvočna kartica, je funkcija za zvok, vgrajena v sistemsko ploščo, v večini primerov onemogočena. Zato morate uporabiti priključke na zvočni kartici.</p> <ul style="list-style-type: none">• Prepričajte se, da je program, ki ga uporabljate, namenjen za uporabo v operacijskem sistemu Microsoft Windows. Če je program namenjen uporabi v sistemu DOS, ne uporablja funkcije za zvok sistema Windows. Nastavite ga morate za uporabo emulacije SoundBlaster Pro ali SoundBlaster.• Poskrbite, da bodo gonilniki zvočne naprave pravilno nameščeni. |
| Iz slušalk Bluetooth ni slišati zvoka. | <p>V naprednih nastavitvah zvoka izberite naglavni komplet ali slušalke kot privzeto zvočno izhodno napravo.</p> |
| Zvok se predvaja na enem od zunanjih zvočnikov. | <ul style="list-style-type: none">• Prepričajte se, da je kabel zvočnikov do konca vstavljen v priključek na računalniku.• Prepričajte se, da je kabel, ki povezuje levi in desni zvočnik, pravilno priključen.• Poskrbite, da bodo nastavitve ravnovesja pravilno nastavljene.<ol style="list-style-type: none">1. Z desno miškino tipko kliknite ikono za glasnost v obvestilnem območju v opravljeni vrstici sistema Windows. Nato kliknite Open Volume Mixer (Odpri mešalnik glasnosti) in izberite zeleni zvočnik.2. Kliknite ikono zvočnika na vrhu kontrolnika za glasnost in nato zavihek Levels (Stopnje). |

Težave z omrežjem

Opomba: Wi-Fi in Bluetooth funkcije so izbirne.

| Težava | Rešitev |
|--|---|
| Računalnik se ne more povezati v ethernetno krajevno omrežje. | <ul style="list-style-type: none"> • Kabel priključite na ethernetni priključek in na priključek RJ45 na zvezdišču. • Omogočite funkcijo Ethernet LAN v UEFI BIOS-u. • Omogočite ethernetni omrežni vmesnik. <ol style="list-style-type: none"> 1. Odprite Control Panel (Nadzorna plošča) in vklopite prikaz malih ali velikih ikon. 2. Kliknite Network and Sharing Center (Središče za omrežje in skupno rabo) → Change adapter settings (Spreminjanje nastavitev kartice). 3. Z desno miškino tipko kliknite ikono ethernetnega omrežnega vmesnika in nato kliknite Enable (Omogoči). • Posodobite ali znova namestite gonilnik za ethernetni omrežni vmesnik. • Namestite vso omrežno programsko opremo, potrebno za vaše omrežno okolje. Glede potrebne programske opreme omrežja se pozanimajte pri svojem skrbniku omrežja LAN. • Vrata na stikalu in omrežno kartico nastavite na enako nastavitvev dupleksiranja. Če ste omrežno kartico konfigurirali za dupleks, se prepričajte, da so vrata za stikalo prav tako konfigurirana za dupleks. Nastavitvev napačnega načina dupleksiranja lahko zmanjša učinkovitost delovanja, povzroči izgubo podatkov ali prekinitvev povezav. |
| Če računalnik z gigabitnim ethernetim vmesnikom uporabite pri hitrosti 1000 Mb/s, pride do napake ethernetne povezave krajevnega omrežja oziroma se ta ne vzpostavi. | Omrežni kabel priključite na ethernetni priključek z uporabo napeljave Category 5 in zvezdišča/stikala 100 BASE-T (ne 100 BASE-X). |
| Funkcija Wake On LAN (WOL) ne deluje. | Omogočite funkcijo Wake On LAN v UEFI BIOS-u. |
| Funkcija Wi-Fi ne deluje. | <ul style="list-style-type: none"> • Omogočite funkcijo Wi-Fi v UEFI BIOS-u. • Omogočite vse naprave z Wi-Fi. <ol style="list-style-type: none"> 1. Z desno miškino tipko kliknite gumb Start, da odprete priročni meni Start. 2. Kliknite možnost Device Manager (Upravitelj naprav). Po potrebi vnesite skrbniško geslo ali potrditev. 3. Razširite Network adapters (Omrežne kartice), da prikazete vse omrežne naprave. 4. Z desno miškino tipko kliknite vsako napravo Wi-Fi in nato kliknite Enable device (Omogoči napravo). • V nastavitvah sistema Windows omogočite Wi-Fi. <ol style="list-style-type: none"> 1. Odprite meni Start. 2. Kliknite Settings (Nastavitve) → Network & Internet (Omrežje in internet) → Wi-Fi. 3. Omogočite Wi-Fi. • Posodobite ali znova namestite gonilnik za Wi-Fi. |

| Težava | Rešitev |
|---|---|
| <p>Funkcija Bluetooth ne deluje.</p> | <ul style="list-style-type: none"> • Omogočite funkcijo Bluetooth v UEFI BIOS-u. • Omogočite vse naprave Bluetooth. <ol style="list-style-type: none"> 1. Z desno miškino tipko kliknite gumb Start, da odprete priročni meni Start. 2. Kliknite Device Manager (Upravitelj naprav). Po potrebi vnesite skrbniško geslo ali potrditev. 3. Razširite možnost Bluetooth, da prikažete vse naprave Bluetooth. Z desno miškino tipko kliknite vsako napravo Bluetooth in nato kliknite Enable device (Omogoči napravo). 4. Razširite Network adapters (Omrežne kartice), da prikažete vse omrežne naprave. Z desno miškino tipko kliknite vsako napravo Bluetooth in nato kliknite Enable device (Omogoči napravo). • Vklopite radijski vmesnik Bluetooth. <ol style="list-style-type: none"> 1. Odprite meni Start. 2. Kliknite Settings (Nastavitve) → Devices (Naprave) → Bluetooth & other devices (Bluetooth in druge naprave). 3. S stikalom Bluetooth vklopite vmesnik Bluetooth. • Posodobite ali znova namestite gonilnik za Bluetooth. |
| <p>Iz slušalk Bluetooth ni slišati zvoka.</p> | <p>V naprednih nastavitvah zvoka izberite naglavni komplet ali slušalke Bluetooth kot privzeto zvočno izhodno napravo.</p> |

Težave z učinkovitostjo delovanja

| Težava | Rešitev |
|--|---|
| Na shranjevalnih pogonih je preveč fragmentiranih datotek. | <p>Opomba: Postopek defragmentiranja lahko traja tudi več ur, odvisno od velikosti shranjevalnih pogonov in količine podatkov, shranjenih na njih.</p> <ol style="list-style-type: none">1. Zaprite morebitne odprte programe in okna.2. Odprite meni Start.3. Kliknite Windows System (Sistemska orodja) → File Explorer (Raziskovalec) → This PC (Ta računalnik).4. Z desno miškino tipko kliknite pogon C in nato kliknite Properties (Lastnosti).5. Kliknite zavihek Tools (Orodja).6. Kliknite možnost Optimize (Optimiraj). Izberite želeni pogon in kliknite Optimize (Optimiziraj).7. Upoštevajte navodila na zaslonu. |
| Na shranjevalnem pogonu ni dovolj prostora. | <ul style="list-style-type: none">• Počistite mape Prejeto, Poslano in Izbrisan v aplikaciji za e-pošto.• Počistite pogon C.<ol style="list-style-type: none">1. Odprite meni Start.2. Kliknite Windows System (Sistemska orodja) → File Explorer (Raziskovalec) → This PC (Ta računalnik).3. Z desno miškino tipko kliknite pogon C in nato kliknite Properties (Lastnosti).4. Preverite, koliko prostora je na disku, in kliknite Disk Cleanup (Čiščenje diska).5. Prikaže se seznam nepotrebni kategorij datotek. Izberite kategorijo datoteke, ki jo želite izbrisati, in nato kliknite OK (V redu).• Onemogočite nekatere funkcije sistema Windows ali odstranite nekatere nepotrebne programe.<ol style="list-style-type: none">1. Odprite Control Panel (Nadzorna plošča) in vklopite prikaz malih ali velikih ikon.2. Kliknite Programs and Features (Programi in funkcije).3. Naredite nekaj od naslednjega:<ul style="list-style-type: none">- Če želite onemogočiti nekatere funkcije sistema Windows, kliknite Turn Windows features on or off (Vklop ali izklop funkcij sistema Windows). Upoštevajte navodila na zaslonu.- Če želite odstraniti nekatere nepotrebne programe, izberite želeni program in kliknite Uninstall/Change (Odstrani/Spremeni) ali Uninstall (Odstrani). |
| V pomnilniku primanjkuje prostora. | <ul style="list-style-type: none">• Z desno miškino tipko kliknite prazno območje v opravilni vrstici in odprite upravitelja opravil. Nato ustavite nekaj opravil, ki jih ne uporabljate.• Namestite dodatne pomnilniške module. |

Težave s shranjevalnim pogonom

| Težava | Rešitev |
|--|---|
| V meniju BIOS manjkajo nekateri ali vsi shranjevalni pogoni. | <ul style="list-style-type: none">• Poskrbite, da bodo signalni in napajalni kabli vseh shranjevalnih pogonov pravilno priključeni.• Poskrbite, da bo računalnik pravilno konfiguriran za podporo shranjevalnih pogonov.<ul style="list-style-type: none">- Če so v računalnik nameščeni shranjevalni pogoni SATA, poskrbite, da bo nameščen modul za omogočanje shranjevalnega pogona SATA (za enega do pet shranjevalnih pogonov).- Če so v računalnik nameščeni shranjevalni pogoni SAS, poskrbite, da bo nameščen modul za omogočanje shranjevalnega pogona SAS (za enega do pet shranjevalnih pogonov) ali vmesnik LSI MegaRAID SAS. |

Težave s CD-ji ali DVD-ji

| Težava | Rešitev |
|---|---|
| CD ali DVD ne deluje. | <ul style="list-style-type: none">• Preverite, ali optični pogon podpira CD ali DVD.• Poskrbite, da bo disk pravilno vstavljen z oznako navzgor.• Prepričajte se, da je disk, ki ga uporabljate, čist. Če z diska želite odstraniti prah ali prstne odtise, ga očistite z mehko krpo od sredine proti robu. Če boste disk brisali s krožnimi gibi, lahko izgubite podatke.• Prepričajte se, da sta napajalni in signalni kabel varno priključena na pogon.• Prepričajte se, da disk, ki ga uporabljate, ni opraskan ali poškodovan. Poskusite vstaviti drug disk, za katerega ste prepričani, da deluje.• Če imate nameščenih več pogonov CD ali DVD (ali kombinacijo pogonov CD in DVD), disk poskusite vstaviti v drug pogon. V nekaterih primerih je samo en pogon povezan z zvočnim podsistemom. |
| Zagonskega obnovitvenega medija, kot je CD Product Recovery, ni bilo mogoče uporabiti za zagon računalnika. | <p>Prepričajte se, da je pogon CD ali DVD v UEFI BIOS-u nastavljen kot prva zagonska naprava v prednostnem zaporedju zagonskih naprav.</p> <p>Opomba: Pri nekaterih modelih je zagonsko zaporedje fiksno in ga ni mogoče spremeniti.</p> |
| Namesto DVD-videa je prikazan črn zaslon. | <ul style="list-style-type: none">• Znova zaženite program DVD-predvajalnika.• Poskusite z manjšo ločljivostjo zaslona ali globino barve.• Zaprite morebitne odprte datoteke in znova zaženite računalnik. |
| Film DVD se ne predvaja. | <ul style="list-style-type: none">• Prepričajte se, da je površina diska čista in brez prask.• Preverite, ali je na disku ali embalaži regionalna koda. Morda boste morali kupiti disk s kodo za regijo, v kateri uporabljate računalnik. |
| Med predvajanjem DVD-filma ni zvoka oziroma je zvok slišati le občasno. | <ul style="list-style-type: none">• Preverite nastavitve nadzora glasnosti v računalniku in zvočnikih. |

| Težava | Rešitev |
|---|---|
| Predvajanje je počasno ali se zatika. | <ul style="list-style-type: none"> • Prepričajte se, da je površina diska čista in brez prask. • Preverite vse kableske povezave do zvočnikov in z njih. • V DVD-meniju za video izberite drug zvočni posnetek. <ul style="list-style-type: none"> • Onemogočite vse programe v ozadju, kot je program za zaščito pred virusi ali teme namizja. • Poskrbite, da bo ločljivost videa manj kot 1152 x 864 slikovnih pik. |
| Prikazano je sporočilo, da je optični disk neveljaven ali da ni najden. | <ul style="list-style-type: none"> • Poskrbite, da bo optični disk v pogon vstavljen s sijočo stranjo navzdol. • Poskrbite, da bo ločljivost videa manj kot 1152 x 864 slikovnih pik. • Poskrbite, da bo DVD ali CD vstavljen v ustrezen optični pogon. DVD-ja na primer ne vstavljajte v pogon, ki podpira samo CD-je. |

Težave z zaporednim priključkom

| Težava | Rešitev |
|--|---|
| Do zaporednega priključka ni mogoče dostopati. | <ul style="list-style-type: none"> • Zaporedni kabel priključite na zaporedni priključek na računalniku in na zaporedni napravi. Če ima zaporedna naprava lastni napajalni kabel, ga priključite v ozemljeno električno vtičnico. • Vključite zaporedno napravo in poskrbite, da bo dosegljiva. • Namestite morebitne programe, ki ste jih dobili z zaporedno napravo. Več informacij najdete v dokumentaciji, ki ste jo dobili z zaporedno napravo. • Če ste dodali eno vmesniško kartico z zaporednim priključkom, poskrbite, da bo pravilno nameščena. |

Težava s programsko opremo

| Težava | Rešitev |
|---|--|
| Nekateri programi ne delujejo po pričakovanjih. | <ol style="list-style-type: none">Preverite, ali težavo povzroča program.<ol style="list-style-type: none">Poskrbite, da bo programska oprema združljiva z računalnikom. Več informacij najdete v dokumentaciji, ki ste jo dobili s programsko opremo.Preverite, ali v računalniku pravilno deluje druga programska oprema.Preverite, ali programska oprema, ki jo uporabljate, deluje v drugem računalniku.Če težavo povzroča program:<ul style="list-style-type: none">Preberite tiskano dokumentacijo programa ali si oglejte informacijski sistem pomoči programa.Posodobite program.Odstranite program in ga znova namestite. Za prenos programa, ki je vnaprej nameščen v računalniku, obiščite https://pcsupport.lenovo.com in upoštevajte navodila na zaslonu. |

Obnovitev

Ta razdelek predstavlja informacije o obnovitvi operacijskega sistema Windows 10. Natančno preberite in upoštevajte na zaslonu navedena navodila za obnovitev. Podatki v računalniku se bodo med postopkom obnovitve morda izbrisali. Če želite preprečiti izgubo podatkov, naredite varnostno kopijo podatkov, ki jih želite ohraniti.

Obnovitev sistemskih datotek in nastavitvev na zgodnejšo točko

- Odprite **Control Panel (Nadzorna plošča)** in vklopite prikaz malih ali velikih ikon.
- Kliknite **Recovery (Obnovitev) → Open System Restore (Odpri obnovitev sistema)**. Upoštevajte navodila na zaslonu.

Obnovitev datotek iz varnostne kopije

Opomba: če za obnovitev datotek iz varnostne kopije uporabljate orodje File History (Zgodovina datoteke), poskrbite, da ste pred tem naredili varnostno kopijo podatkov z orodjem.

- Odprite **Control Panel (Nadzorna plošča)** in vklopite prikaz malih ali velikih ikon.
- Kliknite **File History (Zgodovina datoteke) → Restore personal files (Obnovi osebne datoteke)**. Upoštevajte navodila na zaslonu.

Ponastavite računalnik

V postopku ponastavitve lahko izberete, ali želite svoje datoteke ohraniti ali jih izbrisati, ko znova namestite operacijski sistem.

Opomba: Elementi grafičnega uporabniškega vmesnika se lahko spremenijo brez opozorila.

- Odprite meni **Start** in nato kliknite **Settings (Nastavitve) → Update & Security (Posodobitev in varnost) → Recovery (Obnovitev)**.
- V razdelku **Reset this PC (Ponastavi ta računalnik)** kliknite **Get started (Uvod)**.
- Upoštevajte navodila na zaslonu in ponastavite računalnik.

Uporabite dodatne možnosti

1. Odprite meni **Start** in nato kliknite **Settings (Nastavitve) → Update & security (Posodobitev in varnost) → Recovery (Obnovitev)**.
2. V razdelku **Advanced startup (Napredni zagon)** kliknite **Restart now (Ponovni zagon) → Troubleshoot (Odpravljanje težav) → Advanced options (Dodatne možnosti)**.
3. Izberite zeleno možnost in nato upoštevajte navodila na zaslonu.

Samodejna obnovitev sistema Windows

Opomba: Prepričajte se, da je med postopkom obnovitve omogočeno napajanje računalnika.

Obnovitveno okolje Windows v računalniku deluje neodvisno od operacijskega sistema Windows 10, kar pomeni, da lahko obnovite ali popravite operacijski sistem, tudi če ne morete zagnati sistema Windows 10.

Obnovitveno okolje Windows se zažene samodejno po dveh zaporednih neuspešnih poskusih zagona. Upoštevajte navodila na zaslonu in izberite ustrezne možnosti obnovitve ali popravila.

Ustvarite in uporabite obnovitveno napravo USB

Priporočljivo je, da kakor hitro je mogoče ustvarite obnovitveni pogon USB kot varnostno kopijo za obnovitvene programe sistema Windows. Z obnovitvenim pogonom USB lahko odpravite težave in popravite napake, tudi če so vnaprej nameščeni obnovitveni programi sistema Windows poškodovani.

Ustvarite obnovitveni pogon USB

Opozorilo: Postopek ustvarjanja izbriše vse, kar je na pogonu USB. Če želite preprečiti izgubo podatkov, naredite varnostno kopijo podatkov, ki jih želite ohraniti.

1. Prepričajte se, da je omogočeno napajanje računalnika.
2. Pripravite pogon USB z vsaj 16 GB prostora. Dejanska zahtevana zmogljivost USB je odvisna od velikosti posnetka za obnovitev.
3. Priključite pripravljeni pogon USB v računalnik.
4. V iskalno polje vnesite `recovery`. Nato kliknite **Create a recovery drive (Ustvarjanje pogona za obnovitev)**.
5. V oknu User Account Control (Nadzor uporabniškega računa) kliknite **Yes (Da)**, da omogočite zagon orodja Recovery Media Creator.
6. V oknu Recovery Drive (Obnovitveni pogon) upoštevajte navodila na zaslonu za pripravo obnovitvenega pogona USB.

Uporabite obnovitveni pogon USB

Če ne morete zagnati računalnika, najprej obiščite spletno mesto Poglavlje 6 »Pomoč in podpora« na strani 47 in poskusite težavo odpraviti sami. Če računalnika še vedno ne morete zagnati, ga obnovite z obnovitvenim pogonom USB.

1. Prepričajte se, da je omogočeno napajanje računalnika.
2. Priključite obnovitveni pogon USB v računalnik.
3. Vklopite ali znova zaženite računalnik. Ko se prikaže zaslon z logotipom, pritisnite tipko F12. Odpre se okno Boot Menu.
4. Izberite obnovitveni pogon USB kot zagonsko napravo.
5. Kliknite **Troubleshoot (Odpravljanje težav)**, da prikažete dodatne rešitve za obnovitev.

6. Rešitev za obnovitev izberite po želji. Nato upoštevajte navodila na zaslonu, da dokončate postopek.

Posodobite gonilnik naprave

Opozorilo: Z vnovično namestitvijo gonilnikov naprav boste spremenili trenutno konfiguracijo računalnika.

Ko opazite, da komponenta ne deluje pravilno ali ste dodali novo komponento, prenesite najnovejši gonilnik zanjo. S tem boste gonilnik morda izločili kot možen vzrok za težavo. Gonilnik prenesite in namestite po enem od naslednjih postopkov:

- Z orodjem Lenovo Vantage:

Odprite Lenovo Vantage, da preverite razpoložljive pakete posodobitev. Če je na voljo najnovejši paket posodobitev za UEFI BIOS, upoštevajte navodila na zaslonu za prenos in namestitev paketa.

- S spletnega mesta Lenovo za podporo:

Obiščite <https://pcsupport.lenovo.com> in izberite vnos za svoj računalnik. Upoštevajte navodila na zaslonu za prenos in namestitev potrebnih gonilnikov in programske opreme.

- Iz Windows Update-a:

Opomba: Gonilnikov naprav, ki so na voljo na spletnem mestu Windows Update, Lenovo morda ni preskusil. Priporočamo, da gonilnike naprav prenesete s spletnega mesta podjetja Lenovo.

1. Odprite meni **Start**.
2. Kliknite **Settings (Nastavitve) → Update & Security (Posodobitev in varnost) → Windows Update**.
3. Upoštevajte navodila na zaslonu.

Poglavje 5. Zamenjava CRU-jev

Kaj so enote, ki jih zamenja stranka (CRU)

Enote, ki jih zamenja stranka (CRU-ji), so deli, ki jih lahko nadgradi ali zamenja stranka. Računalniki Lenovo imajo te vrste CRU-jev:

- **CRU-ji z lastnoročnim servisom:** to so deli, ki jih lahko namestijo ali zamenjajo stranke same oziroma lahko to za doplačilo stori usposobljeno servisno osebje.
- **CRU-ji s servisom po izbiri:** to so deli, ki jih lahko namestijo ali zamenjajo stranke z večjo ravno spretnosti. Usposobljeno servisno osebje lahko zagotovi tudi storitve za namestitev ali zamenjavo delov v okviru vrste garancije, ki je na voljo za strankin računalnik.

Če nameravate sami namestiti CRU, vam ga bo Lenovo poslal. Informacije o delih in navodila za zamenjavo so priložena izdelku, družba Lenovo pa vam jih na vašo zahtevo kadarkoli posreduje. Okvarjeni del, ki ga zamenjate s CRU-jem, boste morda morali vrniti. Če je vračilo potrebno, (1) bodo navodila in embalaža z že plačano poštnino priložena nadomestnemu CRU-ju in (2) vam bo za nadomestni CRU morda izstavljen račun, če Lenovo vrnjenega CRU-ja ne prejme v tridesetih (30) dneh od vašega prejema nadomestnega CRU-ja. Za več podrobnosti si oglejte Lenovovo dokumentacijo o omejeni garanciji na naslovu:

https://www.lenovo.com/warranty/llw_02

Za svoj računalnik glejte naslednji seznam CRU-jev.

CRU-ji z lastnoročnim servisom

- Tipkovnica*
- Miška*
- Pokrov računalnika
- Sprednja plošča
- Pogon M.2 SSD
- Pomnilniški modul
- Optični pogon*
- Kartica PCI-Express
- Držalo kartice PCI-Express
- Napajalni kabel
- Komplet vijakov
- Shranjevalni pogon
- Nosilec shranjevalnega pogona
- Gumice za shranjevalni pogon

CRU-ji s servisom po izbiri

- Gumbasta baterija
- Sklop hladilnega telesa
- Napajalni sklop

* pri izbranih modelih

Zamenjajte enoto, ki jo zamenja stranka (CRU)

Za zamenjavo CRU-ja upoštevajte postopek zamenjave.

Napajalni kabel

Predpogoj

Preden začnete, preberite Dodatek A »Pomembne varnostne informacije« na strani 51 in natisnite ta navodila.

Opomba: Ko je računalnik priključen na napajanje, ne odstranjujte napajalnega kabla. Drugače lahko pride do kratkega stika.

Postopek zamenjave

1. Izklopite računalnik in vse priključene dodatne naprave in kable.
2. Odstranite napajalni kabel.

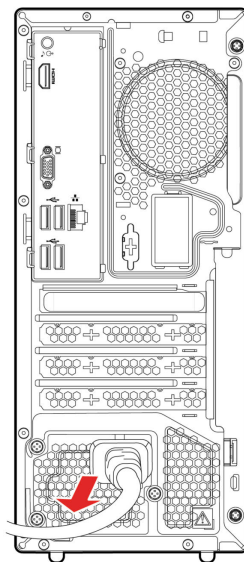

3. Priklopite nov napajalni kabel na računalnik.

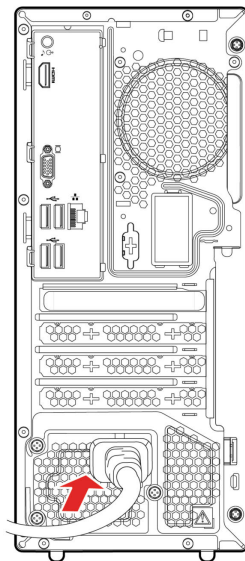

4. Znova namestite vse odstranjene dele.
5. Računalnik postavite v pokončni položaj. Nato priključite napajalni kabel in vse odklopljene kable v računalnik.

Opomba: Če je na voljo naprava za zaklepanje, z njo zaklenite računalnik.

Pokrov računalnika

Predpogoj

Preden začnete, preberite Dodatek A »Pomembne varnostne informacije« na strani 51 in natisnite ta navodila.



Preden odprete pokrov računalnika, izklopite računalnik in počakajte nekaj minut, da se ohladi.

Postopek zamenjave

1. Izklopite računalnik in vse priključene naprave in kable.
2. Odklepanje naprav za zaklepanje, s katerimi je pritrjen pokrov računalnika.
3. Pridržite stranici računalnika in ga previdno odložite, tako da je pokrov obrnjen navzgor.
4. Odstranite vijake in potisnite pokrov računalnika iz ohišja.

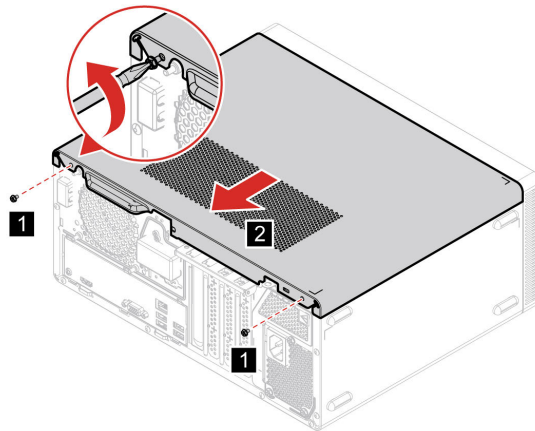

5. Namestite nov pokrov računalnika in ga pritrdite z vijaki.

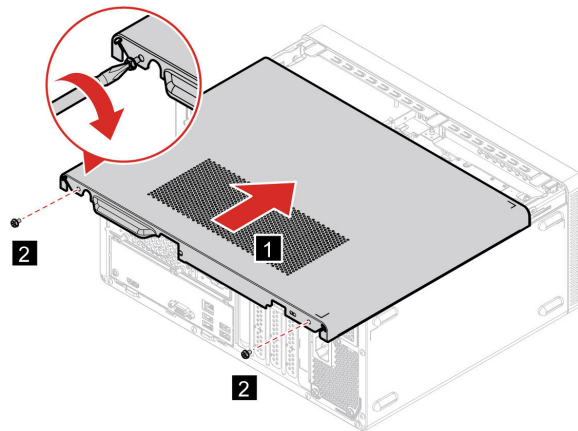

6. Računalnik postavite v pokončni položaj. Nato priključite napajalni kabel in vse odklopljene kable v računalnik.

Opomba: Če je na voljo naprava za zaklepanje, z njo zaklenite računalnik.

Sprednja plošča

Predpogoj

Preden začnete, preberite Dodatek A »Pomembne varnostne informacije« na strani 51 in natisnite ta navodila.



Preden odprete pokrov računalnika, izklopite računalnik in počakajte nekaj minut, da se ohladi.

Postopek zamenjave

1. Izklopite računalnik in vse priključene naprave in kable.
2. Odstranite pokrov računalnika. Oglejte si razdelek »Pokrov računalnika« na strani 27.
3. Sprednjo ploščo odstranite tako, da sprostite tri plastične jezičke, kot je prikazano.

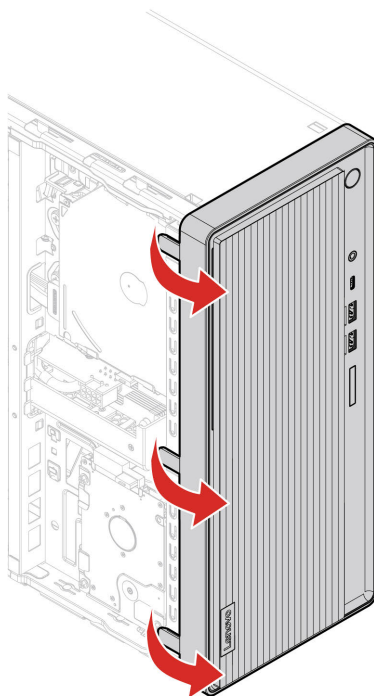

4. Sprednjo ploščo namestite tako, da pritrdite tri plastične jezičke, kot je prikazano.

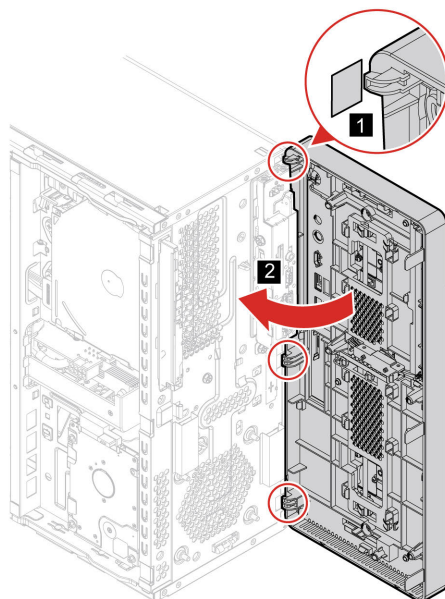

5. Znova namestite vse odstranjene dele.

6. Računalnik postavite v pokončni položaj. Nato priključite napajalni kabel in vse odklopljene kable v računalnik.

Opomba: Če je na voljo naprava za zaklepanje, z njo zaklenite računalnik.

Shranjevalni pogon

Predpogoj

Preden začnete, preberite Dodatek A »Pomembne varnostne informacije« na strani 51 in natisnite ta navodila.

Opozorilo: Notranji shranjevalni pogon je občutljiv. Z neprimernim ravnanjem lahko povzročite škodo in trajno izgubo podatkov. Pri ravnanju z notranjim shranjevalnim pogonom upoštevajte naslednje smernice:

- Notranji shranjevalni pogon zamenjajte samo zaradi nadgradnje ali popravila. Notranji shranjevalni pogon ni narejen za pogosto spreminjanje ali zamenjave.
- Pred zamenjavo notranjega shranjevalnega pogona naredite varnostno kopijo podatkov, ki jih želite ohraniti.
- Ne dotikajte se roba s stiki na notranjem shranjevalnem pogonu. S tem ga lahko poškodujete.
- Ne pritiskajte na notranji shranjevalni pogon.
- Notranjega shranjevalnega pogona ne izpostavljajte fizičnim udarcem ali tresenju. Notranji shranjevalni pogon postavite na mehak material, ki blaži fizične udarce, kot je na primer krpa.

Postopek zamenjave

1. Izklopite računalnik in vse priključene naprave in kable.
2. Odstranite pokrov računalnika. Oglejte si razdelek »Pokrov računalnika« na strani 27.
3. Odstranite sprednjo ploščo. Oglejte si razdelek »Sprednja plošča« na strani 28.
4. Odstranite optični pogon. Oglejte si razdelek »Optični pogon« na strani 40.
5. Nagnite sklop predela za pogone navzgor.

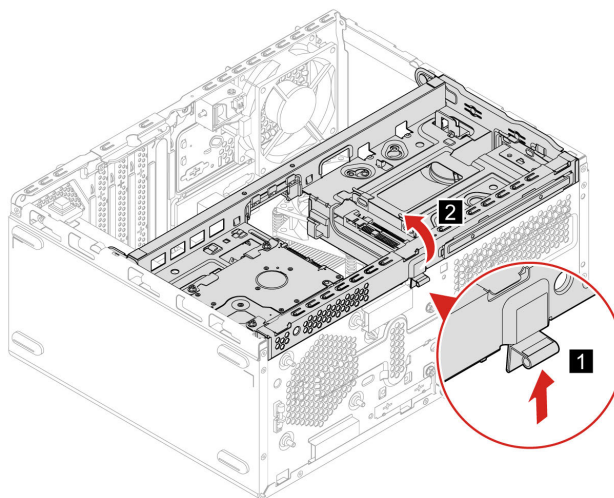

6. S shranjevalnega pogona odklopite podatkovni in napajalni kabel.
7. Odvijte vijake in nato odstranite shranjevalni pogon.

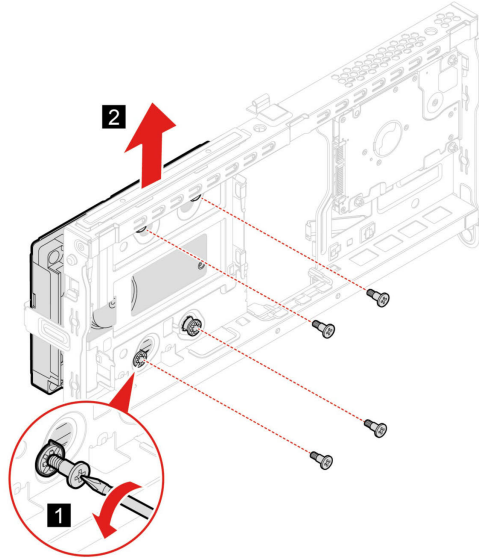

8. Namestite shranjevalni pogon in ga privijte z vijaki.

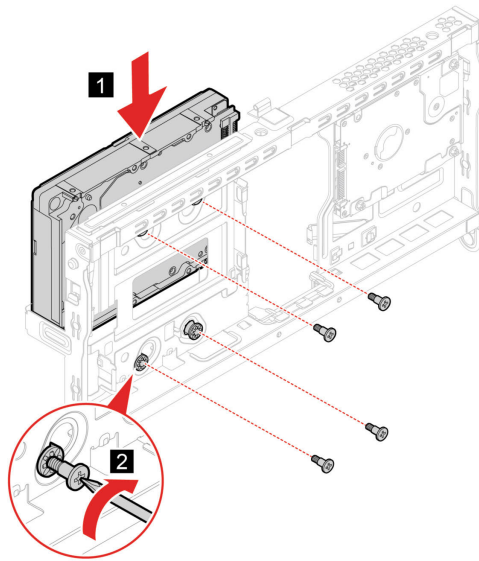

9. Sklop ležišča za pogone zasukajte navzdol, da se zaskoči.

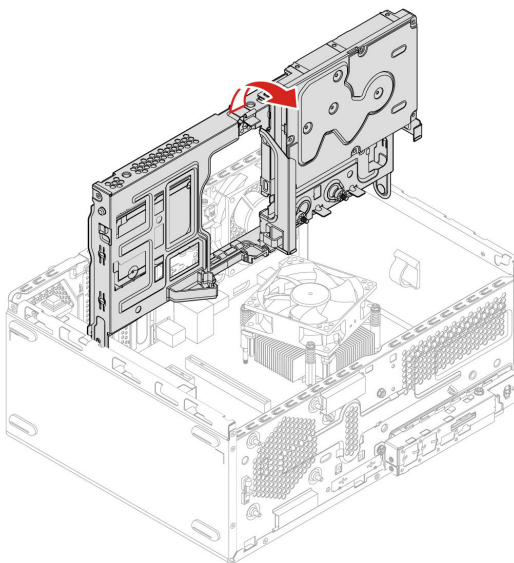

10. Znova namestite vse odstranjene dele.

11. Računalnik postavite v pokončni položaj. Nato v računalnik znova priključite podatkovni in napajalni kabel.

Opomba: Če je na voljo naprava za zaklepanje, z njo zaklenite računalnik.

Nosilec shranjevalnega pogona

Predpogoj

Preden začnete, preberite Dodatek A »Pomembne varnostne informacije« na strani 51 in natisnite ta navodila.

Postopek zamenjave

1. Izklopite računalnik in vse priključene naprave in kable.
2. Odstranite pokrov računalnika. Oglejte si razdelek »Pokrov računalnika« na strani 27.
3. Odstranite sprednjo ploščo. Oglejte si razdelek »Sprednja plošča« na strani 28.
4. Odklopite podatkovna in napajalna kabla optičnega in shranjevalnega pogona.
5. Odstranite optični pogon. Oglejte si razdelek »Optični pogon« na strani 40
6. Odstranite shranjevalni pogon. Oglejte si razdelek »Shranjevalni pogon« na strani 30
7. Sklop ležišča za pogone zasukajte navzgor.

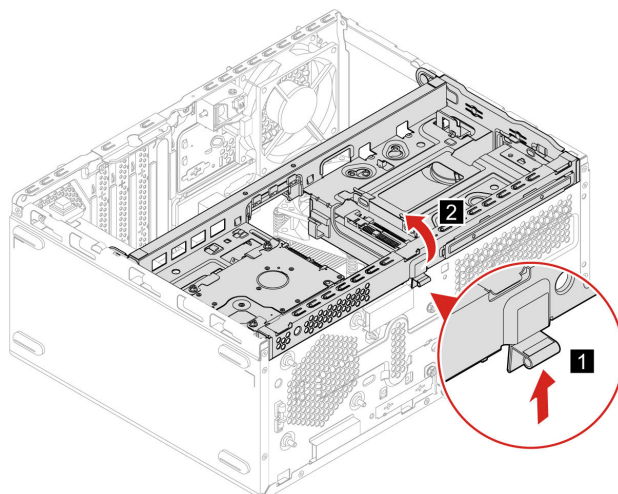

8. Odstranite nosilec shranjevalnega pogona.

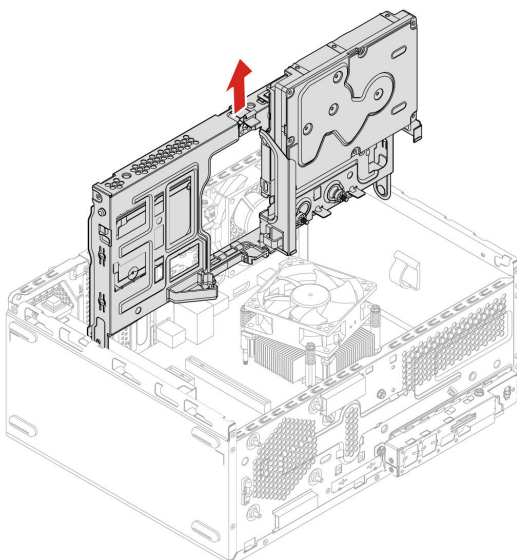

9. Namestite nov nosilec shranjevalnega pogona in sklop ležišča pogonov zasukajte navzdol.

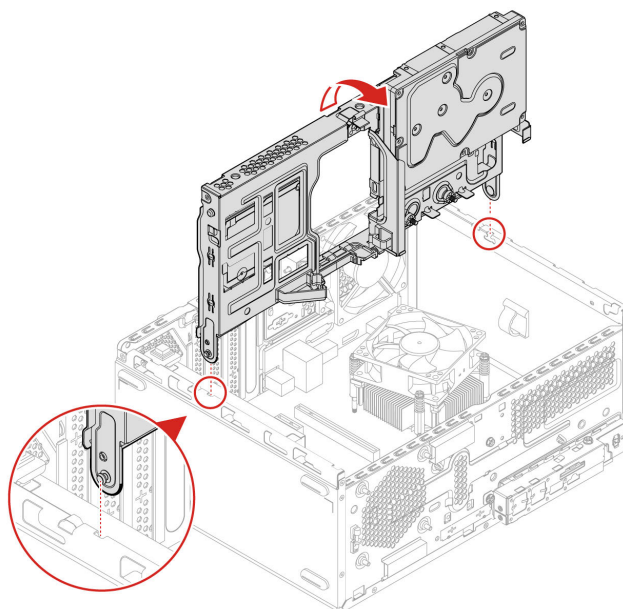

10. Znova namestite vse odstranjene dele.

11. Računalnik postavite v pokončni položaj. Nato priključite napajalni kabel in vse odklopljene kable v računalnik.

Opomba: Če je na voljo naprava za zaklepanje, z njo zaklenite računalnik.

Pogon M.2 SSD

Predpogoj

Preden začnete, preberite Dodatek A »Pomembne varnostne informacije« na strani 51 in natisnite ta navodila.

Opozorilo: Če želite zamenjati pomnilnik Optane v reži za pogon M.2 SSD, za podrobnosti obiščite https://support.lenovo.com/docs/tg_ssd.

Naslednja slika prikazuje mesto pogona M.2 SSD na sistemski plošči.

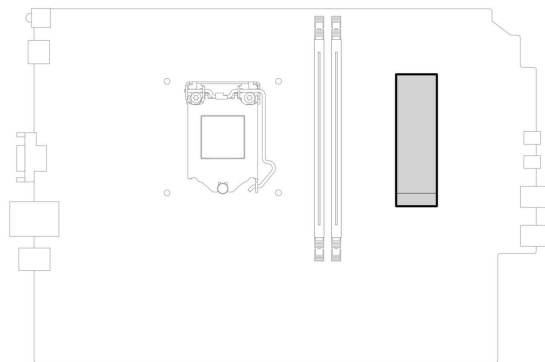

Postopek zamenjave

1. Izklopite računalnik in vse priključene naprave in kable.
2. Odstranite pokrov računalnika. Oglejte si razdelek »Pokrov računalnika« na strani 27.
3. Odstranite sprednjo ploščo. Oglejte si razdelek »Sprednja plošča« na strani 28.
4. Odstranite vijak iz pogona M.2 SSD.

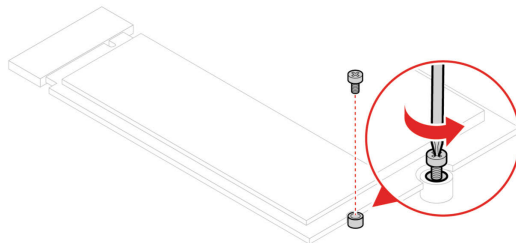

5. Izvlecite pogon M.2 SSD.

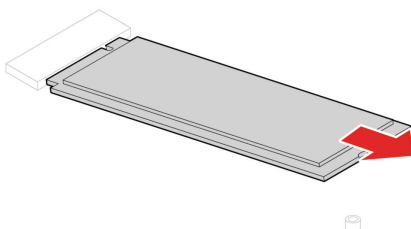

6. Vstavite pogon M.2 SSD.

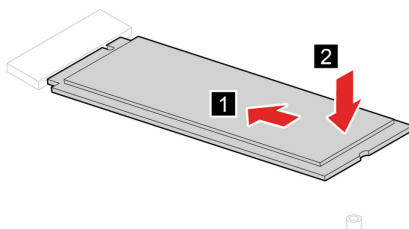

7. Pogon M.2 SSD privijte z vijakom.

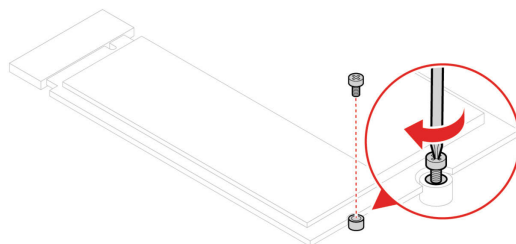

8. Znova namestite vse odstranjene dele.
9. Računalnik postavite v pokončni položaj. Nato priključite napajalni kabel in vse odklopljene kable v računalnik.

Opomba: Če je na voljo naprava za zaklepanje, z njo zaklenite računalnik.

Napajalni sklop

Predpogoj

Preden začnete, preberite Dodatek A »Pomembne varnostne informacije« na strani 51 in natisnite ta navodila.

Opozorilo: Ne odpirajte računalnika ali ga poskušajte popravljati, dokler ne preberete dokumenta *Vodič s pomembnimi informacijami o izdelku*.

Čeprav po izklopu napajalnega kabla v računalniku ni več premikajočih se delov, zaradi lastne varnosti in v skladu z ustreznim potrdilom, ki jih navaja UL (Underwriters Laboratories) upoštevajte naslednja opozorila.

PREVIDNO:



Nevarni premikajoči se deli. Ne dotikajte se s prsti in drugimi deli telesa.

PREVIDNO:

V nobenem primeru ne odstranite pokrova napajalnika ali drugega dela, na katerem je naslednja oznaka.



V notranjosti komponente, ki nosi to oznako, so prisotne nevarna napetost, tok in energijske ravni. V teh komponentah ni delov, ki bi jih bilo mogoče popraviti. Če sumite, da gre za težavo z enim od teh delov, se obrnite na serviserja.

Postopek zamenjave

1. Izklopite računalnik in vse priključene naprave in kable.
2. Odstranite pokrov računalnika. Oglejte si razdelek »Pokrov računalnika« na strani 27.
3. Odstranite sprednjo ploščo. Oglejte si razdelek »Sprednja plošča« na strani 28.
4. Odstranite nosilec shranjevalnega pogona. Oglejte si razdelek »Nosilec shranjevalnega pogona« na strani 32.
5. Napajalne kable odklopite s systemske plošče.
6. Nato odstranite vijake, pritisnite gumb za zaklep in napajalni sklop izvlecite iz računalnika.

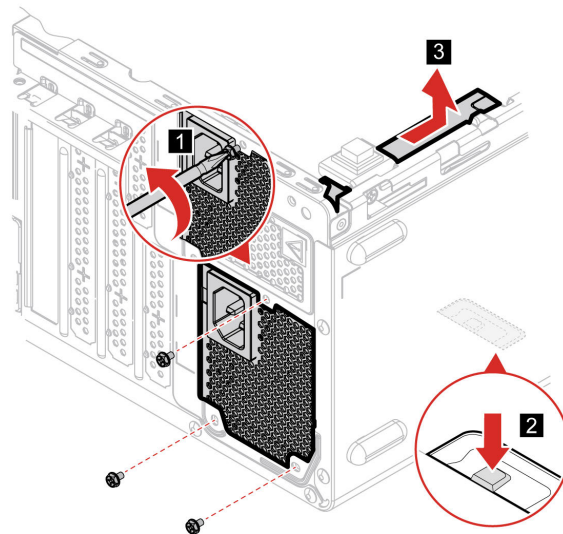

7. Na sistemsko ploščo priključite nove kable napajalnega sklopa.

8. Namestite napajalni sklop in ga privijte z vijaki.

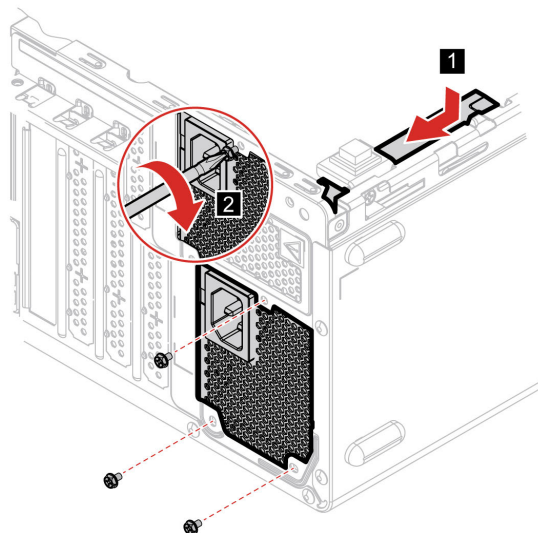

9. Znova namestite vse odstranjene dele.

10. Računalnik postavite v pokončni položaj. Nato priključite napajalni kabel in vse odklopljene kable v računalnik.

Opomba: Če je na voljo naprava za zaklepanje, z njo zaklenite računalnik.

Gumbasta baterija

Predpogoj

Preden začnete, preberite Dodatek A »Pomembne varnostne informacije« na strani 51 in natisnite ta navodila.

Opozorilo: Ne odpirajte računalnika ali ga poskušajte popravljati, dokler ne preberete dokumenta *Vodič s pomembnimi informacijami o izdelku*.



NEVARNOST

Če gumbasto baterijo zamenjate nepravilno, obstaja nevarnost eksplozije. Gumbasta baterija vsebuje manjšo količino škodljive snovi. V izogib morebitnim poškodbam upoštevajte naslednje:

- Baterijo nadomestite samo s tipom baterije, ki ga priporoča Lenovo.
- Baterije ne približujte ognju.
- Ne izpostavljajte ga previsokim temperaturam.
- Ne izpostavljajte ga vodi ali dežju.
- Ne povzročajte kratkega stika.
- Baterija ne sme pasti na tla, niti je ne upogibajte, luknjajte ali izpostavljajte udarcem. Napačna uporaba baterije ali napačno ravnanje z njo lahko povzroči pregrevanje baterije, ki lahko ima za posledico uhajanje plinov ali plamena iz baterij (tudi gumbastih).

Opomba: Za odlaganje gumbaste baterije preberite »Obvestilo o litijevi gumbasti bateriji« v *Vodiču z varnostnimi in garancijskimi informacijami*.

V računalniku je vgrajena posebna vrsta pomnilnika, ki beleži datum, čas in nastavitve vgrajenih komponent, na primer dodelitve vzporednih priključkov (konfiguracije). Gumbasta baterija zagotovi, da se ti podatki ohranijo tudi potem, ko izklopite računalnik.

Gumbasta baterija praviloma ne zahteva nikakršnega vzdrževanja ali polnjenja skozi celotno življenjsko dobo, vendar nobena baterija ne drži večno. Če gumbasta baterija odpove, bodo podatki o datumu, uri in konfiguraciji, vključno z gesli, izgubljeni. Ko vklopite računalnik, se prikaže sporočilo o napaki.

Postopek zamenjave

1. Izklopite računalnik in vse priključene naprave in kable.
2. Odstranite pokrov računalnika. Oglejte si razdelek »Pokrov računalnika« na strani 27.
3. Sprostite zatič.

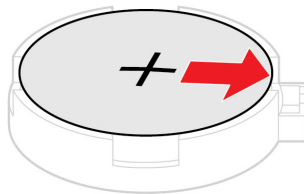

4. Odstranite gumbasto baterijo.

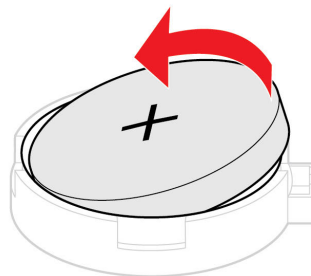

5. Vstavite gumbasto baterijo.

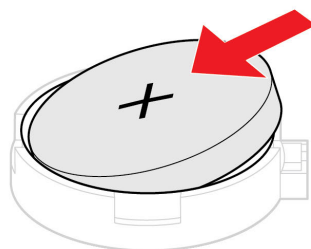

6. Pritrdite gumbasto baterijo z zatičem.

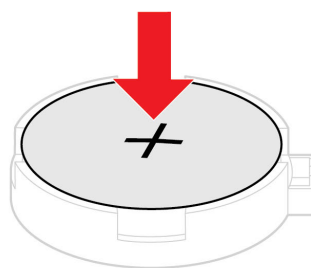

7. Znova namestite vse odstranjene dele.

8. Računalnik postavite v pokončni položaj. Nato priključite napajalni kabel in vse odklopljene kable v računalnik.

Opomba: Če je na voljo naprava za zaklepanje, z njo zaklenite računalnik.

Optični pogon

Predpogoj

Preden začnete, preberite Dodatek A »Pomembne varnostne informacije« na strani 51 in natisnite ta navodila.

Postopek zamenjave

1. Odstranite pokrov računalnika. Oglejte si razdelek »Pokrov računalnika« na strani 27.
2. Odstranite sprednjo ploščo. Oglejte si razdelek »Sprednja plošča« na strani 28.
3. Odklopite podatkovni in napajalni kabel na zadnji strani optičnega pogona.
4. Pritisnite gumb za sprostitev in nato optični pogon potisnite naravnost skozi sprednjo stran ogrodja.

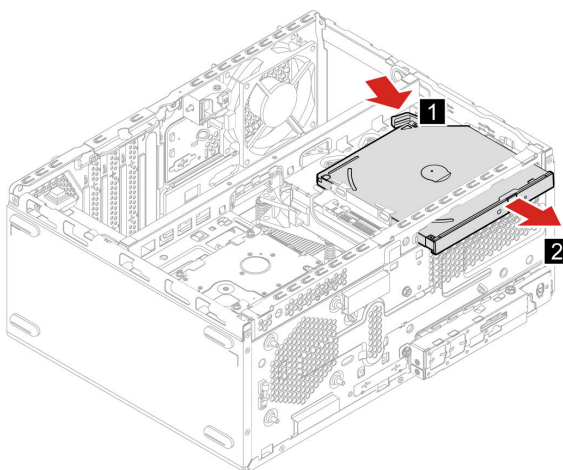

5. Odstranite nosilec optičnega pogona iz optičnega pogona.

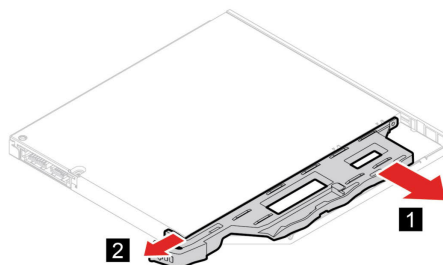

6. Nosilec optičnega pogona namestite na optični pogon.

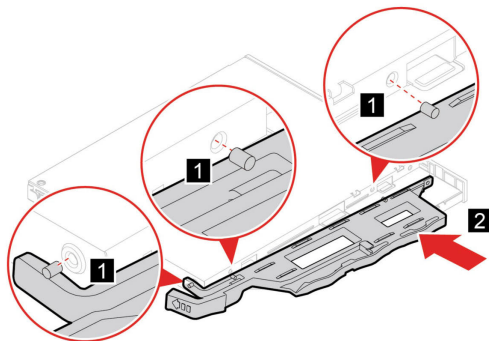

7. Namestite optični pogon in znova priključite kabla.

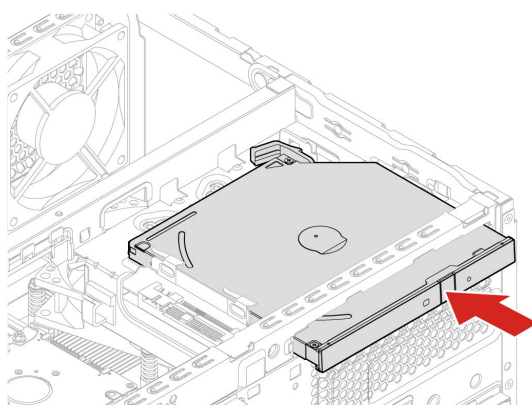

8. Znova namestite vse odstranjene dele.

9. Znova priključite napajalni kabel in vse odklopljene kable v računalnik.

Opomba: Če je na voljo naprava za zaklepanje, z njo zaklenite računalnik.

Sklop hladilnega telesa

Predpogoj

Preden začnete, preberite Dodatek A »Pomembne varnostne informacije« na strani 51 in natisnite ta navodila.



Hladilno telo je morda zelo vroče. Preden odprete pokrov računalnika, računalnik izklopite in počakajte nekaj minut, da se ohladi.

Postopek zamenjave

1. Izklopite računalnik in vse priključene naprave in kable.
2. Odstranite pokrov računalnika. Oglejte si razdelek »Pokrov računalnika« na strani 27.
3. Odstranite sprednjo ploščo. Oglejte si razdelek »Sprednja plošča« na strani 28.
4. Odstranite nosilec shranjevalnega pogona. Oglejte si razdelek »Nosilec shranjevalnega pogona« na strani 32.

5. Odstranite vijake. Nato odstranite hladilno telo.

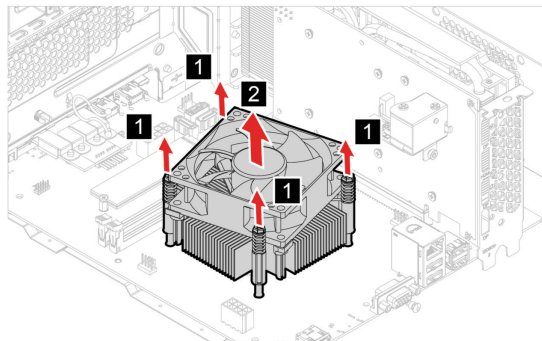

6. Namestite hladilno telo in ga privijte z vijaki.

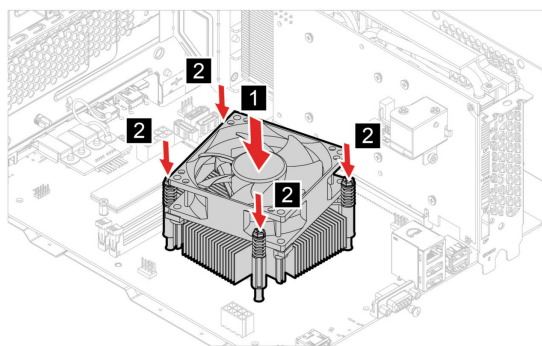

7. Znova namestite vse odstranjene dele.

8. Računalnik postavite v pokončni položaj. Nato priključite napajalni kabel in vse odklopljene kable v računalnik.

Opomba: Če je na voljo naprava za zaklepanje, z njo zaklenite računalnik.

Kartica PCI-Express

Predpogoj

Preden začnete, preberite Dodatek A »Pomembne varnostne informacije« na strani 51 in natisnite ta navodila.

Postopek zamenjave

1. Izklopite računalnik in vse priključene naprave in kable.
2. Odstranite pokrov računalnika. Oglejte si razdelek »Pokrov računalnika« na strani 27.
3. Odstranite sprednjo ploščo. Oglejte si razdelek »Sprednja plošča« na strani 28.
4. Odstranite nosilec shranjevalnega pogona. Oglejte si razdelek »Nosilec shranjevalnega pogona« na strani 32.

5. Zasukajte varovalni zatič kartice in zatič kartice, da boste lahko odstranili kartico PCI-Express.

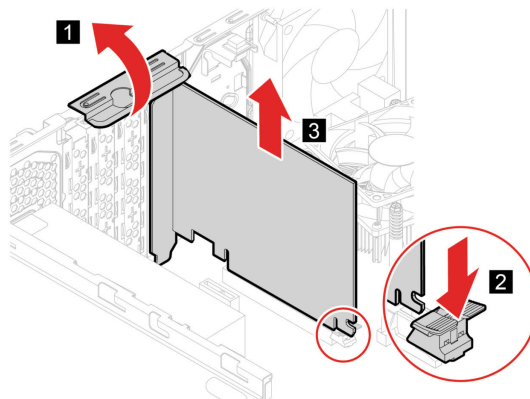

6. Namestite kartico PCI-Express in jo nato pritrdite tako, da zaprete zatič kartice.

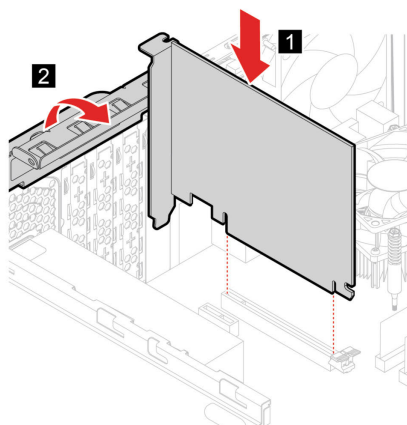

7. Znova namestite vse odstranjene dele.

8. Nato znova vklopite vse odklopljene kable v računalnik in vklopite napajalni kabel v vtičnico.

Opomba: Če je na voljo naprava za zaklepanje, z njo zaklenite računalnik.

Pomnilniški modul

Predpogoj

Preden začnete, preberite Dodatek A »Pomembne varnostne informacije« na strani 51 in natisnite ta navodila.

Poskrbite, da boste za namestitev pomnilniških modulov upoštevali zaporedje, prikazano na naslednji sliki.

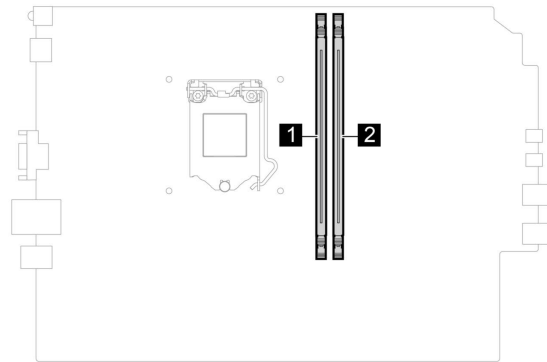

Opozorilo: Ne dotikajte se kontaktov na pomnilniškem modulu, Sicer se lahko pomnilniški modul lahko poškoduje.

Postopek zamenjave

1. Izklopite računalnik in vse priključene naprave in kable.
2. Odstranite pokrov računalnika. Oglejte si razdelek »Pokrov računalnika« na strani 27.
3. Odstranite sprednjo ploščo. Oglejte si razdelek »Sprednja plošča« na strani 28.
4. Sprostite zatiče in odstranite pomnilniški modul.

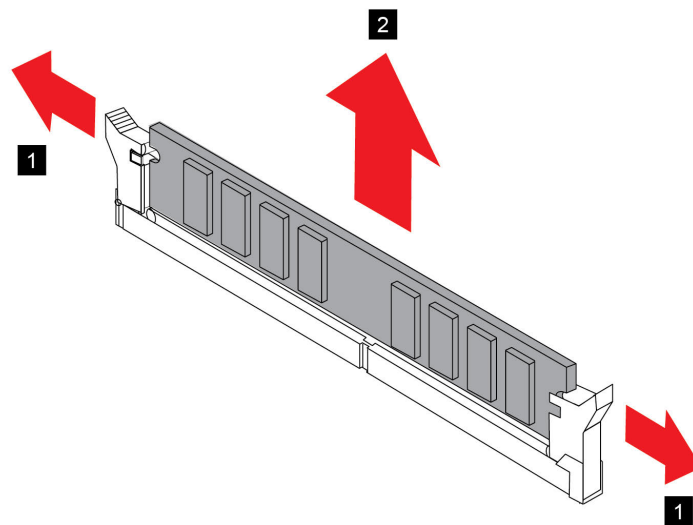

5. Namestite pomnilniški modul in ga pritrdite z zatiči.

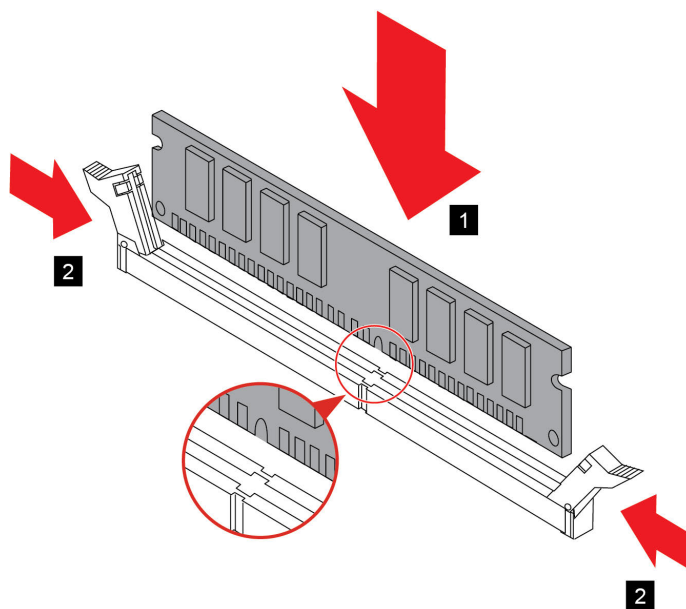

6. Znova namestite vse odstranjene dele.

7. Nato znova vklopite vse odklopljene kable v računalnik in vklopite napajalni kabel v vtičnico.

Opomba: Če je na voljo naprava za zaklepanje, z njo zaklenite računalnik.

Poglavje 6. Pomoč in podpora

Viri za samopomoč

Uporabite naslednje vire za samopomoč, da se poučite o računalniku in odpravljanju težav.

| Viri | Kako dostopati do njih? |
|--|---|
| <p>Uporabite program Lenovo Vantage, da:</p> <ul style="list-style-type: none">• Konfigurirajte nastavitve naprave.• Prenesete in namestite najnovejše posodobitve za UEFI BIOS, gonilnike in vdelano programsko opremo.• Zaščitite računalnik pred zunanjimi grožnjami.• Preverite stanje garancije računalnika.• Dostop do <i>Vodiča za uporabnika</i> in koristnih člankov. | <ul style="list-style-type: none">• Odprite meni Start in kliknite Lenovo Vantage.• Uporabite storitev Windows Search. |
| <p>Dokumentacija za izdelke:</p> <ul style="list-style-type: none">• <i>Vodiču z varnostnimi in garancijskimi informacijami</i>• <i>Vodič za nastavitve</i>• <i>Ta vodič za uporabnika</i>• <i>Regulatory Notice</i> | <ol style="list-style-type: none">1. Obiščite https://pcsupport.lenovo.com.2. Zaznajte računalnik ali ročno izberite model računalnika.3. Izberite Documentation (Dokumentacija) in izločite dokumentacijo, ki jo želite. |
| <p>Spletno mesto Lenovo za podporo z najnovejšimi informacijami o podpori o naslednjem:</p> <ul style="list-style-type: none">• Gonilniki in programska oprema• Diagnostične rešitve• Garancija za izdelke in storitve• Podrobnosti o izdelku in delih• Zbirka znanja in pogosto zastavljena vprašanja | <p>https://pcsupport.lenovo.com</p> |
| <p>Informacije za pomoč za sistem Windows</p> | <ul style="list-style-type: none">• Odprite meni Start in kliknite Get Help (Poišči pomoč) ali Tips (Nasveti).• Uporabite Windows Search ali osebno pomočnico Cortana®.• Spletno mesto Microsoft za podporo: https://support.microsoft.com |

Pokličite Lenovo

Če ste poskušali sami odpraviti težavo in še vedno potrebujete pomoč, pokličite center za podporo strankam Lenovo.

Preden se obrnete na Lenovo

Preden se obrnete na Lenovo, pripravite naslednje:

1. Zabeležite simptome in podrobnosti o težavah:

- V čem je težava? Je težava stalna ali se pojavlja v presledkih?
- Je kakšno sporočilo o napaki ali koda napake?
- Kateri operacijski sistem uporabljate? Katero različico?
- Kateri programi so delovali, ko je prišlo do težave?
- Ali je težavo mogoče posnemati? Kako?

2. Zabeležite sistemske informacije:

- Ime izdelka
- Vrsta računalnika in serijska številka

Naslednja slika kaže, kje na računalniku so podatki o vrsti računalnika in serijski številki.

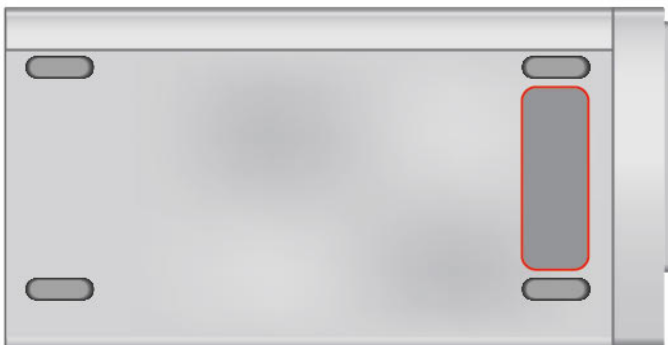

Center za podporo strankam Lenovo

Med garancijskim obdobjem lahko za pomoč pokličete center za podporo strankam Lenovo.

Telefonske številke

Če želite seznam telefonskih števil za podporo družbe Lenovo v določeni državi ali regiji, obiščite: <https://pcsupport.lenovo.com/supportphonenumberlist>

Opomba: Telefonske številke se lahko spremenijo brez vnaprejšnjega obvestila. Če številka za vašo državo ali regijo ni navedena, se obrnite na prodajalca izdelkov Lenovo ali trženjskega zastopnika za Lenovo.

Storitve, ki so na voljo med garancijskim rokom

- Ugotavljanje težav – usposobljeno osebje vam bo pomagalo ugotoviti, ali imate težavo s strojno opremo, in predlagalo, kaj je treba storiti, da se odpravi.

- Popravilo strojne opreme Lenovo - če težave povzroča strojna oprema Lenovo v garanciji, vam je na voljo usposobljeno osebje za servisiranje.
- Izvedba tehničnih sprememb – občasno je treba izvesti določene spremembe tudi po prodaji izdelka. Podjetje Lenovo ali vaš pooblaščen prodajalec za podjetje Lenovo bo dal na voljo izbrane tehnične spremembe (EC), ki se nanašajo na vašo strojno opremo.

Storitve, za katere ne velja

- Zamenjava ali uporaba delov, ki jih ni proizvedlo podjetje Lenovo oziroma niso bili proizvedeni zanjo, ali deli brez garancije
- Identifikacije virov težav s programsko opremo
- Konfiguriranja UEFI BIOS v okviru namestitve ali nadgradnje
- Spremembe, popravki ali nadgradnje gonilnikov naprave
- Namestitev in vzdrževanje omrežnih operacijskih sistemov (NOS)
- Namestitev in vzdrževanje programov.

Za določila in pogoje omejene garancije Lenovo, ki veljajo za strojno opremo vašega izdelka Lenovo, glejte razdelek »Garancijske informacije« v *Vodiču z varnostnimi in garancijskimi informacijami*, ki ste ga dobili z računalnikom.

Kupite dodatne storitve

Med garancijskim obdobjem in po njem lahko kupite dodatne storitve Lenovo na spletnem mestu: <https://www.lenovo.com/services>

Razpoložljivost in imena storitev se lahko razlikujejo glede na državo ali regijo.

Dodatek A. Pomembne varnostne informacije

Varnostna obvestila

Te informacije so vam v pomoč pri varni uporabi računalnika. Upoštevajte in shranite vse informacije, priložene računalniku. Informacije iz tega dokumenta ne spreminjajo določb pogodbe o nakupu ali omejene garancije. Če želite več informacij, glejte razdelek »Garancijske informacije« v *Vodiču z varnostnimi in garancijskimi informacijami*, ki ste ga dobili z računalnikom.

Varnost strank je pomembna. Naši izdelki so razviti tako, da so varni in učinkoviti, vendar so osebni računalniki elektronske naprave. Napajalni kabli, napajalniki in druge funkcije lahko povzročijo telesne poškodbe ali materialno škodo, zlasti pri napačni uporabi. Upoštevajte priložena navodila in opozorila na izdelku ter pozorno preberite ta dokument, da preprečite take poškodbe. Če boste upoštevali informacije v tem dokumentu in tiste, priložene izdelku, se boste lažje izognili nevarnosti in postavili varno delovno okolje računalnika. Če se računalnik uporablja na način, ki ga proizvajalec ni predvidel, bo računalnik morda zagotavljal slabšo zaščito.

Opomba: V teh informacijah so sklici na napajalnike in baterije. Poleg tega se tudi nekateri drugi izdelki (npr. zvočniki in monitorji) dobavljajo z zunanji napajalniki. Če imate tak izdelek, se te informacije nanašajo na njega. Poleg tega vsebujejo računalniški izdelki notranjo baterijo v velikosti kovanca, ki napaja sistemsko uro tudi ko je računalnik izklopljen, tako da informacije, povezane z varnostjo baterije, veljajo za vse računalniške izdelke.

Okoliščine, ki zahtevajo takojšnje ukrepanje

Zaradi napačne uporabe ali zanemarjanja lahko pride do poškodb izdelkov. Nekatere poškodbe izdelkov so dovolj resne, da se izdelka ne sme uporabljati, dokler ga ne pregleda in, če je potrebno, popravi pooblaščen serviser.

Kot pri vsaki elektronski napravi, bodite še posebej pozorni, ko je izdelek vklopljen.

V redkih primerih se lahko zgodi, da zaznate vonj ali opazite dim ali iskre. Slišite lahko tudi zvoke, podobne pokanju, lomljenju ali sikanju. To morda zgolj nakazuje, da je prišlo do nenevarne in nadzorovane okvare na notranji elektronski komponenti. Predstavljajo lahko tudi možen varnostni problem. Ne izpostavljajte se nevarnosti in ne poskušajte sami odkriti vzroka težav. Za pomoč se obrnite na center za podporo strankam. Seznam telefonskih števil za servis in podporo je na tem spletnem mestu:

<https://pcsupport.lenovo.com/supportphonenumberlist>

Izvajajte redne preglede računalnika in komponent, da odkrijete morebitne poškodbe, dotrajanost ali znake nevarnosti. Če kakorkoli dvomite v stanje komponente, ne uporabljajte izdelka. Za navodila, kako pregledati in po potrebi zagotoviti popravilo izdelka, se obrnite na center za podporo strankam ali proizvajalca.

Če opazite karkoli izmed spodaj opisanega, kar je malo verjetno, ali če ste zaradi izdelka zaskrbljeni glede varnosti, ga prenehajte uporabljati ter ga izključite iz vira napajanja in telekomunikacijskih linij, dokler vam center za podporo strankam ne da nadaljnjih navodil.

- Počeni, zlomljeni ali poškodovani napajalni kabli, vtiči, napajalniki, podaljški, prenapetostna zaščita ali napajalni viri.

- Znaki pregrevanja, dim, iskrenje ali ogenj.
- Poškodba baterije (kot so razpoke, zarez ali pregibi), praznjenje baterije ali nabiranje tujih snovi na bateriji.
- Iz izdelka se sliši lomljenje, sikanje ali pokanje, ali iz njega prihaja močan vonj.
- Znaki, da je prišlo do razlitja tekočine, ali da je na računalniški izdelek, napajalni kabel ali napajalnik padel kakšen predmet.
- Računalnik, napajalni kabel ali napajalnik je prišel v stik z vodo.
- Izdelek je padel po tleh ali je kakorkoli poškodovan.
- Izdelek ne deluje pravilno kljub upoštevanju navodil za uporabo.

Opomba: Če opazite takšno stanje pri izdelku, ki ga ni proizvedla družba Lenovo oz. ki ga ni zanj proizvedel drug proizvajalec (npr. podaljšek), ga prenehajte uporabljati, dokler od proizvajalca ne dobite nadaljnjih navodil ali primerne zamenjave.

Popravilo in nadgradnje

Ne poskušajte sami servisirati izdelka, razen če vam tako naroči osebje iz centra za podporo strankam. Obrnite se le na ponudnika storitev, ki je usposobljen za popravilo vašega izdelka.

Opomba: Nekatere dele računalnika lahko nadgradi ali zamenja uporabnik sam. Nadgraditve običajno imenujemo opcije. Nadomestni deli, ki jih lahko namesti stranka sama, se imenujejo enote, ki jih lahko zamenja stranka ali CRU-ji (Customer Replaceable Units). Lenovo nudi dokumentacijo, ki vključuje navodila o tem, kdaj je za stranko primerno namestiti opcije ali nadomestne CRU-je. Pri nameščanju ali zamenjavi delov morate natančno upoštevati ta navodila. Izključeno stanje lučke napajanja ne pomeni nujno, da je napetostna raven znotraj izdelka nič. Preden z izdelka, ki je opremljen z napajalnim kablom, odstranite pokrov, preverite, ali je napajanje izklopljeno in je izdelek izključen iz vseh virov napajanja. Če imate kakršnakoli vprašanja, se obrnite na center za podporo strankam.

Čeprav po izklopu napajalnega kabla v računalniku ni več premikajočih se delov, zaradi lastne varnosti upoštevajte naslednja opozorila.



Premikajoči se deli:

Nevarnim gibljivim delom se ne približujte s prsti ali drugimi deli telesa. Če utrpite poškodbo, nemudoma poiščite zdravniško pomoč.



Vroča površina:

Izogibajte se stiku z vročimi komponentami v računalniku. Med delovanjem nekatere komponente postanejo tako vroče, da povzročijo opekline. Pred odpiranjem pokrova izklopite računalnik, odklopite napajanje in počakajte približno 10 minut, da se komponente ohladijo.



Po zamenjavi enote, ki jo zamenja stranka (CRU), znova namestite zaščitne pokrove, vključno s pokrovom računalnika, preden priključite napajanje in začnete uporabljati računalnik. To dejanje je

pomembno, da pomaga preprečiti nepričakovan električni udar in zagotoviti omejitev nepričakovanega požara, do katerega lahko pride v izjemno redkih pogojih.



Ostri robovi:

Pri zamenjavi CRU-jev pazite na ostre robove ali vogale, na katerih se lahko poškodujete. Če utrpite poškodbo, nemudoma poiščite zdravniško pomoč.

Napajalni kabli in napajalniki



NEVARNOST

Uporabljajte samo napajalne kable in napajalnike, ki jih je dobavil proizvajalec izdelka.

Napajalni kabli morajo biti varnostno preizkušeni. Za Nemčijo morajo biti H03VV-F, 3G, 0,75 mm² ali boljši. V drugih državah uporabite kable primerne vrste.

V nobenem primeru ne navijajte napajalnega kabla okrog napajalnika ali drugih predmetov. To lahko prenapne kabel, kar lahko povzroči, da se kabel odrgne, razcepi ali naguba. To lahko povzroči nevarnost.

Napajalni kabli naj bodo vedno napeljeni tako, da po njih ne hodite, se ob njih ne spotikate, in da jih drugi predmeti ne preščipnejo.

Zaščitite napajalne kable in napajalnike pred tekočino. Napajalnih kablov in napajalnikov na primer ne puščajte v bližini kuhinjskih lijakov, kadi, stranišča ali na tleh, očiščenih s tekočimi čistili. Tekočine lahko povzročijo kratek stik, zlasti če sta bila napajalni kabel ali napajalnik obremenjena zaradi napačne uporabe. Tekočina lahko povzroči tudi postopno korozijo stikov napajalnega kabla in/ali stikov priključkas na napajalnem kablu, zaradi česar lahko pride do pregrevanja.

Prepričajte se, da so vsi priključki napajalnega kabla varno in popolnoma priključeni v vtičnice.

Ne uporabljajte napajalnikov, ki kažejo znake korozije na vhodnih zatičih za izmenični tok ali pregretja (deformirana plastika) na vhodnih zatičih za izmenični tok oziroma kjer koli drugje.

Ne uporabljajte napajalnih kablov, pri katerih opazite rjavenje ali pregrevanje električnih stikov, in takih, ki so kakor koli poškodovani.

Če želite preprečiti morebitno pregrevanje, napajalnika ne pokrivajte z oblačili ali drugimi predmeti, ko je priključen v električno vtičnico.

Obvestilo o napajalnem kablu

Opomba: Napajalni kabel in napajalnik, priložena izdelku, sta namenjena samo uporabi s tem izdelkom. Ne uporabljajte ju z drugimi izdelki.

Za vašo varnost družba Lenovo nudi napajalni kabel z ozemljitvenim priključnim vtičem za uporabo s tem izdelkom. Za preprečitev električnega udara vedno uporabljajte napajalni kabel in vtič s primerno ozemljeno vtičnico.

Napajalni kabli, ki se uporabljajo v ZDA in Kanadi in ki jih dobavlja družba Lenovo, so popisani pri Underwriter's Laboratories (UL) in potrjeni pri Canadian Standards Association (CSA).

Za enote, ki so namenjene delovanju pri 115 voltih: uporabite kabel, ki sta ga potrdila UL in CSA in je sestavljen iz kabla s tremi vodniki 18 AWG, tip SVT ali SJT, z dolžino največ 4,5 metra, pri čemer mora biti priključek ameriški priključek z ozemljitvijo, označen z 10 amperi in 125 volti.

Za enote, ki so namenjene delovanju pri 230 voltih (uporaba v ZDA): uporabite kabel, ki sta ga potrdila UL in CSA ter je sestavljen iz kabla s tremi vodniki 18 AWG, tip SVT ali SJT, z dolžino največ 4,5 metra, pri čemer mora biti priključek evropski priključek z ozemljitvijo, označen z 10 amperi in 250 volti.

Za enote, ki so namenjene uporabi pri 230 voltih (zunaj ZDA): uporabite nabor kablov s priključki za ozemljitev. Napajalni kabel mora imeti ustrezne varnostne odobritve za državo, kjer boste uporabljali opremo.

Napajalni kabli, ki jih je dobavila družba Lenovo za specifično državo ali regijo, so običajno na voljo samo v tej državi ali regiji.

Za enote, namenjene uporabi v Nemčiji: napajalni kabli morajo imeti varnostno potrdilo. Za Nemčijo morajo biti H05VV-F, 3G, 0,75 mm², ali boljši. V drugih državah morate uporabiti kable primerne vrste.

Za enote, ki so namenjene uporabi na Danskem: uporabite nabor kablov s priključki za ozemljitev. Napajalni kabel mora imeti ustrezne varnostne odobritve za državo, kjer boste uporabljali opremo.

Za enote, ki so namenjene uporabi na Norveškem, Švedskem, Finskem: uporabite nabor kablov s priključki z dvema kontaktoma. Napajalni kabel mora imeti ustrezne varnostne odobritve za državo, kjer boste uporabljali opremo.

Če nameravate uporabiti računalnik v državi ali regiji, v kateri niste opravili naročila, kupite dodatni napajalni kabel Lenovo za državo ali regijo, kjer boste uporabljali računalnik. Za podrobnosti glejte vodnik za napajalni kabel na našem spletnem mestu: <https://pcsupport.lenovo.com>. Nekatere države in regije podpirajo več napetosti, zato poskrbite, da boste naročili ustrezni napajalni kabel za predvideno napetost.

Podaljški in sorodne naprave

Poskrbite, da so podaljški, prenapetostna zaščita, neprekinjeno napajanje in razdelilniki, ki jih uporabljate, ocenjeni kot primerni glede na električne zahteve izdelka. Nikoli ne preobremenjujte teh naprav. Če uporabljate razdelilnike, obremenitev ne sme presežati nazivnih vhodnih vrednosti razdelilnika. Če imate vprašanja o delovnih obremenitvah, napajalnih zahtevah in nazivnih vhodnih vrednostih, se za dodatne informacije obrnite na elektrikarja.

Vtiči in vtičnice



NEVARNOST

Če je vtičnica, ki jo nameravate uporabiti z računalniško opremo, poškodovana ali korodirana, je ne uporabljajte, dokler je ne zamenja usposobljen električar.

Ne upogibajte ali prilagajajte vtiča. Če je vtič poškodovan, se obrnite na proizvajalca, da ga zamenja.

Ne uporabljajte električne vtičnice skupaj z drugim gospodinjskim aparatom ali komercialno napravo, ki porablja precej elektrike. V nasprotnem primeru lahko nestabilna napetost poškoduje računalnik, podatke ali priključene naprave.

Nekateri izdelki so opremljeni s trizobim vtičem. Ta vtič je primeren le za ozemljene električne vtičnice. To je varnostna funkcija. Ne izničite je s priklopom tega vtiča v neozemljeno vtičnico. Če vtiča ne morete priklopiti v vtičnico, se za odobreni adapter vtičnice ali za zamenjavo vtičnice s takšno, ki omogoča to varnostno funkcijo, obrnite na električarja. Nikoli ne preobremenjujte električne vtičnice. Celotna obremenitev sistema ne sme presegati 80 odstotkov kapacitete razmejitvenega tokokroga. Če imate vprašanja o obremenitvah napajanja in kapacitetah razmejitvenih tokokrogov, se za dodatne informacije obrnite na električarja.

Poskrbite, da je vtičnica, ki jo uporabljate, primerno povezana, lahko dostopna in v bližini opreme. Napajalnih kablov ne raztegujte popolnoma, saj jih lahko prenapnete.

Prepričajte se, da vtičnica zagotavlja ustrezno napetost in tok, ki ju zahteva izdelek, ki ga nameščate.

Previdno priključite in izključite opremo iz električne vtičnice.

Izjava o napajalniku

V nobenem primeru ne odstranite pokrova napajalnika ali drugega dela, na katerem je naslednja oznaka.



V notranjosti komponente, ki nosi to oznako, so prisotne nevarna napetost, tok in energijske ravni. V teh komponentah ni delov, ki bi jih bilo mogoče popraviti. Če sumite, da gre za težavo z enim od teh delov, se obrnite na serviserja.

Zunanje naprave

PREVIDNO:

Ko je računalnik vklopljen, ne priključujte in ne izključujte nobenih kablov zunanjih naprav, razen kablov USB in kablov 1394, sicer lahko okvarite računalnik. Če želite preprečiti morebitne poškodbe na priključenih napravah, po izklopu računalnika počakajte vsaj pet sekund, nato pa odklopite zunanje naprave.

Obvestilo o litijevi gumbasti bateriji



NEVARNOST

Če baterije ne zamenjate pravilno, lahko pride do eksplozije.

Gumbaste baterije ne poskušajte zamenjati, če ni CRU. Baterijo mora zamenjati pooblaščen serviser ali tehnik družbe Lenovo.

Pooblaščen serviserji in tehniki družbe Lenovo reciklirajo baterije v skladu z lokalno zakonodajo in predpisi.



Litijevo gumbasto baterijo zamenjajte izključno z enako baterijo ali baterijo enakega tipa, ki ga priporoča proizvajalec. Baterija vsebuje litij in lahko ob nepravilni uporabi, rokovanju ali odstranitvi eksplodira. Če pogoltnete litijevo gumbasto baterijo, lahko že v dveh urah pride do dušenja ali hudih notranjih opeklin in celo smrti.

Baterije hranite izven dosega otrok. Če litijevo gumbasti baterijo pogoltnete ali če pride v telo kako drugače, nemudoma poiščite zdravniško pomoč.

Za baterijo velja naslednje:

- Ne mečite ali potaplajte je v vodo
- Ne segrejte je na več kot 100 °C (212 °F);
- Ne popravljajte in ne razstavljajte je
- Ne puščajte je v okolju z izjemno nizkim zračnim tlakom
- Ne puščajte je v okolju z izjemno visoko temperaturo;
- Ne drobite, luknjajte ali zažigajte je.

Baterijo zavržite v skladu z lokalnimi predpisi in zakoni.

Naslednja izjava velja za uporabnike v zvezni državi Kalifornija, ZDA.

Informacije o perkloratu za Kalifornijo:

Izdelki, ki vključujejo litijeve gumbaste baterije z magnezijevim dioksidom, lahko vsebujejo perklorat.

Snovi s perkloratom – morda bo potrebno posebno rokovanje, glejte <https://www.dtsc.ca.gov/hazardouswaste/perchlorate/>.

Toplota in prezračevanje izdelka



Računalniki, napajalniki in številni pripomočki se lahko v času delovanja in polnjenja baterij segrejejo. Vedno upoštevajte te osnovne varnostne ukrepe:

- Pazite, da vaš računalnik, napajalnik ali dodatna oprema med delovanjem izdelkov ali polnjenjem baterije ne bodo daljši čas v stiku z naročjem ali s katerikoli drugim delom telesa. Vaš računalnik, napajalnik in mnoga dodatna oprema se med običajnim delovanjem nekoliko segrejejo. Če so s telesom v stiku dalj časa, lahko povzročijo neugodje ali celo opekline kože.
- Pazite, da baterije ne boste polnili oziroma računalnika, napajalnika ali dodatnih naprav uporabljali v bližini vnetljivih snovi ali v eksplozivnih okoljih.
- Prezračevalne reže, ventilatorji in hladilna telesa so v izdelku na voljo za zagotavljanje varnosti, udobja in zanesljivega delovanja. Te funkcije lahko zaradi nepazljivosti blokirate pri delovanju, s tem ko izdelek postavite na posteljo, kavč, preprogo ali podobno upogljivo površino. Pazite, da ne blokirate, pokrijete ali onemogočite teh naprav.

Vsaj na tri mesece preglejte, ali se na namiznem računalniku nabira prah. Preden pregledate računalnik, izklopite napajanje in napajalni kabel računalnika izvlecite iz električne vtičnice, nato pa iz ventilatorjev in odprtih na okvirju odstranite morebitni prah. Če opazite nabiranje prahu na zunanji strani, preglejte in odstranite prah na notranji strani računalnika, vključno z rebri hladilnega telesa, odprtinami napajanja in ventilatorji. Pred odpiranjem pokrova vedno izklopite in izključite računalnik. Če je mogoče, računalnik vsaj za 60 cm odmaknite od visoko prometnih področij. Če deluje vaš računalnik v prometnem območju ali v njegovi bližini, ga je potrebno pogosteje pregledati in očistiti.

Da zagotovite lastno varnost ter ohranite učinkovitost računalnika na optimalni ravni, pri delu z namiznim računalnikom vedno upoštevajte naslednje varnostne ukrepe:

- Ko je računalnik priključen v električno omrežje, mora biti pokrov spuščen.
- Redno preverjajte, ali se na zunanosti računalnika nabira prah.
- Odstranite prah iz odprtih in vseh lukenj v plastični plošči. Za računalnike, ki delujejo v prašnem območju ali območju z veliko prometa, bo potrebno pogostejše čiščenje.
- Ne omejujte ali blokirajte ventilacijskih odprtih.
- Računalnika ne nameščajte ali uporabljajte znotraj pohištva, saj lahko s tem povečate nevarnost pregrevanja.
- Temperatura zraka, ki teče v računalnik, ne sme presežati 35 °C (95 °F).
- Ne nameščajte naprav za filtriranje zraka. Lahko ovirajo ustrezno hlajenje.

Varnostne informacije glede električnega toka



NEVARNOST

Električni tok iz napajalnih, telefonskih in komunikacijskih kablov je nevaren.

Kako se lahko izognete električnim udarom:

- Ne uporabljajte računalnika med nevihto.
- Med nevihto ne priključujte ali izključujte kablov, oziroma ne izvajajte namestitve, vzdrževanja ali vnovične konfiguracije tega izdelka.
- Vse napajalne kable priključite na pravilno povezane in ozemljene električne vtičnice.
- Pravilno povezane vtičnice povežite z vsemi napravami, ki bodo priključene v ta izdelek.
- Če je le mogoče, signalne kable priklaplajte in odklapijajte z eno roko.
- Nikoli ne vključite nobene naprave, če opazite posledice ognja, vode ali druge okvare.
- Pred odpiranjem pokrova naprave odklopite priključene napajalne kable, baterijo in vse druge kable, razen če je v navodilih za namestitev in konfiguriranje navedeno drugače.
- Računalnika ne uporabite, dokler niso vsi priloženi notranji deli pritrjeni na svoje mesto. Računalnika ne uporabljajte nikoli, ko so notranji deli in vezja izpostavljeni.



NEVARNOST

Ko nameščate, premikate ali odpirate pokrove na tem izdelku ali priklapljenih napravah, priklapite in odklopite kable, kot je opisano v nadaljevanju.

Če želite povezati, naredite naslednje:

1. IZKLOPITE vse.
2. Najprej vse kable priključite na naprave.
3. Priključite signalne kable na priključke.
4. Priključite napajalne kable v vtičnice.
5. Vklapite naprave.

Če želite prekiniti povezavo, naredite naslednje:

1. IZKLOPITE vse.
2. Najprej izvlecite vse napajalne kable iz vtičnic.
3. Izvlecite signalne kable iz priključkov.
4. Z naprav odstranite vse kable.

Preden namestite druge električne kable, povezane z računalnikom, morate izključiti napajalni kabel iz zidne vtičnice.

Napajalni kabel lahko znova priključite v vtičnico šele potem, ko priključite vse druge kable računalnika.



NEVARNOST

Med nevihtami ničesar ne zamenjajte ter ne priključujte telefonskega kabla v zidno vtičnico oziroma ga ne odklapijajte iz nje.

Varnostne informacije za laser

PREVIDNO:

Če so nameščeni laserski izdelki (CD-ROM-i, pogoni DVD, naprave z optičnimi vlakni ali oddajniki), upoštevajte naslednje:

- Ne odstranjajte pokrovov. Odstranitev pokrova laserskega izdelka lahko povzroči izpostavitve nevarnemu laserskemu sevanju. Znotraj naprave ni nobenih delov, ki jih je mogoče servisirati.
- Uporaba nastavitvev, prilagoditev ali izvajanje postopkov, ki se razlikujejo od navedenih v tem dokumentu, lahko povzroči izpostavljenost nevarnemu sevanju.



NEVARNOST

Nekateri laserski izdelki imajo vgrajeno lasersko diodo razreda 3B. Upoštevajte spodnje nasvete:

Če odprete izdelek, lahko pride do laserskega sevanja. Ne glejte v žarek, ne glejte neposredno z optičnimi inštrumenti, izogibajte se neposredni izpostavljenosti žarku.

Opomba o zaslonu s tekočimi kristali (LCD)



NEVARNOST

Kako se lahko izognete električnim udarom:

- Ne odstranjajte pokrovov.
- Ne uporabljajte tega izdelka, razen če je pritrjen na stojalo.
- Med nevihto ne priklaplajte ali odklaplajte tega izdelka.
- Vtič napajalnega kabla mora biti priključen v pravilno povezano in ozemljeno električno vtičnico.
- Vse naprave, ki bodo povezane s tem izdelkom, morajo biti prav tako povezane s pravilno povezanimi in ozemljenimi električnimi vtičnicami.
- Če želite ločiti monitor od napajanja, morate odklopiti vtič iz električne vtičnice. Električna vtičnica mora biti lahko dostopna.

Ravnanje:

- Če je vaš monitor težji od 18 kg, priporočamo, da ga premakneta ali dvigneta dve osebi.

Odlaganje izdelka (monitorji TFT):

- Fluorescentna svetilka v zaslonu s tekočimi kristali vsebuje majhno količino živega srebra, zato jo morate odvreči v skladu z lokalnimi, državnimi ali zveznimi zakoni.

Opozorila glede baterij:

- Če nove baterije niso ustrezne vrste, lahko pride do eksplozije.
- Rabljene baterije odlagajte skladno z navodili.

Uporaba slušalk ali slušalk z mikrofonom

- Če je vaš računalnik opremljen s priključkom za slušalke in z izhodnim priključkom za zvok, za ušesne slušalke, naglavne slušalke ali slušalke z mikrofonom vedno uporabite priključek za slušalke. Upoštevajte, da priključek za slušalke ne podpira mikrofona pri slušalkah z mikrofonom.
- Če je vaš računalnik opremljen s priključkom za slušalke z mikrofonom in z izhodnim priključkom za zvok, za slušalke ali slušalke z mikrofonom vedno uporabite priključek za slušalke z mikrofonom.



Prevelika glasnost iz ušesnih in naglavnih slušalk lahko povzroči izgubo sluha. Nastavitev regulatorja na najvišjo vrednost poveča izhodno napetost ušesnih in naglavnih slušalk ter raven zvočnega pritiska. Zato za zaščito sluha prilagodite regulator na ustrezno raven.

Pretirana uporaba ušesnih ali naglavnih slušalk v daljšem obdobju pri veliki glasnosti je lahko nevarna, če izhod priključka ušesnih ali naglavnih slušalk ne ustreza specifikacijam EN 50332-2. Izhodni priključek naglavnih slušalk vašega računalnika ustreza podčlenu 7 specifikacije EN 50332-2. Ta specifikacija omejuje najvišjo širokopasovno izhodno napetost RMS računalnika na 150 mV. Naglavne ali ušesne slušalke, ki jih uporabljate, morajo ustrezati specifikaciji EN 50332-2 (omejitve iz 7. člena) za širokopasovno značilno napetost 75 mV, da se zavarujete pred izgubo sluha. Uporaba slušalk, ki niso v skladu s specifikacijo EN 50332-2, je lahko nevarna zaradi prevelike glasnosti.

Če je vaš računalnik Lenovo opremljen s slušalkami, je kombinacija slušalk in računalnika že v skladu s specifikacijo EN 50332-1. Če uporabljate druge naglavne ali ušesne slušalke, preverite, ali ustrezajo standardu EN 50332-1 (člen 6.5 Omejitvene vrednosti). Uporaba slušalk, ki niso v skladu s specifikacijo EN 50332-1, je lahko nevarna zaradi prevelike glasnosti.

Obvestilo o nevarnosti zadužitve



NEVARNOST ZADUŠITVE – Izdelek vsebuje majhne dele.

Hranite zunaj dosega otrok, mlajših od treh let.

Obvestilo o plastični vrečki



NEVARNOST

Plastične vrečke so lahko nevarne. Hranite jih zunaj dosega otrok, da se izognete nevarnosti zadužitve.

Obvestilo o steklenih delih

PREVIDNO:

Nekateri deli tega izdelka so lahko iz stekla. Če izdelek pade na trdo površino ali prejme močan udarec, lahko to steklo poči. Če steklo poči, se ga ne dotikajte in ga ne poskušajte odstraniti. Izdelka ne uporabljajte, dokler stekla ne zamenja ustrezno usposobljeno servisno osebje.

Obvestila o postavitvi računalnika

Pri neprimerni postavitvi računalnika se lahko poškodujejo otroci.

- Računalnik postavite na stabilno nizko pohištvo ali pohištvo, ki ste ga pritrdili.
- Računalnika ne postavljajte na rob pohištva.
- Kabli računalnika naj bodo zunaj dosega otrok.
- Nekateri izdelki, kot so igrače, lahko pritegnejo otroke. Poskrbite, da taki izdelki ne bodo v bližini računalnika.

V sobah, kjer zgoraj navedenih varnostnih navodil ni mogoče v celoti upoštevati, imejte otroke pod nadzorom.

Izjava o nevarni energiji



NEVARNOST

Pred odstranjevanjem pokrova računalnika ali katerega koli dela, na katerem je zgornja oznaka, iz vtičnic odstranite vse napajalne kable.

NE razstavljajte delov, na katerih je zgornja oznaka. V teh komponentah ni delov, ki bi jih bilo mogoče popraviti.

Ta izdelek je oblikovan za varno uporabo. Kljub temu so v vseh komponentah s to oznako prisotne nevarne ravni napetosti, toka in energije. Razstavljanje teh komponent lahko povzroči požar ali ima za posledico celo smrt. Če sumite, da gre za težavo z enim od teh delov, se obrnite na serviserja.

PREVIDNO:



Zelo močna svetloba, nevarnost poškodbe kože ali oči. Preden se lotite servisiranja, izklopite napajanje.

PREVIDNO:



Infrardeča svetloba, nevarnost poškodbe kože ali oči. Preden se lotite servisiranja, izklopite napajanje.

Udobje za oči

Če pri uporabljanju zaslona upoštevate naslednje opombe, bodo oči manj utrujene, gledanje pa udobnejše.

Nasvete za zmanjševanje utrujenosti oči najdete na spletnem mestu <https://www.lenovo.com/us/en/safecomp/> v razdelku »Minimizing Visual Fatigue (Zmanjševanje utrujenosti oči)«.

Obvestilo za preprečevanje tveganja prevrnitve

Računalnik lahko škodi otrokom, če se ne nahaja na ustreznem mestu. Upoštevajte spodnje namige za zaščito otrok, tako da se računalnik ne prevrne:

- Računalnik ali monitorje postavite na stabilno nizko pohištvo ali pohištvo, ki ste ga pritrdili. Potisnite računalnike ali monitorje kar se da stran od roba pohištva.
- Na računalnikih ali monitorjih ne puščajte daljinskih upravljalnikov, igrač in drugih predmetov, ki lahko privabijo otroke.
- Računalnik ali kabli monitorja naj bodo izven dosega otrok.
- V sobah, kjer ti nasveti niso bili upoštevani, imejte otroke pod nadzorom.

PREVIDNO:

Nekateri deli tega izdelka so lahko iz stekla. Če izdelek pade na trdo površino ali prejme močan udarec, lahko to steklo poči. Če steklo poči, se ga ne dotikajte in ga ne poskušajte odstraniti. Izdelka ne uporabljajte, dokler stekla ne zamenja ustrezno usposobljeno servisno osebje.

Preprečevanje statične elektrike

Statična elektrika, ki za vas sicer ni škodljiva, lahko resno poškoduje računalniške komponente in opcije. Nepravilno rokovanje z deli, občutljivimi na statično elektriko, lahko takšne dele poškoduje. Ko iz škatle jemljete posamezne elemente ali enote, ki jih zamenja stranka (CRU-ji), ne odpirajte antistatične embalaže, ki vsebuje dele; temveč jo odprite šele tik pred nameščanjem dela.

Pri rokovanju z opcijami ali CRU-ji ali pri izvajanju kakršnegakoli dela v računalniku upoštevajte naslednje varnostne ukrepe, da se boste izognili škodi, ki jo lahko povzroči statična elektrika:

- Omejite svoje gibanje. S premikanjem lahko namreč okrog sebe ustvarite statično elektriko.
- S komponentami vedno delajte previdno. Vmesnike, pomnilniške module in druge vezne plošče primite za robove. Nikoli se ne dotikajte izpostavljenega vezja.
- Drugim prepričajte, da bi se dotikali komponent.
- Če namestite opcijo ali CRU, ki sta občutljiva na statično elektriko, se z antistatično embalažo, ki vsebuje del, za najmanj dve sekundi dotaknite kovinskega pokrova razširitvene reže ali druge nepobarvane kovinske površine računalnika. To zmanjša statično elektriko v paketu in v vašem telesu.
- Če je mogoče, odstranite statično občutljiv del iz antistatične embalaže in ga namestite, ne da bi ga pred tem kam postavili. Če to ni mogoče, postavite antistatično embalažo na gladko, ravno površino in postavite del nanjo.
- Dela ne polagajte na pokrov računalnika ali drugo kovinsko površino.

Delovno okolje

Temperatura

- Uporaba: od 10 °C (50 °F) do 35 °C (95 °F)
- Shranjevanje ali prevoz:
 - Za skupne namizne računalnike: od -40 °C (-40 °F) do 55 °C (131 °F)

- Za vse-v-enem namizne računalnike: od -20 °C (-4 °F) do 55 °C (131 °F)

Opomba: Če računalnik hranite ali transportirate pri temperaturi manj kot 10 °C (50 °F), pred uporabo počakajte, da se počasi segreje do optimalne operacijske temperature. Ta postopek lahko traja do dve uri. Pri uporaba računalnika v nizki operacijski temperaturi lahko pride do nepopravljivih poškodb na računalniku.

Relativna vlažnost

- Uporaba: od 35 % do 80 % (brez kondenziranja)
- Shranjevanje: od 20 % do 93 % (brez kondenziranja)

Zračni tlak

86 kPa do 106 kPa

Čiščenje in vzdrževanje

Ob pravilni oskrbi in vzdrževanju bo delovanje računalnika zanesljivo. V naslednjih temah so informacije, ki vam bodo pomagale zagotoviti najboljšo učinkovitost delovanja računalnika.

Osnovni nasveti za vzdrževanje

Tu je nekaj osnovnih točk, s katerimi boste zagotovili pravilno delovanje računalnika:

- Računalnik naj bo v čistem in suhem delovnem okolju. Prepričajte se, da je računalnik postavljen na ravno in trdno površino.
- Ne prekrivajte nobene od zračnih odprtin. Zračne odprtine namreč zagotavljajo pretok zraka in tako preprečujejo pregrete računalnika.
- Električnih naprav, kot so električni ventilator, radio, visokoenergijski zvočniki, klimatska naprava in mikrovalovna pečica, ne postavljajte v bližino računalnika, ker lahko močna magnetna polja, ki jih proizvajajo te naprave, poškodujejo zaslon in podatke na shranjevalnem pogonu.
- V bližino računalnika ne odlagajte hrane ali pijač. Delci hrane in razlitje pijač lahko povzročijo zlepljenje tipkovnice in miške, da bosta postali neuporabni.
- Stikala za vklop in drugi krmilni elementi naj ne pridejo v stik z vodo. Vlaga jih lahko uniči in povzroči nevarnost električne napetosti.
- Napajalni kabel vedno iztaknite tako, da primete vtikač in ne kabel.
- Poskrbite, da bodo programska oprema računalnika, gonilniki naprav in operacijski sistem vedno posodobljeni.
- Redno praznite koš.
- Redno čistite mape Prejeto, Poslano in Izbrisan v aplikaciji za e-pošto.
- Občasno počistite datoteke ter sprostite prostor za shranjevanje in pomnilnik, da preprečite težave z učinkovitostjo delovanja.
- Pišite dnevnik. Vnosi lahko vključujejo velike spremembe programske in strojne opreme, posodobitve gonilnikov naprav, ponavljajoče se težave in ukrepe za njihovo odpravljanje ter druge manjše težave, na katere ste morda naleteli. Vzrok težave so lahko sprememba strojne opreme, sprememba programske opreme ali morebitna druga dejanja, ki so bila izvedena. Dnevniška knjiga lahko vam ali serviserju podjetja Lenovo pomaga ugotoviti vzrok težave.
- Redno varnostno kopirajte podatke na shranjevalnem pogonu. Shranjevalni pogon lahko obnovite iz varnostne kopije.

- Čim prej ustvarite obnovitveni medij. Obnovitveni medij lahko uporabite za obnovitev operacijskega sistema, tudi če se Windows ne zažene.
- Poiščite najnovejše posodobitve za operacijski sistem, programe in gonilnike naprav.

Vzdrževalni nasveti za premikanje računalnika

Pred premikanjem računalnika izvedite te varnostne ukrepe:

1. Varnostno kopirajte podatke na shranjevalnem pogonu.
2. Odstranite vse nosilce podatkov iz pogonov in izklopite vse priključene naprave ter računalnik. Nato iz vtičnic izvlecite vse napajalne kable in vse kable, ki so povezani z računalnikom.
3. Če ste shranili originalne kartonske embalaže, jih uporabite in z njimi zapakirajte enote. Če boste uporabili druge kartonske embalaže, jih obložite in tako preprečite poškodbe.

Ko računalnik preselite v drugo državo ali regijo, morate upoštevati lokalne električne standarde. Če je lokalna električna vtičnica drugačna od teh, ki jih trenutno uporabljate, se obrnite na center za podporo strankam Lenovo, da kupite prilagojevalnik vtiča ali nov napajalni kabel.

Čiščenje računalnika

PREVIDNO:

Odstranite vse nosilce podatkov iz pogonov in izklopite vse priključene naprave ter računalnik. Nato iz vtičnic izvlecite vse napajalne kable in vse kable, ki so povezani z računalnikom.

Priporočamo redno čiščenje računalnika, da zaščitite njegove površine in si zagotovite brezhibno delovanje.

Čiščenje površine računalnika: obrišite jo s krpo, ki ne pušča vlaken, navlaženo z blago milnico in vodo. Tekočin ne zlivajte neposredno na površino.

Čiščenje tipkovnice: posamezne tipke obrišite s krpo, ki ne pušča vlaken, navlaženo z blago milnico in vodo. Če hkrati obrišite več tipk, se lahko krpa zatakne za tipko v bližini in jo poškoduje. Čistilnega sredstva ne nanašajte neposredno na tipkovnico. Za odstranitev drobtin ali prahu izpod tipk lahko uporabite pihalnik za fotoaparate s krtačo ali hladen zrak sušilnika las.

Čiščenje zaslona računalnika: praske, olje, prah, kemikalije in ultravijolična svetloba lahko vplivajo na delovanje zaslona računalnika. Zaslون previdno obrišite z mehko krpo, ki ne pušča vlaken. Če na zaslonu opazite znamenje, podobno praski, gre morda za madež. Madež nežno obrišite z mehko in suho krpo. Če ga s tem ne odstranite, mehko krpo, ki ne pušča vlaken, navlažite z vodo ali čistilom za očala. Tekočin ne dajajte neposredno na zaslon računalnika. Pred zapiranjem zaslona se prepričajte, da je suh.

Dodatek B. Informacije o dostopnosti in ergonomiji

V tem poglavju najdete informacije o dostopnosti in ergonomiji.

Informacije o dostopnosti

Lenovo si prizadeva, da bi uporabnikom z omejenim sluhom, vidom ali gibanjem zagotovil boljši dostop do informacij in tehnologije. V tem razdelku so informacije o tem, kako lahko ti uporabniki na najboljši način izkoristijo računalniško okolje. Najnovejše informacije o dostopnosti so na voljo tudi na tem spletnem mestu:

<https://www.lenovo.com/accessibility>

Bližnjične tipke

Na naslednjem seznamu so navedene bližnjične tipke, s katerimi bo uporaba računalnika enostavnejša.

Opomba: Nekatero od teh bližnjičnih tipk morda ne bodo na voljo, kar je odvisno od vaše tipkovnice.

- **Tipka z logotipom Windows + U:** odpre središče za dostopnost
- **Pritisk desne tipke Shift za osem sekund:** vklop ali izklop upočasnitve
- **Petkratni pritisk tipke Shift:** vklop ali izklop zaklepanja
- **Pritisk tipke Num Lock za pet sekund:** vklop ali izklop preklopnih signalov
- **Levi Alt + levi Shift + Num Lock:** vklop ali izklop simulacije miške
- **Levi Alt + levi Shift + PrtScn (ali PrtSc):** vklop ali izklop visokokontrastnega načina

Če želite več informacij, obiščite spletno mesto <https://windows.microsoft.com> in nato za iskalno poizvedbo vnesite eno od teh ključnih besed: keyboard shortcuts, key combinations, shortcut keys.

Središče za dostopnost

Središče za dostopnost v operacijskem sistemu Windows omogoča konfiguriranje računalnika ustrezno njihovim fizičnim in kognitivnim potrebam.

Če želite dostopati do središča za dostopnost:

1. Odprite **Control Panel (Nadzorna plošča)** in vklopite pogled po kategorijah.
2. Kliknite **Ease of Access (Dostopnost) → Ease of Access Center (Središče za dostopnost)**.
3. Upoštevajte navodila na zaslonu in izberite ustrezno orodje.

Središče za dostopnost ponuja predvsem ta orodja:

- Lupa
Lupa je pripomoček, ki poveča celoten zaslon ali del zaslona, tako da bolje vidite elemente na njem.
- Pripovedovalec
Pripovedovalec je bralnik zaslona, ki na glas prebere, kar je prikazano na zaslonu, in opiše dogodke, kot so sporočila o napaki.
- Zaslonska tipkovnica

Če želite namesto s fizično tipkovnico podatke vnesti v računalnik z uporabe miške, igralne palice ali druge kazalne naprave, lahko uporabite zaslonsko tipkovnico. Zaslonska tipkovnica prikaže vizualno tipkovnico z vsemi standardnimi tipkami. Tipke izbirate z miško ali drugo kazalno napravo, če pa računalnik podpira zaslon na večkratni dotik, lahko tipke izbirate z dotikom.

- Visokokontrastni način

Visokokontrastni način poveča barvni kontrast nekaterih slik in besedila na zaslonu. Ti elementi so zato bolj razločni in jih je lažje prepoznati.

- Prilagojena tipkovnica

Prilagodite nastavitve tipkovnice za lažjo uporabo. S tipkovnico lahko na primer nadzirate kazalec in poenostavite vnos nekaterih kombinacij tipk s tipkovnico.

- Prilagojena miška

Prilagodite nastavitve miške za lažjo uporabo. Spremenite lahko na primer videz kazalca in poenostavite upravljanje oken z miško.

Prepoznavanje govora

S prepoznavanjem govora lahko računalnik nadzorujete z glasom.

Za nadzor tipkovnice in miške lahko uporabljate glasovne ukaze. Z glasovnimi ukazi lahko zaženete programe, odpirate menije, klikate predmete na zaslonu, narekujete besedilo za dokumente ter pišete in pošiljate e-poštna sporočila.

Uporaba prepoznavanja govora:

1. Odprite **Control Panel (Nadzorna plošča)** in vklopite pogled po kategorijah.
2. Kliknite **Ease of Access (Dostopnost) → Speech Recognition (Prepoznavanje govora)**.
3. Upoštevajte navodila na zaslonu.

Tehnologije bralnikov zaslona

Tehnologije bralnikov zaslona temeljijo predvsem na vmesnikih programske opreme, sistemih pomoči in različnih dokumentih v spletu. Če želite izvedeti več o bralnikih zaslona, glejte:

- Uporaba dokumentov PDF z bralniki zaslona:
<https://www.adobe.com/accessibility.html?promoid=DJGVE>
- Uporaba bralnika zaslona JAWS:
<https://www.freedomscientific.com/Products/Blindness/JAWS>
- Uporaba bralnika zaslona NVDA:
<https://www.nvaccess.org/>

Ločljivost zaslona

Branje besedila in slik na zaslonu lahko poenostavite s prilagajanjem ločljivosti zaslona računalnika.

Če želite prilagoditi ločljivost zaslona:

1. Z desno miškino tipko kliknite prazen del namizja in nato kliknite **Display settings (Nastavitve zaslona) → Display (Zaslon)**.
2. Upoštevajte navodila na zaslonu.

Opomba: Če boste nastavili prenizko ločljivost, nekateri elementi morda ne bodo prikazani na zaslonu.

Prilagodljiva velikost elementov

S spreminjanjem velikosti nekaterih elementov na zaslonu lahko poenostavite njihovo branje.

- Če želite začasno spremeniti velikost elementa, uporabite lupo v središču za dostopnost.
- Če želite trajno spremeniti velikost elementa:
 - Spreminjanje velikosti vseh elementov na zaslonu.
 1. Z desno miškino tipko kliknite prazen del namizja in nato kliknite **Display settings (Nastavitve zaslona) → Display (Zaslon)**.
 2. Upoštevajte navodila na zaslonu, da spremenite velikost elementa. V nekaterih programih bo konfiguracija začela veljati, šele ko se izpišete in znova vpišete.
 - Spreminjanje velikosti elementov na spletni strani.

Pritisnite in pridržite tipko Ctrl, nato pa pritisnite tipko z znakom plus (+), da povečate, oziroma tipko z znakom minus (-), da zmanjšate velikost besedila.
 - Spreminjanje velikosti elementov na namizju ali v oknu.

Opomba: Ta funkcija morda ne bo delovala v nekaterih oknih.

Če ima miška kolesce, pritisnite in pridržite Ctrl, nato pa zasukajte kolesce, da spremenite velikost elementa.

Standardni priključki

Računalnik ima standardne priključke, na katere lahko priključite naprave za pomoč.

Dokumentacija v dostopnih oblikah zapisa

Lenovo ponuja elektronsko dokumentacijo v dostopnih oblikah zapisa, na primer v ustrezno označenih datotekah PDF in datotekah HTML (HyperText Markup Language). Elektronska dokumentacija družbe Lenovo je pripravljena tako, da jo lahko slabovidni berejo z bralniki zaslona. Pri vsaki sliki v dokumentaciji je tudi ustrezno besedilo, da jo lahko slabovidni uporabniki razumejo z uporabo bralnika zaslona.

Informacije o ergonomiji

Dobra ergonomska praksa je pomembna, da boste lahko čim bolj izkoristili računalnik in se ob tem udobno počutili. Uredite delovni prostor in opremo, ki jo uporabljate, tako, da bodo ustrezali vašim individualnim potrebam in zvrsti dela, ki ga opravljate. Poleg tega z zdravimi delovnimi navadami med delom z računalnikom optimizirajte svojo učinkovitost in udobje.

Če delate v virtualni pisarni, se boste morda morali pogosto prilagajati spremembam v okolju. S prilagajanjem bližnjim virom svetlobe, ustreznim sedenjem in postavitvijo strojne opreme računalnika lahko izboljšate svojo učinkovitost in dosežete večje udobje.

Na sliki je prikazana oseba v običajnem okolju. Tudi ko niste v takšnem okolju, lahko upoštevate veliko teh nasvetov. Dobre navade vam bodo prišle še kako prav.



Pravilna drža: izvajajte manjše spremembe v drži, saj s tem preprečite neugodje, ki nastane kot posledica dolgotrajnega dela v nespremenjeni drži. S pogostimi kratkimi premori na delovnem mestu boste preprečili neugodje, povezano z držo pri delu.

Zaslon: zaslon postavite tako, da dosežete udobno razdaljo gledanja - 510-760 mm (20-30 palcev). Poskusite preprečiti bleščanje ali odseve na zaslonu, ki prihajajo od nadglavne osvetlitve ali zunanjih virov svetlobe. Zaslon naj bo čist, svetlost pa nastavite tako, da je vsebina na zaslonu dobro vidna. Pritisnite tipki za nadzor svetlosti, da prilagodite svetlost zaslona.

Postavitev glave: glava in vrat naj bosta v udobnem in nevtralnem (navpičnem ali pokončnem) položaju.

Stol: uporabljajte stol, ki ima dobro podporo za hrbet in možnost prilagajanja višine sedeža. Udobno držo poskušajte doseči s prilagoditvami stola.

Položaj rok in dlani: uporabite naslon za roke (če je na voljo) ali prostor na delovni površini ter podprite težo svojih rok. Podlahti, zapestja in dlani naj bodo v sproščenem in nevtralnem (vodoravnem) položaju. Tipkajte narahlo, brez tolčenja po tipkah.

Položaj nog: stegna naj bodo vzporedna s tlemi, stopala pa ravno na tleh ali na naslonu za stopala.

Dodatek C. Informacije o skladnosti

V tem poglavju so upravne in okoljske informacije, informacije o direktivi RoHS in informacije o oznaki ENERGY STAR za izdelke Lenovo.

Izjave o skladnosti radijske frekvence

Modeli računalnikov, opremljeni z brezžično komunikacijo, so v skladu z varnostnimi standardi za radijske frekvence vseh držav ali regij, v katerih so bili odobreni za brezžično uporabo.

Poleg tega dokumenta morate pred uporabo brezžičnih naprav v računalniku prebrati obvestilo o predpisih *Regulatory Notice* za svojo državo ali regijo.

Mesto obvestil o predpisih za brezžično omrežje

Če želite več informacij o obvestilih o predpisih za brezžično omrežje, glejte dokument *Regulatory Notice* na spletnem mestu:

<https://pcsupport.lenovo.com>

Evropska unija-skladnost z direktivo o radijski opremi

- **Za modele računalnikov z brezžičnimi radijskimi napravami:**

Ta izdelek je skladen z vsemi zahtevami in bistvenimi normami, ki veljajo za Direktivo Sveta 2014/53/EU (EMC) o radijski opremi in telekomunikacijski terminalski opremi ter medsebojnem priznavanju skladnosti te opreme. Celotno besedilo izjav EU o skladnosti za sistem in za brezžični modul je na voljo tukaj:

<https://www.lenovo.com/us/en/compliance/eu-doc>

Podjetje Lenovo ne sprejema odgovornosti za kakršno koli napako pri izpolnjevanju zahtev za zaščito, ki nastane zaradi nepriporočenega spreminjanja izdelka, vključno z namestitvijo izbirnih kartic drugih proizvajalcev. Ta izdelek je bil preskušen in ugotovljeno je bilo, da je skladen z omejitvami za opremo razreda B po evropskih standardih, usklajenih z ustreznimi direktivami. Omejitve za naprave razreda B so določene za stanovanjska okolja in omogočajo zaščito pred motnjami licenčnih komunikacijskih naprav.

- **Za modele računalnikov brez brezžičnih radijskih naprav:**

Celotno besedilo izjave EU o skladnosti za sistem je na voljo tukaj:

<https://www.lenovo.com/us/en/compliance/eu-doc>

Podjetje Lenovo ne sprejema odgovornosti za kakršno koli napako pri izpolnjevanju zahtev za zaščito, ki nastane zaradi nepriporočenega spreminjanja izdelka, vključno z namestitvijo izbirnih kartic drugih proizvajalcev. Ta izdelek je bil preskušen in ugotovljeno je bilo, da je skladen z omejitvami za opremo razreda B po evropskih standardih, usklajenih z ustreznimi direktivami. Omejitve za naprave razreda B so določene za stanovanjska okolja in omogočajo zaščito pred motnjami licenčnih komunikacijskih naprav.

Brazilija

Este equipamento não tem direito à proteção contra interferência prejudicial e não pode causar interferência em sistemas devidamente autorizados.

This equipment is not protected against harmful interference and may not cause interference with duly authorized systems.

Mehika

Advertencia: En Mexico la operación de este equipo está sujeta a las siguientes dos condiciones: (1) es posible que este equipo o dispositivo no cause interferencia perjudicial y (2) este equipo o dispositivo debe aceptar cualquier interferencia, incluyendo la que pueda causar su operación no deseada.

Singapur



Koreja

무선설비 전파 혼신 (사용주파수 2400~2483.5 , 5725~5825 무선제품해당)

해당 무선설비가 전파혼신 가능성이 있으므로 인명안전과 관련된 서비스는 할 수 없음

SAR 정보

본 장치는 전파 노출에 대한 가이드라인을 충족합니다.

본 장치는 무선 송수신기입니다. 본 장치는 국제 가이드라인으로 권장되는 전파 노출에 대한 제한을 초과하지 않도록 설계되었습니다. 장치 액세서리 및 최신 부품을 사용할 경우 SAR 값이 달라질 수 있습니다. SAR 값은 국가 보고 및 테스트 요구 사항과 네트워크 대역에 따라 다를 수 있습니다. 본 장치는 사람의 신체에서 20mm 이상의 거리에서 사용할 수 있습니다.

Okoljske informacije za države in regije

V tem razdelku so okoljske informacije, informacije o recikliranju in informacije o direktivi RoHS za izdelke Lenovo.

Informacije o recikliranju in okoljske informacije

Lenovo spodbuja lastnike opreme IT, da jo odgovorno reciklirajo, ko je ne potrebujejo več. Lenovo ponuja različne programe in storitve, ki bodo lastnikom opreme v pomoč pri recikliranju izdelkov informacijske tehnologije. Informacije o recikliranju izdelkov Lenovo:

<https://www.lenovo.com/us/en/compliance/recycling>

Najnovejše okoljske informacije za naše izdelke so na voljo tukaj:

<https://www.lenovo.com/us/en/compliance/eco-declaration>

Pomembne informacije o OEE0



Oznake OEE0 na izdelkih Lenovo veljajo za države z zakonodajo o električni in elektronski opremi ter e-odpadkih (na primer evropska direktiva OEE0 ali indijska pravila za obdelavo e-odpadkov). Aparati

so označeni v skladu z lokalnimi zakoni v zvezi z odpadno električno in elektronsko opremo (WEEE). Ti zakoni določajo ogrodje za vračilo in recikliranje odsluženih naprav na posameznem geografskem področju. S to oznako označujemo različne izdelke, ki naj bi se po poteku življenjske dobe zbirali in reciklirali ter naj bi jih ne metali stran.

Uporabniki električne in elektronske opreme (EEE), ki nosi oznako WEEE, ob koncu življenjske dobe navedene opreme ne smejo odstraniti kot nerazvrščene odpadke, temveč morajo uporabiti deponijo za vračanje, recikliranje in obnavljanje WEEE in tako zmanjšati morebiten vpliv EEE na okolje in človeško zdravje zaradi vsebnosti nevarnih snovi. Elektronska in električna oprema (EEO) Lenovo lahko vsebuje dele in komponente, ki se na koncu življenjske dobe morda obravnavajo kot nevarni odpadki.

Elektronsko in električno opremo ter odpadno elektronsko in električno opremo (WEEE) lahko brezplačno dostavite na prodajno mesto ali h kateremu koli distributerju, ki prodaja elektronsko in električno opremo enake vrste in z enakimi funkcijami kot rabljena elektronska in električna oprema ter odpadna elektronska in električna oprema.

Dodatne informacije o OEEEO so na voljo tukaj:

<https://www.lenovo.com/us/en/compliance/recycling>

Informacije o odpadni elektronski in električni opremi za Madžarsko

Lenovo kot proizvajalec nosi stroške, nastale v povezavi z izpolnjevanjem obveznosti podjetja Lenovo na podlagi madžarskega zakona št. 197/2014 (VIII.1.), podrazdelki (1)–(5) razdelka 12.

Japonske izjave o recikliranju

Collect and recycle a disused Lenovo computer or monitor

If you are a company employee and need to dispose of a Lenovo computer or monitor that is the property of the company, you must do so in accordance with the Law for Promotion of Effective Utilization of Resources. Computers and monitors are categorized as industrial waste and should be properly disposed of by an industrial waste disposal contractor certified by a local government. In accordance with the Law for Promotion of Effective Utilization of Resources, Lenovo Japan provides, through its PC Collecting and Recycling Services, for the collecting, reuse, and recycling of disused computers and monitors. For details, visit the Lenovo Web site at:

https://www.lenovo.com/us/en/social_responsibility/sustainability/ptb_japan

Pursuant to the Law for Promotion of Effective Utilization of Resources, the collecting and recycling of home-used computers and monitors by the manufacturer was begun on October 1, 2003. This service is provided free of charge for home-used computers sold after October 1, 2003. For details, go to:

https://www.lenovo.com/us/en/social_responsibility/sustainability/ptb_japan

Dispose of Lenovo computer components

Some Lenovo computer products sold in Japan may have components that contain heavy metals or other environmental sensitive substances. To properly dispose of disused components, such as a printed circuit board or drive, use the methods described above for collecting and recycling a disused computer or monitor.

Dispose of disused lithium batteries from Lenovo computers

A button-shaped lithium battery is installed inside your Lenovo computer to provide power to the computer clock while the computer is off or disconnected from the main power source. If you need to replace it with a new one, contact your place of purchase or contact Lenovo for service. If you

need to dispose of a disused lithium battery, insulate it with vinyl tape, contact your place of purchase or an industrial-waste-disposal operator, and follow their instructions.

Disposal of a lithium battery must comply with local ordinances and regulations.

Informacije o recikliranju za Brazilijo

Declarações de Reciclagem no Brasil

Descarte de um Produto Lenovo Fora de Uso

Equipamentos elétricos e eletrônicos não devem ser descartados em lixo comum, mas enviados à pontos de coleta, autorizados pelo fabricante do produto para que sejam encaminhados e processados por empresas especializadas no manuseio de resíduos industriais, devidamente certificadas pelos órgãos ambientais, de acordo com a legislação local.

A Lenovo possui um canal específico para auxiliá-lo no descarte desses produtos. Caso você possua um produto Lenovo em situação de descarte, ligue para o nosso SAC ou encaminhe um e-mail para: reciclar@lenovo.com, informando o modelo, número de série e cidade, a fim de enviarmos as instruções para o correto descarte do seu produto Lenovo.

Informacije o recikliranju baterije v EU



Obvestilo: ta oznaka velja samo za Norveško in države Evropske unije (EU).

Na baterijah ali njihovi embalaži so oznake v skladu z evropsko direktivo 2006/66/ES glede baterij in akumulatorjev ter odpadnih baterij in akumulatorjev. V tej direktivi je določen okvir za vračilo in recikliranje izrabljenih baterij in akumulatorjev, ki velja za Evropsko unijo. S to oznako označujemo različne baterije, ki jih je po poteku življenjske dobe treba reciklirati (kot je določeno v tej direktivi) in ne odvreči.

V skladu z evropsko direktivo 2006/66/ES je na baterijah in akumulatorjih oznaka glede ločenega zbiranja in recikliranja ob koncu življenjske dobe. Oznaka na bateriji lahko vključuje tudi kemijski simbol za snov, ki jo vsebuje baterija (Pb za svinec, Hg za živo srebro in Cd za kadmij). Baterij in akumulatorjev ni dovoljeno odlagati med neločene gospodinjske odpadke, temveč je treba uporabiti zbiralne postopke, ki so strankam na voljo za vračilo in recikliranje baterij in akumulatorjev ter ustrezno ravnanje z njimi. Sodelovanje kupcev je pomembno za zmanjševanje morebitnih škodljivih učinkov baterij in akumulatorjev na okolje in zdravje ljudi, ki jih povzročajo morebitne nevarne snovi v njih.

Pred odlaganjem električne in elektronske opreme (EEO) v tok zbiranja odpadkov ali v objektih za zbiranje odpadkov mora končni uporabnik opreme, ki vsebuje baterije in/ali akumulatorje, te baterije in akumulatorje odstraniti za ločeno zbiranje.

Odlaganje litijevih baterij in baterijskih sklopov iz izdelkov Lenovo

V izdelku Lenovo je morda nameščena gumbasta litijeva baterija. Podrobnosti o bateriji, ki je v izdelku, so v dokumentaciji izdelka. Če je baterijo treba zamenjati, se za popravilo obrnite na

prodajno mesto ali na Lenovo. Če želite odvreči uporabljen litijevo baterijo, jo izolirajte z izolirnim trakom in se obrnite na upravljavca objekta za odlaganje odpadkov ali industrijskih odpadkov ter upoštevajte njegova navodila.

Odlaganje baterijskih sklopov iz izdelkov Lenovo

Naprava morda vsebuje litijev ionski baterijski sklop ali baterijski sklop, ki uporablja tehnologijo NiMH. Podrobnosti o baterijskem paketu v izdelku so v dokumentaciji izdelka. Če želite odvreči baterijski paket, ga izolirajte z izolirnim trakom in se obrnite na oddelek podjetja Lenovo za prodajo ali servis, prodajno mesto ali upravljavca objekta za odlaganje odpadkov ter upoštevajte njihova navodila. Preberite tudi navodila v vodiču za uporabnika za izdelek, ki ga imate.

Informacije o ustreznem zbiranju in ravnanju so na voljo tukaj:

<https://www.lenovo.com/lenovo/environment>

Informacije o recikliranju za celinsko Kitajsko

《废弃电器电子产品回收处理管理条例》提示性说明

联想鼓励拥有联想品牌产品的用户当不再需要此类产品时，遵守国家废弃电器电子产品回收处理相关法律法规，将其交给当地具有国家认可的回收处理资质的厂商进行回收处理。更多回收服务信息，请点击进入<http://support.lenovo.com.cn/activity/551.htm>

Informacije o recikliranju baterije na Tajvanu



廢電池請回收

Obvestila o elektromagnetnih izpustih

Dobaviteljeva izjava Zvezne komisije za komunikacije (FCC) o skladnosti

Naslednje informacije se nanašajo na IdeaCentre 5 14IMB05 in IdeaCentre 5 14ARE05, vrste računalnikov: 90NA in 90NQ, 90Q2 in 90Q3.

This equipment has been tested and found to comply with the limits for a Class B digital device, pursuant to Part 15 of the FCC Rules. These limits are designed to provide reasonable protection against harmful interference in a residential installation. This equipment generates, uses, and can radiate radio frequency energy and, if not installed and used in accordance with the instructions, may cause harmful interference to radio communications. However, there is no guarantee that interference will not occur in a particular installation. If this equipment does cause harmful interference to radio or television reception, which can be determined by turning the equipment off and on, the user is encouraged to try to correct the interference by one or more of the following measures:

- Reorient or relocate the receiving antenna.
- Increase the separation between the equipment and receiver.
- Connect the equipment into an outlet on a circuit different from that to which the receiver is connected.
- Consult an authorized dealer or service representative for help.

Lenovo is not responsible for any radio or television interference caused by using other than recommended cables and connectors or by unauthorized changes or modifications to this equipment. Unauthorized changes or modifications could void the user's authority to operate the equipment.

This device complies with Part 15 of the FCC Rules. Operation is subject to the following two conditions: (1) this device may not cause harmful interference, and (2) this device must accept any interference received, including interference that may cause undesired operation.

Responsible Party:

Lenovo (United States) Incorporated
7001 Development Drive
Morrisville, NC 27560
Email: FCC@lenovo.com



Izjava o skladnosti z Industry Canada

CAN ICES-3(B)/NMB-3(B)

Skladnost z uredbami Evropske unije

Stik za EU: Lenovo (Slovakia), Landererova 12, 811 09 Bratislava, Slovakia



Skladnost z direktivo EMC

Ta izdelek je v skladu z zaščitnimi zahtevami Direktive Sveta EU 2014/30/EU (EMC) za približevanje zakonov držav članic, ki se nanašajo na elektromagnetno združljivost.

Ta izdelek je bil preskušen in ugotovljeno je bilo, da je skladen z omejitvami za opremo razreda B po evropskih standardih, usklajenih z ustreznimi direktivami. Zahteve razreda B za opremo naj bi zagotovile zadostno zaščito za storitve oddajanja v stanovanjskih okoljih.

Izjava o skladnosti za razred B za Nemčijo

Hinweis zur Einhaltung der Klasse B zur elektromagnetischen Verträglichkeit

Dieses Produkt entspricht den Schutzanforderungen der EU-Richtlinie zur elektromagnetischen Verträglichkeit Angleichung der Rechtsvorschriften über die elektromagnetische Verträglichkeit in den EU-Mitgliedsstaaten und hält die Grenzwerte der Klasse B der Norm gemäß Richtlinie.

Um dieses sicherzustellen, sind die Geräte wie in den Handbüchern beschrieben zu installieren und zu betreiben. Des Weiteren dürfen auch nur von der Lenovo empfohlene Kabel angeschlossen werden. Lenovo übernimmt keine Verantwortung für die Einhaltung der Schutzanforderungen, wenn

das Produkt ohne Zustimmung der Lenovo verändert bzw. wenn Erweiterungskomponenten von Fremdherstellern ohne Empfehlung der Lenovo gesteckt/eingebaut werden.

Zulassungsbescheinigung laut dem Deutschen Gesetz über die elektromagnetische Verträglichkeit von Betriebsmitteln, EMVG vom 20. Juli 2007 (früher Gesetz über die elektromagnetische Verträglichkeit von Geräten), bzw. der EU Richtlinie 2014/30/EU, der EU Richtlinie 2014/53/EU Artikel 3.1b), für Geräte der Klasse B.

Dieses Gerät ist berechtigt, in Übereinstimmung mit dem Deutschen EMVG das EG-Konformitätszeichen - CE - zu führen. Verantwortlich für die Konformitätserklärung nach Paragraf 5 des EMVG ist die Lenovo (Deutschland) GmbH, Meitnerstr. 9, D-70563 Stuttgart.

Izjava o skladnosti za razred B VCCI za Japonsko

この装置は、クラスB機器です。この装置は、住宅環境で使用することを目的としていますが、この装置がラジオやテレビジョン受信機に近接して使用されると、受信障害を引き起こすことがあります。

取扱説明書に従って正しい取り扱いをして下さい。

VCCI-B

Izjava o skladnosti za izdelke z nazivnim električnim tokom do vključno 20 A na fazo za Japonsko

日本の定格電流が 20A/相 以下の機器に対する高調波電流規制
高調波電流規格 JIS C 61000-3-2 適合品

Obvestilo glede napajalnega kabla za Japonsko

The ac power cord shipped with your product can be used only for this specific product. Do not use the ac power cord for other devices.

本製品およびオプションに電源コード・セットが付属する場合は、それぞれ専用のものになっていますので他の電気機器には使用しないでください。

Druge informacije o skladnosti za države in regije

V tem razdelku so druge informacije o skladnosti za izdelke Lenovo.

Informacije glede potrdil

Ime izdelka: IdeaCentre 5 14IMB05 in IdeaCentre 5 14ARE05

Vrste računalnikov: 90NA in 90NQ, 90Q2 in 90Q3

Najnovejše informacije o skladnosti so na voljo tukaj:

<https://www.lenovo.com/us/en/compliance>

Obvestilo o izvozni razvrstitvi

Ta izdelek je v skladu z izvoznimi predpisi ZDA (United States Export Administration Regulations – (EAR)), njegova kontrolna številka izvozne klasifikacije (Export Classification Control Number (ECCN)) pa je 5A992.c. Ta izdelek se lahko znova izvozi, razen v države pod embargom na seznamu držav EAR E1.

Informacije o servisiranju izdelkov Lenovo za Tajvan

委製商/進口商名稱: 荷蘭商聯想股份有限公司台灣分公司
進口商地址: 台北市中山區北安路780號7樓
進口商電話: 0800-000-702 (代表號)

Tajvansko previdnostno obvestilo glede vida

警語：使用過度恐傷害視力

注意事項：

- 使用30分鐘請休息10分鐘。
- 未滿2歲幼兒不看螢幕，2歲以上每天看螢幕不要超過1小時。

Izjava o ustreznosti miške in tipkovnice za Tajvan

本產品隨貨附已取得經濟部標準檢驗局認可之PS/2或USB的鍵盤與滑鼠一組

Znak skladnosti za Evrazijsko gospodarsko skupnost



Obvestilo glede zvoka za Brazilijo

Ouvir sons com mais de 85 decibéis por longos períodos pode provocar danos ao sistema auditivo.

Omogočite ali onemogočite način skladnosti z direktivo ErP LPS

Računalniki Lenovo ustrezajo zahtevam za ekološko oblikovanje predpisa ErP Lot 3. Več informacij: <https://www.lenovo.com/us/en/compliance/eco-declaration>

Omogočite lahko način skladnosti z direktivo ErP LPS in tako zmanjšate porabo električne energije, ko je računalnik izklopljen ali v stanju spanja.

Da omogočite ali onemogočite način skladnosti z direktivo ErP LPS:

1. Znova zaženite računalnik. Ko se prikaže zaslon z logotipom, pritisnite tipko F1 ali Fn+F1.
2. Izberite **Power** → **Enhanced Power Saving Mode** in pritisnite Enter.
3. Glede na to, ali ste izbrali **Enabled** ali **Disabled**, naredite nekaj od tega:
 - Če ste izbrali **Enabled**, pritisnite Enter. Nato izberite **Power** → **Automatic Power On** in pritisnite Enter. Preverite, ali je funkcija Wake on LAN samodejno onemogočena. Če ni, jo onemogočite.
 - Če ste izbrali **Disabled**, pritisnite Enter. Nato pojdite na naslednji korak.
4. Pritisnite F10 ali Fn+F10, da shranite spremembe in zaprete program.

Ko je omogočen način skladnosti z direktivo ErP LPS, lahko računalnik zbudite s tem postopkom:

- Pritisnite gumb za vklop.
- S funkcijo Wake Up on Alarm lahko nastavite, da se računalnik vklopi ob določeni uri.

Če želite izpolniti zahtevo ErP za izklopljeni način, morate onemogočiti funkcijo Fast Startup.

1. Odprite **Control Panel (Nadzorna plošča)** in vklopite prikaz malih ali velikih ikon.

2. Kliknite **Power Options (Možnosti porabe energije)** → **Choose what the power buttons do (Izberi funkcijo stikal za vklop)** → **Change settings that are currently unavailable (Spreminjanje nastavitev, ki trenutno niso na voljo)**.
3. Na seznamu **Shutdown settings (Nastavitve zaustavitve)** počistite možnost **Turn on fast startup (recommended) (Omogoči hitri zagon (priporočeno))**.

Informacije o oznaki ENERGY STAR za določene modele



ENERGY STAR je skupen program ameriške agencije za zaščito okolja in ameriškega ministrstva za energijo, katerega namen je prihraniti denar in zaščititi okolje z energetske učinkovitimi izdelki in praksami.

Lenovo svojim strankam z veseljem predstavlja izdelke, opremljene s certificirano oznako ENERGY STAR. Računalniki Lenovo naslednjih vrst, ki imajo oznako ENERGY STAR, so bili zasnovani in preizkušeni tako, da ustrezajo zahtevam programa ENERGY STAR za računalnike kako je propisala ameriška Agencija za zaščito okolja: V potrjenem računalniku je lahko oznaka ENERGY STAR označena z izdelkom, embalažo izdelka ali na elektronski način na zaslonu E-nalepke ali v vmesniku za nastavitve napajanja.

Z izdelki, ki izpolnjujejo zahteve ENERGY STAR, in z izkoriščanjem prednosti, ki jih nudijo funkcije za upravljanje napajanja v računalniku, pripomorete k manjši porabi elektrike. Z manjšo porabo elektrike lahko tudi privarčujete, pripomorete k čistejšemu okolju in zmanjšanju emisij toplogrednih plinov. Več informacij o ENERGY STAR najdete na naslovu: <https://www.energystar.gov>.

Pri družbi Lenovo vas želimo spodbuditi k učinkoviti uporabi energije, ki naj postane integralni del vsakodnevnih operacij. Da bi vam to pomagali doseči, smo pri družbi Lenovo prednastavili privzet načrt porabe energije. Če želite spremeniti načrt porabe energije, glejte »Nastavite načrt porabe« na strani 9.

Dodatek D. Opombe in blagovne znamke

Opombe

Lenovo v drugih državah lahko ne nudi izdelkov, storitev ali funkcij, opisanih v tem dokumentu. Informacije o izdelkih in storitvah, ki so trenutno na voljo na vašem področju, boste dobili pri svojem Lenovovem predstavniku. Navedbe izdelkov, programov ali storitev Lenovo ne pomenijo, da je dovoljena uporaba samo teh izdelkov, programov ali storitev. Namesto njih lahko uporabite katerikoli enakovreden izdelek, program ali storitev, ki ne krši pravic do intelektualne lastnine Lenovo. Uporabnik je odgovoren za presojo in preverjanje delovanja vsakega drugega izdelka, programa ali storitve.

Lenovo ima lahko patente ali nerešene patentne programe, ki so predmet tega dokumenta. Ta dokument vam ne podeljuje nikakršne licence za te patente. Pisno povpraševanje za licence lahko pošljete na:

*Lenovo (United States), Inc.
8001 Development Drive
Morrisville, NC 27560
U.S.A.
Attention: Lenovo Director of Licensing*

LENOVO NUDI TO PUBLIKACIJO »TAKŠNO, KOT JE«, BREZ GARANCIJ KAKRŠNEKOLI VRSTE, PA NAJ BODO IZRECNE ALI ZAKONSKE, KAR VKLJUČUJE TUDI (VENDAR NI OMEJENO NA) ZAKONSKE GARANCIJE NEKRŠENJA, PRIMERNOSTI ZA PRODAJO ALI USTREZNOSTI ZA DOLOČEN NAMEN. Nekateri jurisdikcije ne dovoljujejo izključitve izrecnih ali posrednih garancij. V tem primeru zgornja izključitev za vas ne velja.

Informacije v tem dokumentu občasno spremenimo; te spremembe bodo vključene v novejšo izdajo publikacije. Za zagotavljanje boljših storitev si družba Lenovo pridržuje pravico, da lahko kadar koli in brez opozorila izboljša/spremeni izdelke in programsko opremo, ki so opisani v priročnikih, priloženih vašemu računalniku, ter vsebino priročnika.

Vmesnik in funkcija programske opreme ter konfiguracija strojne opreme, ki so opisani v priročnikih, priloženih vašemu računalniku, se morda ne ujemajo natančno z dejansko konfiguracijo računalnika, ki ga kupite. Za konfiguracijo izdelka upoštevajte povezano pogodbo (če je kakšna) ali dobavnico izdelka oziroma se posvetujte z distributerjem za prodajo izdelkov. Lenovo lahko uporablja ali distribuira katerekoli informacije, ki nam ji posredujete, na kakršnekoli način, ki se mu zdi primeren, pri čemer do vas nima nobene obveznosti.

Izdelki, opisani v tem dokumentu, niso namenjeni uporabi pri implantaciji ali drugih postopkih za ohranjanje življenja, pri katerih lahko napačno delovanje povzroči poškodbe ali smrt. Informacije iz tega dokumenta ne vplivajo ali spremenijo specifikacij ali garancij za Lenovov izdelek. Nobena izjava iz tega dokumenta ne more delovati kot izrecna ali zakonska licenca ali jamstvo v skladu s pravicami do intelektualne lastnine podjetja Lenovo ali tretjih strani. Vse informacije v tem dokumentu so pridobljene v specifičnih okoljih in so predstavljene zgolj ilustrativno. Rezultati iz drugih delovnih okolij se lahko razlikujejo.

Lenovo lahko uporablja ali distribuira katerekoli informacije, ki nam ji posredujete, na kakršnekoli način, ki se mu zdi primeren, pri čemer do vas nima nobene obveznosti.

Vse reference na spletna mesta drugih proizvajalcev v tej publikaciji smo podali zgolj zaradi priročnosti, in na noben način ne pomenijo promocije teh spletnih mest. Gradivo na teh spletnih mestih ni del gradiva za ta Lenovov izdelek, in ta spletna mesta uporabljate na lastno odgovornost.

Vsi podatki o učinkovitosti, ki jih ta dokument vsebuje, so bili pridobljeni v nadzorovanem okolju. Zaradi tega se lahko rezultati, pridobljeni v drugih operacijskih okoljih, občutno razlikujejo. Nekatera merjenja so bila izvedena na razvojnih sistemih, zato ne jamčimo, da bodo ta merjenja enaka na sistemih, ki so običajno na voljo. Nekatera merjenja smo presodili s pomočjo ekstrapolacije. Dejanski rezultati se lahko razlikujejo. Uporabniki tega dokumenta naj preverijo ustrezne podatke za svoje specifično okolje.

Ta dokument je avtorsko zaščiteno gradivo družbe Lenovo in ni predmet nobene licence za odprtokodni sistem, vključno s kakršnimi koli pogodbami Linux, ki so morda povezane s programsko opremo, prejeto s tem izdelkom. Družba Lenovo lahko ta dokument posodobi kadar koli brez vnaprejšnjega obvestila.

Za najnovejše informacije ali kakršna koli vprašanja oziroma komentarje se obrnite na ali obiščite spletno mesto Lenovo:

<https://pcsupport.lenovo.com>

Blagovne znamke

LENOVO, logotip LENOVO, IDEACENTRE in logotip IDEACENTRE so blagovne znamke družbe Lenovo. Intel, Intel SpeedStep, Optane in Thunderbolt so blagovne znamke družbe Intel Corporation ali njenih podružnic v ZDA in/ali drugih državah. Microsoft, Windows, Direct3D, BitLocker in Cortana so blagovne znamke Microsoftove skupine podjetij. Mini DisplayPort (mDP), DisplayPort in VESA so blagovne znamke združenja Video Electronics Standards Association. Izraza HDMI in HDMI High-Definition Multimedia Interface sta blagovni ali zaščiteni blagovni znamki podjetja HDMI Licensing, LLC v Združenih državah Amerike in drugih državah. Wi-Fi, Wi-Fi Alliance, WiGig in Miracast so zaščitene blagovne znamke združenja Wi-Fi Alliance. USB-C je blagovna znamka družbe USB Implementers Forum. Vse druge blagovne znamke so last svojih lastnikov. © 2020 Lenovo.

Lenovo