

ThinkPad T14 Gen 5/P14s Gen 5 AMD/T16 Gen
3
Vodič za uporabnika

Lenovo
ThinkPad



Lenovo

Najprej preberite naslednje informacije

Preden začnete uporabljati to dokumentacijo in izdelek, ki ga podpira, natančno preberite naslednje:

- *Priročnik z varnostnimi in garancijskimi informacijami*
- *Navodila za nastavitve*
- [Splošna obvestila o varnosti in skladnosti z zakonodajo](#)

Druga izdaja (avgust 2024)

© Copyright Lenovo 2024.

OBVESTILO O OMEJENIH IN PRIDRŽANIH PRAVICAH: če so podatki (ali programska oprema) dobavljeni skladno s pogodbo General Services Administration (GSA), so raba, reprodukcija in razkritje predmet omejitev, navedenih v pogodbi št. GS-35F-05925.

Kazalo

Odkrijte prenosni računalnik

Lenovoiii

Poglavje 1. Spoznajte računalnik . . . 1

| | |
|--|----|
| Pogled od spredaj | 1 |
| Pogled od strani | 5 |
| Pogled od spodaj | 7 |
| Funkcije in tehnični podatki | 9 |
| Tehnični podatki za USB | 10 |

Poglavje 2. Uvod v računalnik . . . 11

| | |
|---|----|
| Nastavite računalnik | 11 |
| Vklopite računalnik | 11 |
| Dokončajte nastavitve operacijskega sistema | 11 |
| Dostop do omrežij | 12 |
| Povezava z omrežji Wi-Fi | 12 |
| Vklopite letalski način | 12 |
| Povežite se v žični ethernet | 12 |
| Povežite se v mobilno omrežje (za izbrane modele) | 13 |
| Komunicirajte z računalnikom | 13 |
| Uporabite bližnjične tipke | 14 |
| Uporabite kazalno napravo TrackPoint | 15 |
| Uporabite sledilno ploščico | 16 |
| Uporabite zaslon na dotik (za izbrane modele) | 20 |
| Povežite se z zunanjim zaslonom | 23 |

Poglavje 3. Raziščite računalnik . . . 25

| | |
|---|----|
| Programi Lenovo | 25 |
| Lenovo Commercial Vantage | 25 |
| Lenovo View (za izbrane modele) | 25 |
| TrackPoint Quick Menu | 28 |
| Pametne funkcije (za izbrane modele) | 29 |
| Umerjanje barv (za izbrane modele) | 32 |
| Preklapljanje med barvnimi profili | 32 |
| Namestite ali obnovite barvne profile | 32 |
| Pametno hlajenje | 33 |
| Preklapljanje med načini | 33 |
| Izboljšanje delovanja pametnega hlajenja (samo za modele AMD) | 33 |
| Hladen in tih v naročju | 34 |
| Upravljajte napajanje | 34 |
| Preverite stanje baterije | 34 |
| Polnjenje računalnika z izmeničnim tokom | 34 |
| Podaljšanje življenjske dobe baterije | 35 |

| | |
|--|----|
| Napolnite računalnik s funkcijo polnjenja P-to-P 2.0 | 35 |
| Spreminjanje nastavitve napajanja | 36 |
| Prenesite podatke | 36 |
| Povezava z napravo Bluetooth | 36 |
| Nastavite povezavo NFC | 37 |
| Uporaba pametne kartice | 37 |

Poglavje 4. Zavarujte računalnik in podatke 39

| | |
|--|----|
| Zaklenite računalnik | 39 |
| Prijavite se s prepoznavanjem prstnih odtisov | 39 |
| Prijava s prepoznavanjem obraza (za izbrane modele) | 40 |
| Funkcija zaklepa ob zapustitvi (za izbrane modele) | 40 |
| Spremenite nastavitve v aplikaciji Vantage | 41 |
| Spremenite nastavitve iz sistema UEFI BIOS | 41 |
| Uporabite zaslon ePrivacy (za izbrane modele) | 41 |
| Uporabite funkcijo za zasebnost gesla | 41 |
| Zaščita podatkov pred izgubo napajanja | 41 |
| Omejeni način USB-C (samo za modele Intel) | 42 |
| Gesla za UEFI BIOS | 42 |
| Vrste gesel | 42 |
| Nastavitve, spreminjanje ali odstranjevanje gesla | 44 |
| Prstne odtise povežite z gesli (za izbrane modele) | 45 |
| Preverjanje pristnosti FIDO (Fast Identity Online) | 45 |
| Registrirajte napravo FIDO2 USB v ThinkShield Passwordless Power-On Device Manager | 46 |
| Prijavite se v sistem s preverjanjem pristnosti za vklop brez gesla | 46 |

Poglavje 5. Konfigurirajte dodatne nastavitve 47

| | |
|--|----|
| UEFI BIOS | 47 |
| Odpiranje menija BIOS-a UEFI | 47 |
| Pomikanje po meniju UEFI BIOS-a | 47 |
| Prilagajanje nastavitve BIOS-a | 47 |
| Ponastavitve sistema na privzete tovarniške nastavitve | 48 |
| Obnovitev programa UEFI BIOS | 49 |
| Zaznava vnovičnega usposabljanja pomnilnika (samo za modele Intel) | 49 |
| Posodobitev UEFI BIOS-a | 49 |

| | |
|---|----|
| Namestitev operacijskega sistema Windows in gonilnikov | 50 |
| Namestite gonilnike naprav | 51 |
| Poglavje 6. Zamenjava CRU-jev . . . 53 | |
| Seznam enot, ki jih zamenja stranka (CRU) | 53 |
| Preden zamenjate katero koli enoto, ki jo zamenja stranka (CRU) | 54 |
| Onemogočite hiter zagon | 54 |
| Onemogočite vgrajeno baterijo | 54 |
| Zamenjajte enoto, ki jo zamenja stranka (CRU). | 54 |
| Tipkovnica | 55 |
| Sklop osnovnega pokrova | 60 |
| Zaščitni pokrovček pomnilniškega modula. | 65 |
| Pomnilniški modul | 68 |
| Modul za brezžično omrežje WAN (za izbrane modele). | 71 |
| Nosilec modula za brezžični WAN (samo za modele 4G) | 75 |
| Pogon M.2 SSD | 76 |
| Nosilec pogona M.2 SSD (za izbrane modele) | 80 |
| Vgrajena baterija velike zmogljivosti | 82 |
| Poglavje 7. Pomoč in podpora . . . 87 | |
| Poiščite servisno kodo QR in serijsko številko | 87 |
| Pogosta vprašanja | 87 |
| Sporočila o napakah | 90 |
| Diagnostika lučke LED za napolnjenost baterije | 90 |

| | |
|--|----|
| Lenovo Memory Self Repair (samo za modele Intel) | 92 |
| Diagnosticiranje in odpravljanje težav v računalniku | 93 |
| Odpravljanje težav in diagnosticiranje na spletnem mestu za podporo Lenovo | 94 |
| Pregled strojne opreme | 94 |
| Orodje UEFI Diagnostics | 95 |
| Obnova operacijskega sistema Windows | 95 |
| Microsoft Connected System Recovery (za izbrane modele). | 95 |
| Možnost obnovitve Lenovo | 96 |
| Viri za samopomoč | 96 |
| Oznaka Windows | 96 |
| Pokličite Lenovo | 97 |
| Preden se obrnete na Lenovo. | 97 |
| Center za podporo strankam Lenovo. | 97 |
| Nakup pripomočkov ali dodatnih storitev | 98 |
| Funkcije dostopnosti | 98 |

Dodatek A. Informacije o skladnosti101

Dodatek B. Obvestilo o posodobitvi poimenovanj priključkov USB.107

Dodatek C. Opombe in blagovne znamke.109

Odkrijte prenosni računalnik Lenovo

Hvala, da ste izbrali prenosni računalnik Lenovo®. Prizadevamo si, da bi vam zagotovili najboljšo rešitev.

Pred začetkom predstavitve preberite naslednje informacije:

- Slike v tej dokumentaciji se morda razlikujejo od vašega izdelka.
- Nekatera izbirna dodatna oprema, funkcije, programska oprema in navodila za uporabniški vmesnik morda ne veljajo za vaš računalnik, kar je odvisno od modela.
- Vsebina dokumentacije se lahko spremeni brez predhodnega obvestila. Če želite najnovejšo dokumentacijo, obiščite <https://pcsupport.lenovo.com>.

Poglavje 1. Spoznajte računalnik

V tem poglavju predstavljamo videz, funkcije in tehnične podatke računalnika.

Pogled od spredaj

Na kratko si oglejte sprednjo stran računalnika.

ThinkPad T14 Gen 5 in ThinkPad P14s Gen 5 AMD











| Izdelek | Opis | Izdelek | Opis |
|---|--|---|------------------------------|
|  | Mikrofon* |  | Infrardeča kamera* / kamera* |
|  | Zasebnostni pokrov objektiva spletne kamere* |  | Zaslon na dotik* |
|  | Gumb za vklop z bralnikom prstnih odtisov* |  | Kazalna palica TrackPoint® |

| Izdelek | Opis | Izdelek | Opis |
|---|-------------------|---|--|
|  | Zvočnik |  | Oznaka NFC (Near Field Communication)* |
|  | Sledilna ploščica |  | Trije gumbi TrackPoint |

* za izbrane modele

ThinkPad T16 Gen 3



| Izdelek | Opis | Izdelek | Opis |
|---|---|---|------------------------------|
|  | Mikrofon* |  | Infrardeča kamera* / kamera* |
|  | Zasebnostni pokrov objektiva spletne kamere |  | Zaslon na dotik* |
|  | Gumb za vklop z bralnikom prstnih odtisov* |  | Kazalna palica TrackPoint® |
|  | Oznaka NFC (Near Field Communication)* |  | Sledilna ploščica |
|  | Trije gumbi TrackPoint | | |

* za izbrane modele



Zasebnostni pokrov objektiva spletne kamere

S premikanjem zasebnostnega pokrova objektiva prekrijete ali odkrijete objektiv spletne kamere. Namenjen je varstvu vaše zasebnosti.





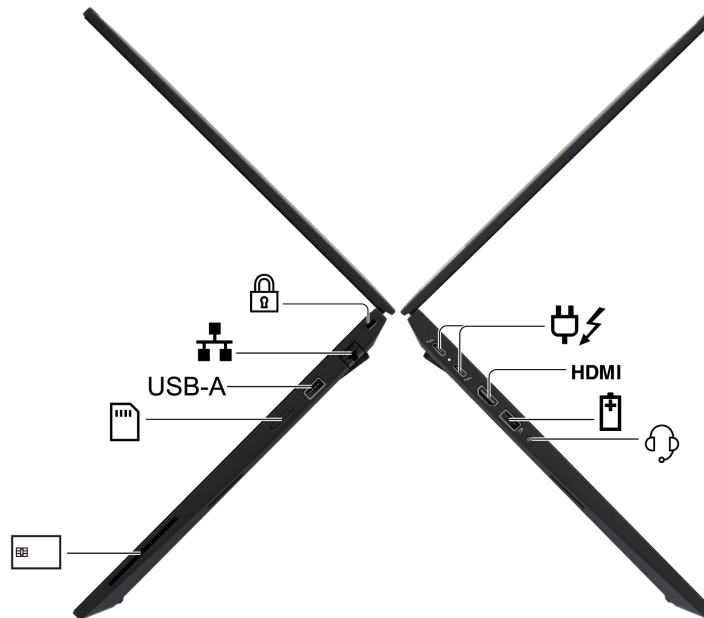

Sorodne teme

- »Prijava s prepoznavanjem obraza (za izbrane modele)« na strani 40
- »Prijavite se s prepoznavanjem prstnih odtisov« na strani 39
- »Funkcija zaklepa ob zapustitvi« na strani 40
- »Pametne funkcije (za izbrane modele)« na strani 29
- »Uporabite zaslon na dotik (za izbrane modele)« na strani 20
- »Uporabite kazalno napravo TrackPoint« na strani 15
- »Uporabite sledilno ploščico« na strani 16

Pogled od strani

Na kratko si oglejte priključke na obeh straneh računalnika.



| Izdelek | Opis | Izdelek | Opis |
|---|---|---|------------------------------|
|  | Napajalni priključek USB-C® (Thunderbolt™ 4) Opomba: Če pri modelih AMD priključite napravo USB 3.2 Gen 2 v ta priključek, je podprta hitrost prenosa do 10 Gb/s. | HDMI | Priključek HDMI™ |
|  | Priključek USB-A (USB 5 Gb/s, Always On USB) |  | Priključek za zvok |
|  | Reža za pametno kartico* |  | Pladenj za kartico nano-SIM* |
| USB-A | Priključek USB-A (USB 5 Gb/s) |  | Priključek za ethernet |
|  | Reža za varnostno ključavnico | | |

* za izbrane modele

Opomba: Če želite več informacij o posodobitvi poimenovanj priključkov USB, glejte Dodatek B »obvestilo o posodobitvi poimenovanj priključkov USB« na strani 107.

* za izbrane modele

Izjava o hitrosti prenosa podatkov prek vrat USB

Glede na številne dejavnike, kot so zmožnost obdelave gostiteljskih in zunanjih naprav, datotečni atributi in drugi dejavniki, povezani s konfiguracijo sistema in operacijskimi okolji, se dejanska hitrost prenosa podatkov z različnimi priključki USB v tej napravi razlikuje in bo počasnejša od hitrosti prenosa podatkov, ki so navedeni v imenu priključka ali pod vsako ustrezno napravo.

| Naprava USB | Hitrost podatkov (Gb/s) |
|---------------|-------------------------|
| Thunderbolt 3 | 40 |
| Thunderbolt 4 | 40 |

Sorodne teme

- »Tehnični podatki za USB« na strani 10
- »Povežite se v mobilno omrežje (za izbrane modele)« na strani 13
- »Povežite se z zunanjim zaslonom« na strani 23
- »Upravljajte napajanje« na strani 34
- »Uporaba pametne kartice« na strani 37
- »Zaklenite računalnik« na strani 39

Pogled od spodaj

Na kratko si oglejte spodnji del računalnika.

ThinkPad T14 Gen 5 in P14s Gen 5 AMD

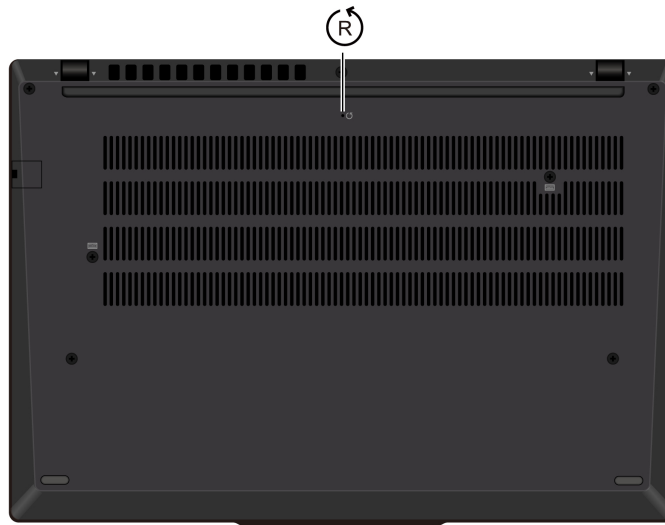

ThinkPad T16 Gen 3

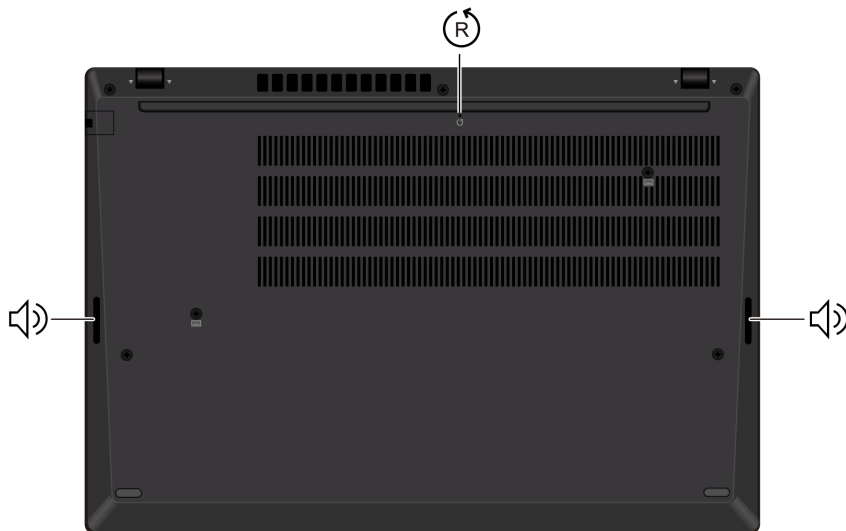

| Izdelek | Opis | Izdelek | Opis |
|---|----------------------------------|---|---------|
|  | Odprtina za ponovni zagon v sili |  | Zvočnik |

 **Odprtina za ponovni zagon v sili**

Odprtina za ponastavitev v sili vam lahko pomaga obnoviti računalnik, če se preneha odzivati in ga ne morete izklopiti s pritiskom na gumb za vklop. Računalnik ponastavite s tem postopkom:

1. Računalnik odklopite iz napajanja.
2. V luknjo vstavite izravnano sponko za papir, da začasno prekinete napajanje.
3. Računalnik priključite v napajanje in ga nato vklopite.

Opomba: Če se računalnik še vedno ne odziva, lahko za nadaljnjo pomoč pokličete center za podporo strankam Lenovo.

PREVIDNO:

Ko računalnik deluje, ga je treba postaviti na trdo in ravno površino, tako da spodnji del ni v stiku z golo kožo uporabnika. V normalnih delovnih pogojih bo temperatura spodnje površine ostala znotraj sprejemljivega območja, kot je opredeljeno v IEC 62368-1, vendar so takšne temperature še vedno lahko dovolj visoke, da povzročijo nelagodje ali škodo uporabniku, če se jih neposredno dotakne za več kot eno minuto. Zato priporočamo, da se uporabniki izogibajo dolgotrajnemu neposrednemu stiku z dnom računalnika.

Funkcije in tehnični podatki

Spoznajte več podrobnosti strojne in programske opreme računalnika.

| Tehnični podatek | Opis |
|-----------------------------|--|
| Pomnilnik | <ul style="list-style-type: none">• Za modele Intel:<ul style="list-style-type: none">- Pomnilniški modul DDR5 (Double Data Rate 5) Dual DIMM (Dual Outline Dual Inline Memory Module), do 64 GB• Za modele AMD:<ul style="list-style-type: none">- Pomnilniški modul DDR5 (Double Data Rate 5) Dual DIMM (Dual Outline Dual Inline Memory Module), do 96 GB |
| Shranjevalna naprava | Ena reža, pogon M.2 SSD 2280, do 2 TB |
| Zvok | <ul style="list-style-type: none">• Dolby Audio™ Premium• Dolby Voice® |
| Zaslon | <ul style="list-style-type: none">• Zaslon s tehnologijo OLED (Organic Light-Emitting Diode) ali barvni zaslon s tehnologijo IPS (In-Plane Switching)• Razmerje zaslona: 16 : 10• Ločljivost zaslona:<ul style="list-style-type: none">- ThinkPad T14 Gen 5/ThinkPad P14s Gen 5 AMD: 1920 x 1200 slikovnih pik, 2240 x 1400 slikovnih pik (samo za modele Intel ThinkPad T14 Gen 5) ali 2880 x 1800 slikovnih pik- ThinkPad T16 Gen 3: 1920 x 1200 slikovnih pik ali 3840 x 2400 slikovnih pik• Tehnologija večkratnega dotika*• Potrdilo TUV Eye Safe* |
| Varnostne funkcije | <ul style="list-style-type: none">• Preverjanje pristnosti z obrazom*• Zaznavanje prisotnosti človeka*• Bralnik prstnih odtisov* (vgrajen v gumb za vklop)• Zaščita zasebnosti Lenovo View*• Opozorilo glede zasebnosti Lenovo View*• Plošča ePrivacy* (za izbrane modele ThinkPad T14 Gen 5 in ThinkPad P14s Gen 5 AMD)• Trusted Platform Module (TPM)* |

| Tehnični podatek | Opis |
|--------------------|--|
| Brezžične funkcije | <ul style="list-style-type: none"> • Bluetooth • NFC* • GPS* (za model z brezžičnim omrežjem WAN) • Brezžični LAN • Brezžični vmesnik WAN* (4G ali 5G)* <p>Opomba: Storitve mobilnega omrežja 4G ali 5G v nekaterih državah in regijah ponujajo pooblaščen ponudniki storitev mobilnega omrežja. Če se želite povezati z mobilnim omrežjem, potrebujete naročniški paket ponudnika storitve. Paket mobilnih podatkov se lahko razlikuje glede na lokacijo.</p> |
| Žično omrežje | Ethernetno omrežje LAN (10 Mb/s/100 Mb/s/1000 Mb/s) |

* za izbrane modele

Tehnični podatki za USB

Preberite več tehničnih podatkov za USB.

Opomba: Pri nekaterih modelih računalnika morda ne bodo na voljo nekateri priključki USB.

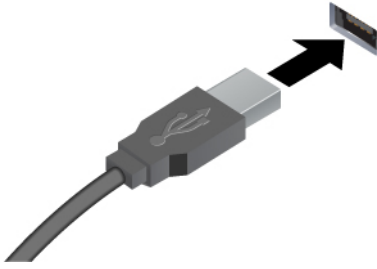
| Ime priključka | Opis |
|---|--|
|  | <p>Za priključitev naprav USB, kot so tipkovnica, miška, shranjevalna naprava ali tiskalnik z vmesnikom USB.</p> <ul style="list-style-type: none"> • Priključek USB-A (USB 5 Gb/s) |

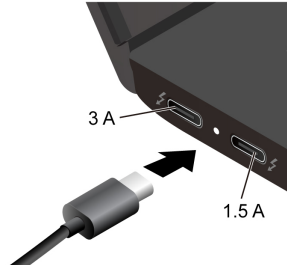
| | |
|---|---|
|  | <ul style="list-style-type: none"> • Naprave, združljive z USB-C, polnite z izhodno napetostjo 5 V in tokom 3 A ali 1,5 A. • Povežite se z zunanjim zaslonom: <ul style="list-style-type: none"> - USB-C na VGA: do 1920 x 1200 slikovnih pik, 60 Hz - USB-C na DP: do 5120 x 3200 slikovnih pik, 60 Hz • Povežite dodatno opremo USB-C in razširite funkcije računalnika. Dodatno opremo z vmesnikom USB-C lahko kupite na spletnem mestu https://www.lenovo.com/accessories. <ul style="list-style-type: none"> • Priključek USB-C (Thunderbolt 4) • Priključek USB-C (način DP Alt DP2.1, samo za modele Intel) |
|---|---|

Poglavje 2. Uvod v računalnik

V tem poglavju predstavljamo navodila za nastavitev računalnika, različne načine povezovanja z omrežji in interakcijo z računalnikom.

Nastavite računalnik

V tem razdelku vam pomagamo nastaviti računalnik in ga pripraviti za uporabo.

Vklopite računalnik

Upoštevajte navodila za vklop računalnika.

Korak 1. Povežite kabel napajalnika z napajalnikom.

Korak 2. Priključite napajalnik na računalnik.

Korak 3. Priključite napajalni kabel v električno vtičnico.

Korak 4. Računalnik vklopite s pritiskom na gumb za vklop.

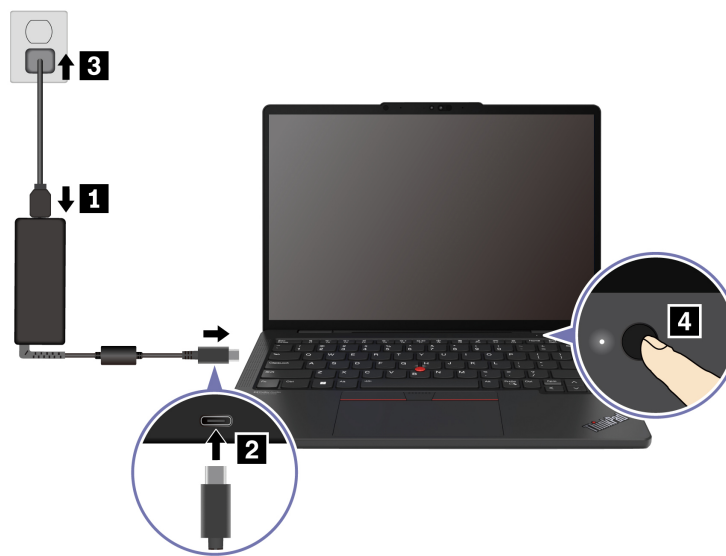

Opombe:

- Videz se razlikuje glede na model računalnika.
- Priporočamo, da računalnik ob prvi uporabi povsem napolnite. Stanje baterije preverite tako, da kliknete ikono za stanje baterije v spodnjem desnem kotu namizja.

Sorodne teme

- »Preverite stanje baterije« na strani 34
- »Polnjenje računalnika z izmeničnim tokom« na strani 34

Dokončajte nastavitev operacijskega sistema

Preden začnete raziskovati računalnik, morate dokončati nastavitev operacijskega sistema. Nastavitev med drugim vključuje naslednje:

- Izberite državo ali regijo.
- Povežite se z razpoložljivim omrežjem.
- Sprejmite licenčno pogodbo.
- Ustvarite Microsoftov račun ali se prijavite z obstoječim.
- Po želji nastavite geslo, prstni odtis ali prepoznavanje obraza.
- Prilagodite svojo izkušnjo.

Opombe:

- Pri nekaterih modelih računalnika nekatere nastavitve morda ne bodo na voljo.
- Ne izklopite računalnika in se prepričajte, da je med celotnim postopkom priključen na električno vtičnico.

Upoštevajte navodila za nastavitvev operacijskega sistema.

Korak 1. Računalnik priključite na napajanje in ga vklopite.

Korak 2. Upoštevajte navodila na zaslonu, da dokončate namestitev operacijskega sistema.

Sorodne teme

- »Prijavite se s prstnim odtisom« na strani 39
- »Prijava s prepoznavanjem obraza (za izbrane modele)« na strani 40
- »Nastavitve, spreminjanje ali odstranjevanje gesla« na strani 44

Dostop do omrežij

V tem razdelku je pomoč za vzpostavljanje povezave z brezžičnim ali žičnim omrežjem.

Povezava z omrežji Wi-Fi

Kliknite ikono omrežja  v spodnjem desnem kotu zaslona, da se povežete z razpoložljivim omrežjem. Po potrebi vnesite zahtevane podatke.

Opomba: Brezžični omrežni modul v računalniku morda podpira različne standarde. V nekaterih državah ali regijah je uporaba Wi-Fi-ja po standardu 802.11ax morda onemogočena v skladu z lokalnimi predpisi.

Vklopite letalski način

Če se vkrcate na letalo, boste morda morali vklopiti letalski način. Ko je letalski način omogočen, se vse brezžične funkcije samodejno izklopijo. Kliknite ikono omrežja  v spodnjem desnem kotu zaslona, da vklopite letalski način.

Opomba: Omrežja Wi-Fi lahko v tem načinu omogočite glede na svoje dejanske potrebe.

Povežite se v žični ethernet

Računalnik povežite z ethernetnim kablom v lokalno omrežje prek priključka za ethernet na računalniku.

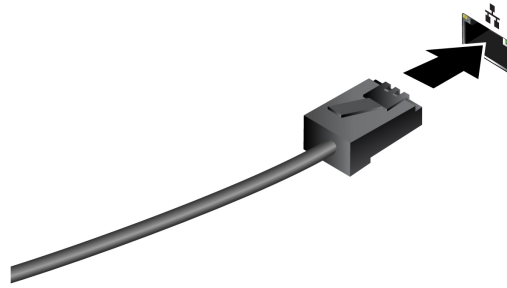

Povežite se v mobilno omrežje (za izbrane modele)

Če se želite povezati v mobilno podatkovno omrežje 4G ali 5G, morate imeti nameščeno modul za prostrano brezžično omrežje (WWAN) in kartico nano-SIM. Kartica nano-SIM je lahko priložena računalniku, odvisno od države ali regije. Če kartica nano-SIM ni dobavljena, jo morate kupiti pri pooblaščenih ponudnikih storitev.

Opombe:

- Glede na model računalnika je možno, da modul WWAN ni nameščen.
- Storitve mobilnega omrežja 4G ali 5G v nekaterih državah in regijah ponujajo pooblaščen ponudniki storitev mobilnega omrežja. Če se želite povezati z mobilnim omrežjem, potrebujete naročniški paket ponudnika storitve. Paket mobilnih podatkov se lahko razlikuje glede na lokacijo.
- Hitrosti omrežne povezave se lahko prav tako razlikujejo glede na lokacijo, okolje, omrežne pogoje in druge dejavnike.

Vzpostavite povezavo z mobilnim omrežjem

V tem razdelku opisujemo, kako vzpostaviti mobilno povezavo.

Korak 1. Izklopite računalnik.

Korak 2. Konec poravnane papirne sponke vstavite v odprtino pladnja za kartico nano-SIM. Pladenj se sprostí. Namestite kartico nano-SIM, kot je prikazano, in vstavite pladenj v režo za kartico nano-SIM. Upoštevajte usmeritev kartice in poskrbite, da bo pravilno nameščena.

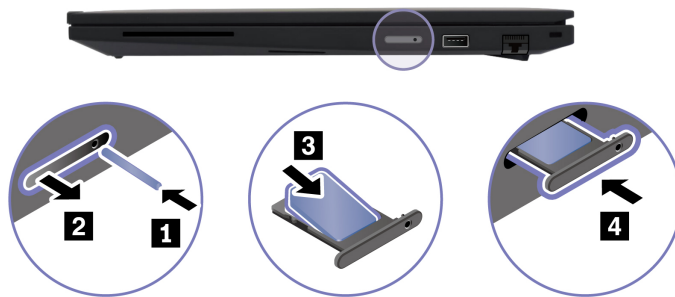

Korak 3. Vklopite računalnik.

Korak 4. Kliknite ikono omrežja in nato na seznamu izberite ikono mobilnega omrežja. Po potrebi vnesite zahtevane podatke.

Komunicirajte z računalnikom











Raziščite različne načine interakcije z računalnikom.

Uporabite bližnjične tipke





Bližnjične tipke so tipke ali kombinacije tipk, ki omogočajo hitro izvajanje določenih funkcij. Pomagajo pri učinkovitejšem delu.

V spodnjih tabelah so opisane funkcije bližnjičnih tipk.

FnLock in funkcijske tipke

| Tipka/kombinacija tipk | Opis funkcije |
|---|--|
| Fn + FnLock | <p>Omogoča preklap med posebnimi in standardnimi funkcijami funkcijskih tipk (F1–F12).</p> <p>Funkcijske tipke zagotavljajo dve vrsti funkcij: posebno funkcijo in standardno funkcijo. Ikone na tipki označujejo posebno funkcijo, kot je  in . Znaki na tipki označujejo standardno funkcijo, na primer F1 in F2.</p> <p>Lučka LED na tipki Esc označuje, katera funkcija funkcijskih tipk je omogočena:</p> <ul style="list-style-type: none">• Ko je lučka ugasnjena, je omogočena posebna funkcija.• Ko lučka sveti, je omogočena standardna funkcija. |
|  | Vklop/izklop (zvočniki). |
|  | Zmanjša glasnost. |
|  | Poveča glasnost. |
|  | Omogoči/onemogoči mikrofona. |
|  | Zmanjša svetlost zaslona. |
|  | Poveča svetlost zaslona. |
|  | Omogoča, da izberete in nastavite prikazovalne naprave. |
| Mode | Spremenite način napajanja. Za več informacij o načinih napajanja glejte razdelek »Pametno hlajenje« na strani 33. |
| PrtSc | Ustvari posnetek zaslona. |
|  | Odpre orodje za izrezovanje. |
|  | Odpre Telefon Microsoft® povezava. |
| ☆ | Prilagodite funkcijo te tipke v aplikaciji Vantage. |

Druge splošne bližnjične tipke

| Kombinacija tipk | Opis funkcije |
|--|--|
|  | <ul style="list-style-type: none">• Zaženite Copilot v sistemu Windows.• Zaženite Windows Search. <p>Opomba: Funkcija se razlikuje glede na državo ali regijo.</p> |
| Fn +  | Odpre kontekstni meni trenutno dejavne aplikacije. |
| Fn +  | Odprite računalnik (za ThinkPad T16 Gen 3). |
| Fn +  | Preklopite računalnik v način spanja (za ThinkPad T16 Gen 3). |

| Kombinacija tipk | Opis funkcije |
|--|---|
| Fn +  | Prilagodi osvetlitev tipkovnice. |
| Fn + < | Omogoča pomik na začetek. |
| Fn + > | Omogoča pomik na konec. |
| Fn + tabulatorka | Odpre lupo. Opomba: Za izklop pritisnite tipko z logotipom Windows + Esc. |
| Fn + 4 | Preklopi v način spanja. |
| Fn + B | Prekinitiv. |
| Fn + K | Omogoča pomikanje po vsebini. |
| Fn + P | Začasno ustavi delovanje. |
| Fn + S | Pošlje sistemsko zahtevo. |
| Fn + N | Odpre okno z informacijami sistema Windows. |

Nastavitve tipkovnice lahko prilagodite v aplikaciji Vantage. Če želite prilagoditi podrobne nastavitve, odprite aplikacijo Vantage in kliknite **Device (Naprava) → Input & Accessories (Vhod in dodatna oprema)**.

Več bližnjičnih tipk najdete na spletni strani <https://support.lenovo.com/us/en/solutions/windows-support>.

Uporabite kazalno napravo TrackPoint

Kazalna naprava TrackPoint omogoča izvajanje vseh funkcij, za katere bi sicer uporabili miško, kot so kazanje, klikanje in pomikanje.

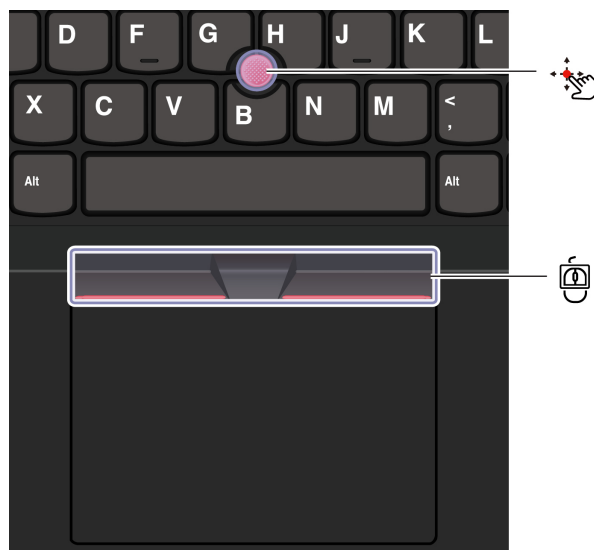

Kazalna palica TrackPoint

Nedrsni pokrovček na kazalni palici (v nadaljevanju imenovan »rdeči pokrovček«) s prstom pritisnete v poljubno smer, vzporedno s tipkovnico. Kazalec na zaslonu se ustrezno premakne. Močnejši kot je pritisk, hitreje se premakne kazalec.



Trije gumbi TrackPoint

Gumba TrackPoint za levi klik in desni klik ustrezata levemu in desnemu gumb na običajni miški. Pritisnite in pridržite srednji gumb TrackPoint ter kazalno palico s prstom potisnite v navpično ali vodoravno smer. Nato se lahko z drsenjem pomikate skozi dokument, spletno mesto ali programe.

Za povečavo ali pomanjšavo hkrati pritisnite gumb Ctrl + srednji gumb TrackPoint + kazalno palico TrackPoint.

Onemogočite kazalno napravo TrackPoint

Kazalna naprava TrackPoint je privzeto omogočena. Napravo lahko onemogočite in spremenite nastavitve, kot je hitrost kazalca, ko uporabljate kazalno palico TrackPoint in sredinski gumb TrackPoint.

Če želite spremeniti nastavitve, uporabite ta postopek:

Korak 1. V iskalno polje sistema Windows vnesite **Mouse settings (Nastavitve miške)** in pritisnite Enter.

Korak 2. Kliknite **TrackPoint settings (Nastavitve za TrackPoint)** in nato upoštevajte navodila na zaslonu, da spremenite nastavitve.

Zamenjajte nedrsni pokrovčka kazalne palice

Uporabite postopek za zamenjavo nedrsnega pokrovčka kazalne palice, prikazan na spodnji sliki.

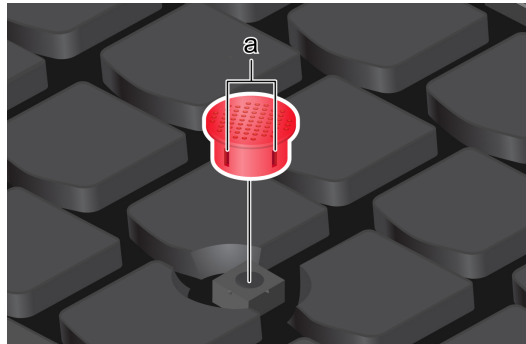

Opomba: Poskrbite, da bo novi rdeči pokrovček imel zareze .

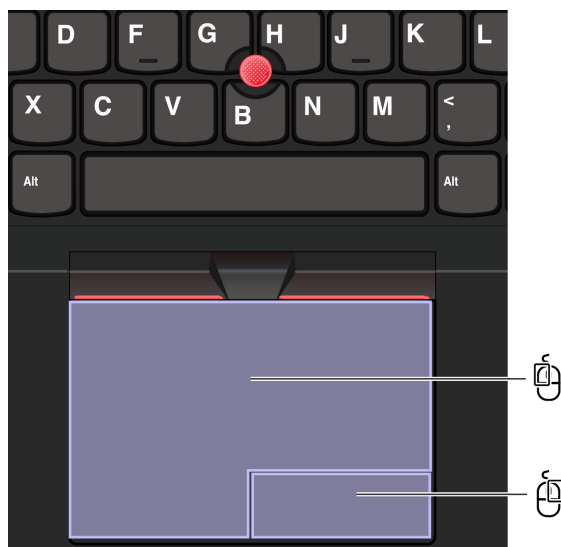

Uporabite sledilno ploščico

S sledilno ploščico lahko izvajate enake postopke kazanja, klikanja in pomikanja kot z navadno miško. To je popolna rešitev za uporabo v primerih, ko so zahteve glede prenosljivosti visoke, na primer med poslovnimi potovanji.



| Izdelek | Opis | Izdelek | Opis |
|---|----------------------|---|-----------------------|
|  | Območje za levi klik |  | Območje za desni klik |

Opombe:

- Nekatere poteze niso na voljo v teh primerih:
 - če je bilo zadnje dejanje izvedeno s kazalno napravo TrackPoint,
 - če uporabljate določene aplikacije,
 - če uporabljate dva ali več prstov, ki so preblizu skupaj.
- Sledilna ploščica morda ne bo občutljiva v teh primerih:
 - če so prsti preblizu roba sledilne ploščice.
 - če se sledilne ploščice dotaknete z mokrimi prsti,
 - če je površina sledilne ploščice umazana z vodo ali oljem. Najprej izklopite računalnik. Površino sledilne ploščice nato nežno obrišite z mehko krpo, ki ne pušča vlaken, navlaženo z mlačno vodo ali s čistilom za računalnike.

Uporabite poteze s prstom

Opombe:

- Če uporabljate dva ali več prstov, morajo biti nekoliko razmaknjeni.
- Nekatere poteze niso na voljo, če je bilo zadnje dejanje izvedeno s kazalno napravo TrackPoint.
- Nekatere poteze so na voljo le za določene aplikacije.
- Če je površina sledilne ploščice zamaščena, najprej izklopite računalnik. Površino sledilne ploščice nato nežno obrišite z mehko krpo, ki ne pušča vlaken, navlaženo z mlačno vodo ali s čistilom za računalnike.

Več potez je opisanih v informacijah za pomoč za kazalno napravo.

Poteze z dotikom enega ali dveh prstov

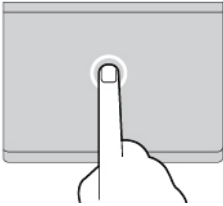
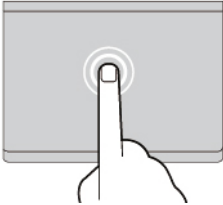
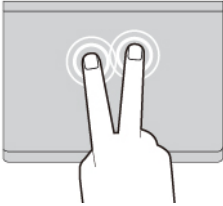
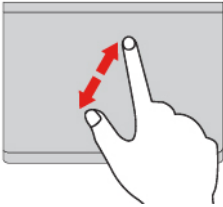
| Dejanje | Poteze |
|-----------------------------|---|
| Izbira elementa. | Enkrat se dotaknite z enim prstom.  |
| Odpiranje elementa. | Dvakrat se dotaknite z enim prstom.  |
| Prikaz bližnjicnega menija. | Dvakrat se hitro dotaknite z dvema prstoma.  |
| Povečava. | Razmaknite dva prsta.  |

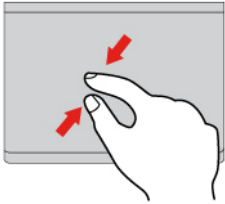
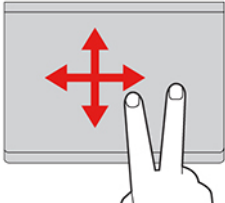
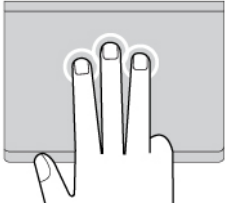
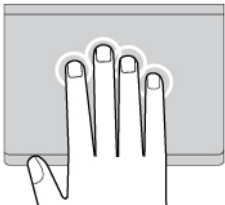
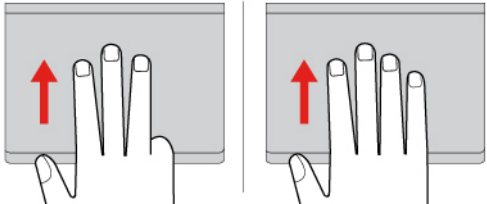
| Dejanje | Poteze |
|--|--|
| Pomanjšava. | <p>Približajte dva prsta.</p>  |
| Pomikanje po elementih. | <p>Z dvema prstoma podrsajte vodoravno ali navpično.</p>  |
| Poteze z dotikom treh ali štirih prstov | |
| Dejanje | Poteze |
| Odprite okno za iskanje. | <p>Enkrat se dotaknite s tremi prsti.</p>  |
| Odpiranje središča za obvestila. | <p>Enkrat se dotaknite s štirimi prsti.</p>  |
| Prikaz vseh oken. | <p>S tremi ali štirimi prsti podrsajte navzgor.</p>  |

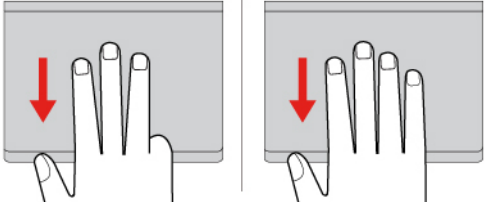
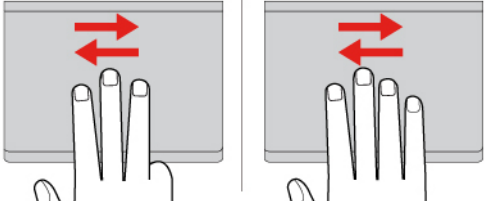
| Dejanje | Poteze |
|---|---|
| Prikaz namizja. | <p>S tremi ali štirimi prsti podrsajte navzdol.</p>  |
| Preklop med odprtimi aplikacijami ali okni. | <p>S tremi ali štirimi prsti podrsajte v levo ali desno.</p>  |

Onemogočite sledilno ploščico

Sledilna ploščica je privzeto omogočena. Če želite onemogočiti napravo:

Korak 1. Odprite meni **Start** in kliknite **Settings (Nastavitve)** → **Bluetooth & Devices (Bluetooth in naprave)** → **Touchpad (Sledilna ploščica)**.

Korak 2. V razdelku **Touchpad (Sledilna ploščica)** izklopite kontrolnik **Touchpad (Sledilna ploščica)**.

Uporabite zaslon na dotik (za izbrane modele)

Pri računalnikih z omogočenim zaslonom na dotik se lahko zaslona dotaknete neposredno s svojimi prsti ter z računalnikom komunicirate na bolj preprost način. V spodnjih razdelkih so predstavljene pogoste poteze s prsti.

Opombe:

- Nekatero potezo mora ne bodo na voljo, ko uporabljate določene aplikacije.
- Za vnos na zaslon ne uporabljajte rokavic ali nezdružljivih peres. V tem primeru zaslon na dotik morda ne bo občutljiv ali se ne bo odzival.
- Zaslon na dotik je občutljiv. Po zaslonu ne pritiskajte in se ga ne dotikajte s trdimi ali ostrimi predmeti. To lahko povzroči napačno delovanje ali poškodbo zaslona na dotik.

Poteza z dotikom enega prsta

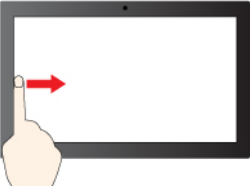
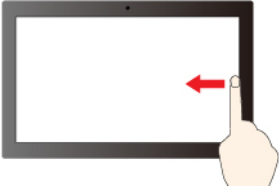
| Dejanje | Poteze |
|----------------------------------|--|
| Odprite priročni meni. | Tapnite in zadržite.  |
| Odpiranje okna pripomočka. | Podrsajte z levega roba.  |
| Odpiranje središča za obvestila. | Podrsajte z desne strani.  |

Poteza z dotikom dveh prstov

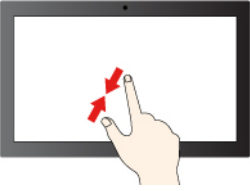
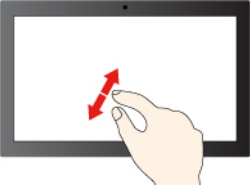
| Dejanje | Poteze |
|------------|--|
| Pomanjšava | Približajte dva prsta.  |
| Povečava. | Razmaknite dva prsta.  |

Poteza z dotikom treh ali štirih prstov

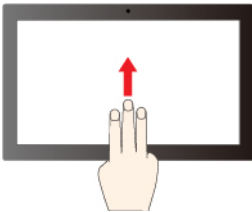
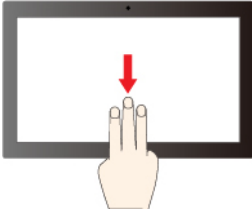
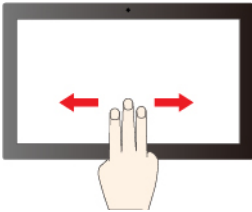
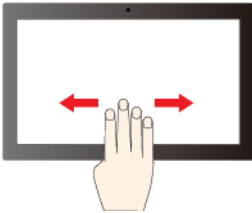
| Dejanje | Poteze |
|---------------------------|---|
| Prikaz vseh odprtih oken. | S tremi prsti podrsajte navzgor.  |
| Prikaz namizja. | S tremi prsti podrsajte navzdol.  |
| Preklop med aplikacijami. | S tremi prsti podrsajte v levo ali desno.  |
| Preklop med namizji. | S štirimi prsti podrsajte v levo ali desno.  |

Omogočite poteze z dotikom treh in štirih prstov (za izbrane modele)

Korak 1. V iskalno okno Windows vpišite **touchpad** in pritisnite Enter.

Korak 2. Po želji vklopite stikalo za **Three-finger gestures (Poteze s tremi prsti)** ali **Four-finger gestures (Poteze s štirimi prsti)**.

Kaj storiti, če zaslon na dotik ni občutljiv ali se ne odziva

Upoštevajte navodila za odpravljanje težav z zaslonom na dotik.

Korak 1. Izklopite računalnik.

Korak 2. Prstne odtise ali prah z zaslona na dotik odstranite s suho, mehko krpo, ki ne pušča vlaken, ali s kosom vpojnega bombaža. Ne uporabljajte topil.

Korak 3. Znova zaženite računalnik in preverite, ali zaslon na dotik deluje normalno.

Korak 4. Če zaslon na dotik ne deluje pravilno, v iskalno okno Windows vpišite **Windows Update** in pritisnite Enter.

Korak 5. Z upoštevanjem zaslonskih navodil posodobite operacijski sistem Windows.

Korak 6. Ko je sistem Windows posodobljen, preverite, ali zaslon na dotik deluje normalno.

Korak 7. Če zaslon na dotik še vedno ne deluje pravilno, je morda poškodovan. Če potrebujete nadaljnjo pomoč, lahko pokličete center za podporo strankam Lenovo.

Povežite se z zunanjim zaslonom

Računalnik priključite na projektor ali monitor in ga tako uporabite za predstavitve ali za razširitev delovnega prostora.

Priključitev na žični zaslon

Žični zaslon lahko povežete z računalnikom prek priključka USB-C ali priključka HDMI.

Če računalnik ne zazna zunanjega zaslona, z desno tipko miške kliknite v prazno območje na namizju in nato izberite **Display settings (Nastavitve zaslona)**. Nato upoštevajte navodila na zaslonu, da zaznate zunanji zaslon.

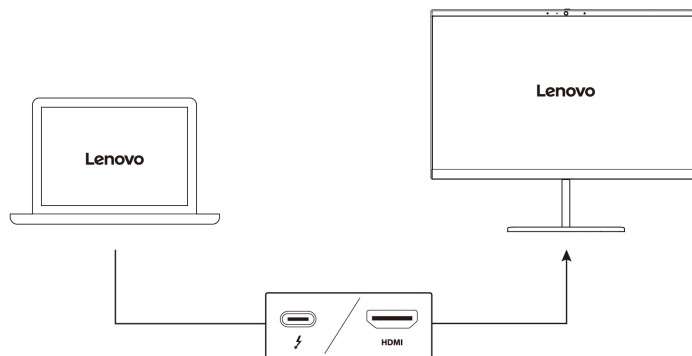

Podprta ločljivost

Spodnja tabela navaja podprto največjo ločljivost zunanjega zaslona.

| Povežite zunanji zaslon s | Podprta ločljivost |
|----------------------------------|--------------------|
| Priključek USB-C (Thunderbolt 4) | Do 8K/60 Hz |
| Priključek HDMI | Do 4K/60 Hz |

Opomba: Prav tako je lahko podprta hitrost osveževanja, višja od 60 Hz. Če nastavite hitrost osveževanja, višjo od 60 Hz, bo največja ločljivost morda omejena.

Glede na model lahko računalnik podpira nekaj od tega:

- Pri modelih Intel priključek HDMI podpira standard HDMI 2.1 (do 4K/60 Hz). Priključite ga v združljivo digitalno zvočno napravo ali video monitor, kot je televizor visoke razločljivosti (HDTV).
- Pri modelih AMD priključek HDMI privzeto podpira standard HDMI 2.1 (do 4K/60 Hz). Za priključitev zunanjega zaslona na računalnik uporabite ustrezen kabel HDMI 2.1. Če za povezavo uporabite kabel HDMI 1.4, morda ne bo združljiv in bi to lahko vplivalo na delovanje zunanjega

zaslona. Z naslednjim postopkom v meniju UEFI BIOS-a spremenite standard HDMI za priključek HDMI z 2.1 na 1.4:

1. Znova zaženite računalnik. Ko se prikaže zaslon z logotipom, pritisnite F1 za dostop do menija BIOS-a UEFI.
2. V meniju **Config** konfigurirajte možnost **HDMI Mode Select**.

Priključitev na brezžični zaslon

Če želite uporabljati brezžični zaslon, se prepričajte, da tako računalnik kot zunanji zaslon podpirata funkcijo Miracast®.

Pritisnite tipko z logotipom Windows + tipko K in nato izberite brezžični zaslon, s katerim se želite povezati.

Nastavite zaslonski način

Pritisnite   ali tipko Fn +   in nato izberite želeni zaslonski način.

Spreminjanje nastavitve zaslona

Spremenite lahko nastavitve za zaslon računalnika in zunanji zaslon, kot so nastavitve, kateri je glavni in kateri sekundarni zaslon, svetlost, ločljivost in usmerjenost.

Če želite spremeniti nastavitve, uporabite ta postopek:

Korak 1. Z desno miškino tipko kliknite na prazno območje na namizju in izberite **Display settings (Nastavitve zaslona)**.

Korak 2. Izberite zaslon, ki ga želite konfigurirati, in po želji spremenite nastavitve zaslona.

Poglavje 3. Raziščite računalnik

To poglavje vam pomaga v celoti izkoristiti računalnik.

Programi Lenovo

V tem razdelku predstavljamo aplikacije Lenovo, ki lahko obogatijo vašo računalniško izkušnjo in izboljšajo storilnost.

Lenovo Commercial Vantage

Aplikacija Lenovo Commercial Vantage (v nadaljnjem besedilu »aplikacija Vantage«) je prilagojena rešitev, ki na enem mestu združuje več funkcij ter vam s samodejnimi posodobitvami in popravki, konfiguracijo nastavitve strojne opreme in osebno prilagojeno podporo pomaga vzdrževati računalnik.

Za dostop do aplikacije Vantage v iskalno polje sistema Windows vnesite **Lenovo Commercial Vantage**.

Opombe:

- Funkcije, ki so na voljo, se razlikujejo glede na model računalnika.
- Aplikacija Vantage občasno posodablja funkcije, s čimer stalno izboljšuje vašo izkušnjo z računalnikom. Opis funkcij se lahko razlikuje od tistega na dejanskem uporabniškem vmesniku. Prepričajte se, da uporabljate najnovejšo različico aplikacije Vantage, in uporabite storitev Windows Update, da namestite najnovejše posodobitve.

Aplikacija Vantage omogoča:

- Preprosto poznavanje stanje naprave in prilagajanje nastavitve naprave.
- Prenašanje in nameščanje UEFI BIOS-a, posodobitev za vdelano programsko opremo ter gonilnik, da bo vaš računalnik vedno posodobljen.
- Spremljajte zdravja računalnika in zaščita računalnika pred zunanjimi grožnjami.
- Preglejte strojno opremo računalnika in diagnosticirajte težave s strojno opremo.
- Oglede stanja garancije (na spletu).
- Dostop do *Vodiča za uporabnika* in koristnih člankov.
- Začasno onemogočite tipkovnico, zaslon, sledilno ploščico in kazalno napravo TrackPoint, da jih lahko očistite.

Lenovo View (za izbrane modele)

Lenovo View je aplikacija, ki izboljša kakovost kamere in zagotavlja funkcije za sodelovanje pri nekaterih uveljavljenih aplikacijah za videoklice.

Dostop do aplikacije Lenovo View

V iskalno polje sistema Windows vnesite **Lenovo View** in pritisnite Enter.

Raziščite najpomembnejše funkcije

- **Orodje za izboljšanje videov:** prilagodite ustrezne parametre kamere (svetlobo, intenzivnost, barvo) in zmanjšajte hrup, da izboljšate izkušnjo videoklica. Pri šibki svetlobi samodejno izboljša svetlost in barve videa.

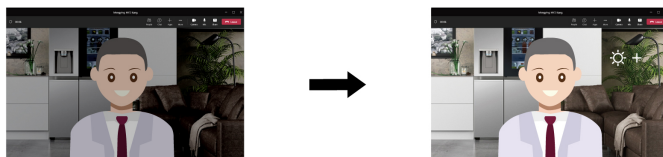

- **Collaboration (Sodelovanje)**

- **Background Removal (Odstranjevanje ozadja):** med videoklicem zakrijte ozadje, da boste v središču vi.

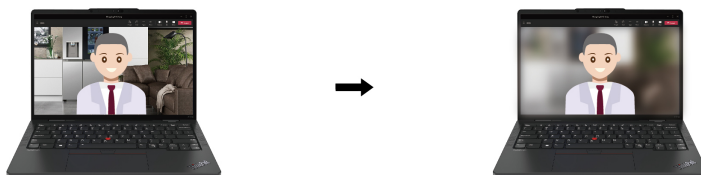

- **Auto-framing (Samodejno uokvirjanje):** samodejno ohranite svoj obraz na sredini, ko se med videoklicem premikate po prostoru.

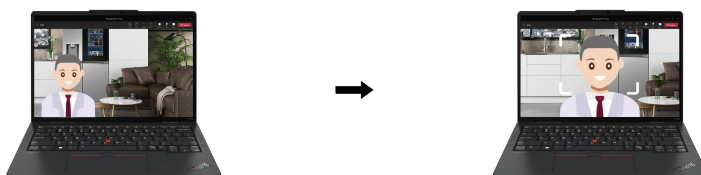

- **Virtual presenter (Virtualni predstavitelj):** vstavite svoj obraz v vsa gradiva, ki jih želite predstaviti kot predstavitev.

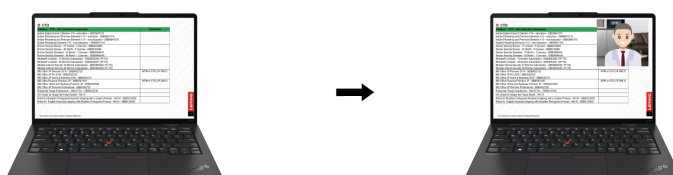

- **Zasebnost**

- **Privacy Alert (Opozorilo glede zasebnosti):** ko sistem zazna, da je za vami še nekdo in vam morda gleda čez ramo, na zaslonu prikaže opozorilno ikono.

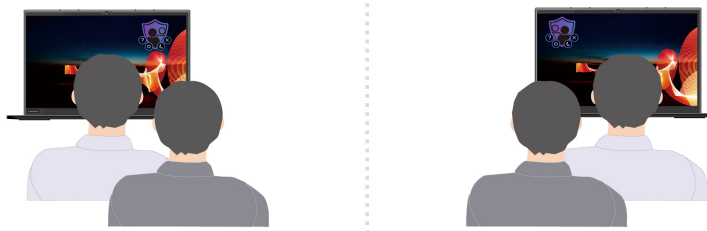

- **Privacy Guard (Zaščita zasebnosti):** ko sistem zazna, da je za vami še nekdo in vam morda gleda čez ramo, se zaslon zamegli. Če želite preklicati učinek zameglitve, pritisnite Alt + F2.

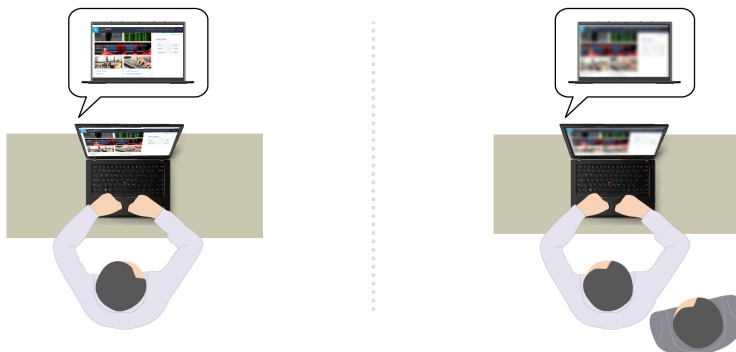

Opomba: Za zaslone ePrivacy bo funkcija Zaščita zasebnosti samodejno omogočena, ko nekdo stoji za vami. Če želite preklicati zameglitev, pritisnite Alt + F2.

- **Dobro počutje**

- **Posture Warning (Opozorilo glede drže):** opomni vas, da popravite držo, če ste sključeni proti zaslonu.
- **Eye Wellness (Dobro počutje oči):** opomni vas, da vsakih 20 minut za 20 sekund pogledate proč od zaslona.

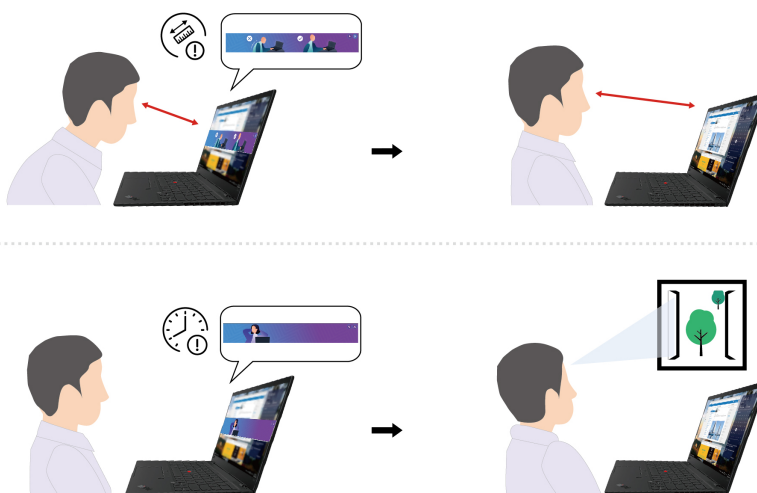

Opombe:

- Funkcije, ki so na voljo, se razlikujejo glede na model računalnika.
- Funkcije delujejo le, ko je prekrivalo kamere odprto.

- Nekaterih funkcij morda ne bo mogoče uporabljati hkrati.
- Aplikacija Lenovo View redno posodablja funkcije, da izboljša izkušnjo kamere in videoklica. Opis funkcij se morda razlikuje od opisa v dejanskem uporabniškem vmesniku.

TrackPoint Quick Menu

TrackPoint Quick Menu je aplikacija, ki jo lahko kliknete. Ponuja hiter dostop do funkcij, kot sta kamera in mikrofonski. V tej aplikaciji lahko prilagodite nastavitve funkcij.

Zagon programa TrackPoint Quick Menu

Dvakrat tapnite kazalno palico TrackPoint, da odprete TrackPoint Quick Menu. Enkratni dotik lahko nastavite tudi kot potezo za zagon.

Opomba: Če se po uporabi poteze za zagon TrackPoint Quick Menu ne prikaže, je razlog za to morda premik kazalne palice TrackPoint zaradi prevelikega pritiska nanjo. Počakajte 15 do 30 sekund in poskusite znova.

Če želite spremeniti nastavitve, uporabite ta postopek:

Korak 1. Kliknite pojavno okno ⓘ in kliknite **ADVANCED SETTINGS (DODATNE NASTAVITVE)**.

Korak 2. Izberite **Single-tapping (Enkratni dotik)** v razdelku **TrackPoint Quick Menu Launch (Zagon programa TrackPoint Quick Menu)**.

TrackPoint Quick Menu je privzeto omogočen. Pritisnite Fn+G, če želite onemogočiti ali omogočiti potezo z dotikom. Ko je onemogočen, ga ni mogoče zagnati z dotikom kazalne palice TrackPoint.



Uporaba programa TrackPoint Quick Menu

Gumb za urejanje ⓘ lahko kliknete, da prerazporedite funkcije v okno za predogled, ali pa povlečete in spustite funkcije na desni strani v okno za predogled, da prilagodite hitri meni.

- **Kamera**

Prilagodite lahko svetlost in kontrast kamere ter obnovite nastavitve v privzete vrednosti tako, da tapnete gumb za ponastavitev ↺.

- **Mikrofon**

Utišate lahko zvok računalnika in prilagodite zvočni učinek mikrofona, tako da izberete naslednje načine:

- Sredinski način: zajemite zvok zvočnika.
- Prostorski način: zajemite zvok zvočnika in ambient.

Opomba: Ko Dolby ne podpira notranjega mikrofona ali je ali gonilnik Dolby onemogočen, bo namesto tega prikazan seznam vhodnih naprav. Na seznamu so možnosti in ena vrstica za glasnost za preskušanje mikrofona.

- **Glasovno tipkanje**

Govor lahko pretvorite v besedilo v besedilnem polju. Kliknite **START VOICE TYPING (ZAČNITE GLASOVNO TIPKANJE)**, da se prikaže besedilno polje.

- **Baterija**

Življenjsko dobo in zdravje baterije lahko podaljšate tako, da nastavite prag polnjenja pod 100 %.

Za nastavitve praga omogočite funkcijo in kliknite **ADJUST THRESHOLD (PRILAGODI PRAG)**. Nato nastavite prag polnjenja v aplikaciji Vantage.

- **Predvajanje zvoka**

Izberite zeleno izhodno napravo in nastavite glasnost izbranega kanala ali ga utišajte.

- **Zmanjšanje hrupa**

Zmanjšate lahko svoj hrup iz ozadja in hrup drugih udeležencev sestankov.

- Izključeno: onemogoči zmanjšanje hrupa.
- Nizko: zmanjša srednje močan hrup v ozadju.
- Visoko: zmanjša ves hrup v ozadju, ki ni govor.

Opomba: Funkcija ne deluje, ko je funkcija Dolby Voice izključena. Kliknite povezavo v razdelku **NOISE SUPPRESSION (ZMANJŠANJE HRUPA)**, da jo omogočite.

- **Hitro čiščenje**

Tipkovnico, zaslon, sledilno ploščico in kazalno napravo TrackPoint lahko začasno onemogočite za čiščenje računalnika.

Opomba: Funkcije se lahko razlikujejo zaradi rednih posodobitev. Če vas zanima, katera različica je nameščena v računalniku, kliknite pojavní meni ⓘ v zgornjem desnem kotu strani in kliknite **LEARN MORE (VEČ O TEM)**.

Pametne funkcije (za izbrane modele)

Glance by Mirametrix® lahko s kamero zazna premikanje glave in omogoči pametnejše in učinkovitejše delo z računalnikom.

Odpiranje funkcije Glance by Mirametrix

V iskalno polje Windows vnesite **Glance** in pritisnite Enter.

Opomba: Če je funkcija Glance odstranjena, jo lahko zahtevate na spletni strani <https://support.lenovo.com/contactus>.

Raziščite najpomembnejše funkcije

Pri nekaterih modelih računalnika nekatere funkcije morda ne bodo na voljo.

- **Varstvo zasebnosti**

- **Presence Detection:** zagotovite si, da bo računalnik med uporabo stalno buden, ko se vaša glava premakne zunaj dosega kamere, pa se bo samodejno zaklenil.

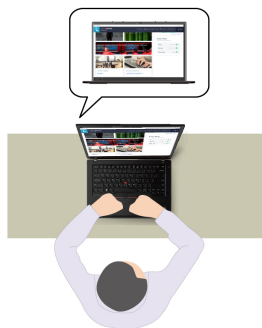

- **Privacy Alert:** ko sistem zazna, da vam nekdo gleda čez ramo, na zaslonu prikaže opozorilno ikono.



- **Privacy Guard:** ko sistem zazna, da vam nekdo gleda čez ramo, zamegli zaslon. Če želite preklicati učinek zameglitve, pritisnite Alt + F2.

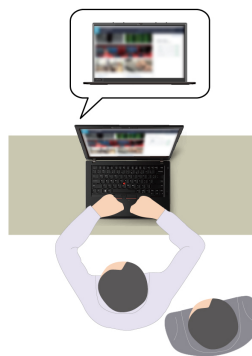
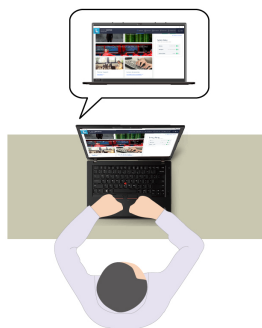

- **Smart Display:** zameglite zaslone, ki jih ne gledate. Če ne gledate nobenega zaslona, so zamegljeni vsi zaslani. Če želite preklicati učinek zameglitve, pritisnite Alt + F2.



Opomba: Če je računalnik opremljen z zaslonom ePrivacy, lahko skupaj z orodjem Glance zagotovi večjo zaščito zasebnosti. Podrobnosti si oglejte na strani <https://support.lenovo.com/videos/vid500144>.

- **Večja storilnost**

- **Snap Window:** ko izberete okno na enem zaslonu in se obrnete k drugemu, okno samodejno skoči na sredino zgoraj na zaslonu, ki ga gledate.



- **Smart Pointer:** premaknite kazalec na zaslon, ki ga gledate. Ko se kazalec premakne z enega zaslona na drugega, je začasno narisan v večji velikosti.

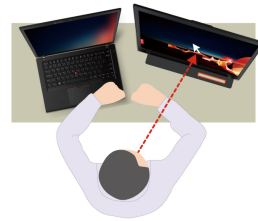
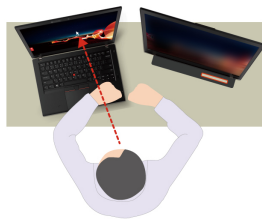

Opomba: Funkciji Snap Window in Smart Pointer delujeta samo, če je računalnik povezan z zunanjimi zasloni. Poskrbite, da bodo zunanji zasloni postavljeni na enaki višini kot računalnik.

- **Spodbujanje dobrega počutja pri uporabi digitalnih naprav**

- **Posture check:** opomni vas, da popravite držo, če ste sključeni proti zaslonu.
- **20/20/20 Alert:** opomni vas, da vsakih 20 minut za 20 sekund pogledate proč od zaslona.

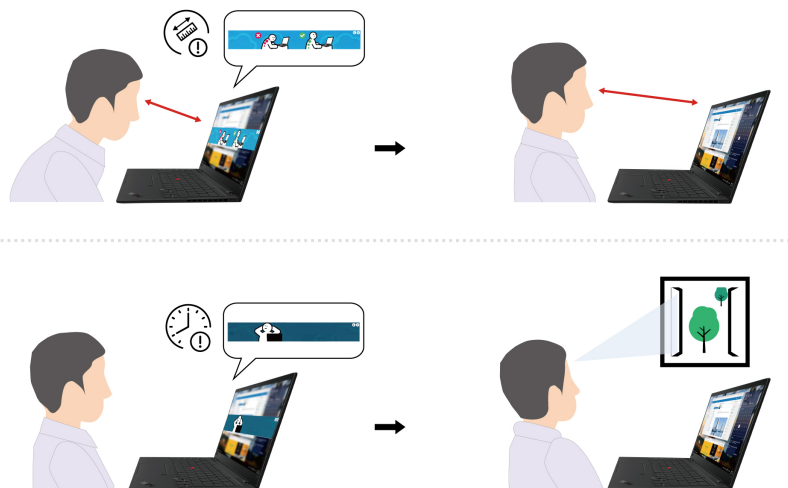

Umerjanje barv (za izbrane modele)

S funkcijo tovarniškega umerjanja barv je upodobitev barvnih slik ali grafik na zaslonu čim bližje prvotnemu namenu.

Ta funkcija je na voljo v modelih računalnikov, v katerih je vnaprej nameščen program X-Rite Color Assistant.

Preklapljanje med barvnimi profili

Pri računalnikih s tovarniško funkcijo za umerjanje barv so barvni profili namešчени vnaprej. Upoštevajte navodila za preklap med barvnimi profili.

Korak 1. Kliknite trikotno ikono v območju za obvestila Windows, da prikazete skrite ikone. Zatim desnom tipkom miša kliknite .

Korak 2. Upoštevajte navodila na zaslonu, da izberete profil, kot želite.

Namestite ali obnovite barvne profile

Lenovo zagotavlja rezervne barvne profile v storitvi Lenovo Cloud. Upoštevajte navodila za namestitev ali obnovitev barvnih profilov v različnih okoliščinah.

Ko se barvni profili izgubijo ali poškodujejo

Če se barvni profil izgubi ali poškoduje, se bo prikazalo okno z opomnikom, da obnovite barvne profile.

V oknu s pozivom kliknite **Yes** in barvni profili bodo samodejno obnovljeni iz storitve Lenovo Cloud.

Ko je bil zaslon zamenjan

Če je zaslon zamenjal ponudnik storitev, ki ga pooblasti Lenovo, upoštevajte navodila za namestitev novih barvnih profilov.

Korak 1. Vaš računalnik povežete z omrežjem in zaprite X-Rite barv Assistant program.

Korak 2. Odprite mapo C:\Program files (x86)\X-Rite Color Assistant in poiščite datoteko ProfileUpdaterForDisplayReplacement.exe.

Korak 3. Dvokliknite datoteko EXE. Nato upoštevajte na zaslonu navodila za vnos na zaslon serijsko številko in kliknite **Submit**.

Po uspešni namestitvi novih barvnih profilov se odpre okno.

Ko namestite nov operacijski sistem

Če namestite nov operacijski sistem, upoštevajte navodila za ponovno namestitev barvnih profilov.

Korak 1. Računalnik povežete z omrežjem in odprite vnaprej nameščeno aplikacijo X-Rite Color Assistant.

Opomba: Če je aplikacija odstranjena, jo znova namestite tako, da prenesete namestitveni paket s spletne strani <https://support.lenovo.com/downloads/DS540353>.

Korak 2. Odprite **Settings** → **Restore profiles**. Aplikacija bo iz storitve iz Lenovo Cloud samodejno prenesla in namestila svoje edinstvene barvne profile.

Pametno hlajenje

S funkcijo pametnega hlajenja lažje prilagodite porabo energije, hitrost ventilatorja, temperaturo in učinkovitost delovanja računalnika.

Opomba: V uravnoveženem načinu ali zelo zmogljivostnem načinu naj roke, naročje ali kateri koli drug del telesa ne bo v stiku z vročim delom računalnika dlje kot 10 sekund.

| Način | Priporočen primer uporabe |
|----------------------------------|--|
| Najboljša učinkovitost napajanja | <ul style="list-style-type: none">• Želite, da je računalnik tišji in hladnejši.• Čim bolj želite podaljšati življenjsko dobo baterije. |
| Uravnoveženo | <ul style="list-style-type: none">• Načrtujete pogosto preklapljanje med različnimi opravili računalnika v določenem obdobju.• Zmogljivost naprave rajši uravnovežite s temperaturo in hrupom ventilatorja. |
| Največja učinkovitost delovanja | <ul style="list-style-type: none">• Z računalnikom želite doseči najboljšo učinkovitost delovanja.• Glasnejši zvok ventilatorja in višja temperatura sta sprejemljivi. |

Preklapljanje med načini

Če želite preklopiti med prednostnimi načini, pritisnite tipko F8 ali naredite naslednje:

Korak 1. Z desno miškino tipko kliknite ikono baterije v območju za hitre nastavitve    na desni strani opravilne vrstice.

Korak 2. Kliknite **Power and sleep settings (Nastavitve napajanja in spanja)**.

Korak 3. Poiščite razdelek **Način napajanja** in izberite prednostni način.

Izboljšanje delovanja pametnega hlajenja (samo za modele AMD)

Funkcija izboljšane delovanja pametnega hlajenja dinamično prilagodi učinkovitost delovanja sistema na podlagi aplikacij, ki jih izvajate. Priporočljivo je, da omogočite to funkcijo, kadar uporabljate aplikacije za poenoteno komunikacijo (kot je Microsoft Teams).

Opomba: Za najboljšo uporabniško izkušnjo zagotovite, da to funkcijo uporabljate v uravnoveženem načinu.

Funkcija Intelligent Cooling Boost je privzeto omogočena. Če želite onemogočiti to funkcijo, naredite naslednje:

Korak 1. Znova zaženite računalnik. Ko se prikaže zaslon z logotipom, pritisnite F1 za dostop do menija BIOS-a UEFI.

Korak 2. Izberite možnost **Config → Power**.

Korak 3. V razdelku **Intelligent Cooling Boost** izklopite stikalo **Intelligent Cooling Boost**.

Korak 4. Pritisnite F10, da shranite spremembe in zaprete meni UEFI BIOS-a.

Hladen in tih v naročju

Računalnik lahko zazna, ali ga uporabljate v naročju, in samodejno omogoči funkcijo hladnega in tihega delovanja v naročju. Funkcija pomaga pri hlajenju računalnika, da prepreči neugodje, ki nastane zaradi daljšega stika naprave s telesom, čeprav skozi oblačila. Ko računalnika ne uporabljate v naročju, se funkcija samodejno izklopi.

Upravljajte napajanje

Uporabite informacije v tem razdelku za najboljše ravnovesje med zmogljivostjo in prihrankom energije.

Preverite stanje baterije

Za pravilno uporabo računalnika preverite stanje baterije.

Če želite preveriti stanje baterije, odprite **Settings (Nastavitve) → System (Sistem)**. Podrobnejše informacije o bateriji so v aplikaciji Vantage.

Polnjenje računalnika z izmeničnim tokom

Vir napajanja napajalnika:

- Napajanje:
 - Modeli Intel:
 - ThinkPad T14 Gen 5: 45 W ali 65 W
 - ThinkPad T16 Gen 3: 45 W, 65 W ali 100 W
 - Modeli AMD:
 - ThinkPad T14 Gen 5: 45 W ali 65 W
 - ThinkPad P14s Gen 5 AMD: 65 W
- Sinusna vhodna napetost: od 50 do 60 Hz
- Napetost napajalnika: 100 V do 240 V AC, 50 Hz do 60 Hz
- Izhodna nazivna napetost napajalnika (za modele Intel):
 - ThinkPad T14 Gen 5: 20 V dc, 2,25 A ali 3,25 A
 - ThinkPad T16 Gen 3: 20 V dc, 2,25 A, 3,25 A ali 5 A
- Izhodna nazivna napetost napajalnika (za modele AMD):
 - ThinkPad T14 Gen 5 in ThinkPad P14s Gen 5 AMD: 20 V dc, 2,25 A ali 3,25 A

Če je baterija skoraj prazna, jo napolnite tako, da računalnik s priloženim napajalnikom priključite na električno napajanje. Izbrani modeli podpirajo hitro polnjenje, tako da je baterija v približno eni uri napolnjena do 80 %, ko je računalnik izklopljen. Dejanski čas polnjenja je odvisno od velikosti baterije, fizičnega okolja in tega, ali računalnik uporabljate.

Na polnjenje baterije vpliva tudi njena temperatura. Priporočeno temperaturno območje za polnjenje baterije je med 10 °C (50 °F) in 35 °C (95 °F).

Opomba: Nekateri modeli morda ne bodo dobavljeni z napajalniki ali napajalnimi kabli. Za polnjenje izdelka uporabite samo certificirane napajalnike in napajalne kable družbe Lenovo, ki so skladni z zahtevami ustreznih nacionalnih standardov. Priporočljivo je, da uporabite napajalnike, ki izpolnjujejo pogoje družbe Lenovo. Za več informacij glejte <https://www.lenovo.com/us/en/compliance/eu-doc>.

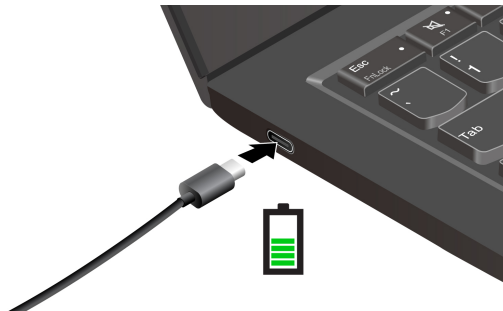

Podaljšanje življenjske dobe baterije

Upoštevajte navodila za čim daljšo življenjsko dobo baterije.

- Baterijo uporabljajte, dokler se ne izprazni, nato pa jo pred vnovično uporabo povsem napolnite. Ko je baterija povsem napolnjena, se mora izprazniti na 94 % ali manj, preden se bo lahko spet polnila.
- Ko računalnik ne uporabljate veliko, naj se baterija ne polni do konca. Več informacij je na zavihku **Battery settings (Nastavitve baterije)** v razdelku **Power (Napajanje)** v aplikaciji Vantage.
- Baterija lahko optimizira napolnjenost glede na vašo uporabo. Po daljših obdobjih omejene uporabe zmogljivost popolnoma napolnjene baterije morda ne bo na voljo, dokler je ne izpraznite na 20 % in popolnoma napolnite. Več informacij je na zavihku **Battery settings (Nastavitve baterije)** v razdelku **Power (Napajanje)** v aplikaciji Vantage.

Napolnite računalnik s funkcijo polnjenja P-to-P 2.0

Oba priključka USB-C (Thunderbolt 4) v računalniku imata edinstveno funkcijo polnjenja P-to-P 2.0 (Peer to Peer 2.0) družbe Lenovo.

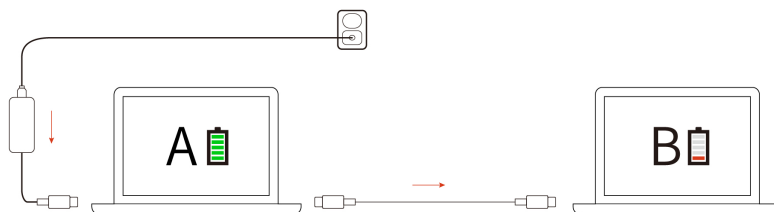

Opomba: Dejanska hitrost polnjenja računalnika je odvisna od več dejavnikov, kot so preostala energija v baterijah računalnikov, moč napajalnika in tega, ali računalnika uporabljate.

Če želite uporabiti to funkcijo, poskrbite, da bosta v UEFI BIOS-u obeh računalnikov omogočeni možnosti **Always On USB** in **Charge in Battery Mode**, tako da bo funkcija delovala, tudi ko sta računalnika izklopljena ali v načinu mirovanja. Če želite omogočiti **Always On USB** in **Charge in Battery Mode**:

Korak 1. Znova zaženite računalnik. Ko se prikaže zaslon z logotipom, pritisnite F1 za dostop do menija BIOS-a UEFI.

Korak 2. Kliknite **Config** → **USB** ter omogočite možnosti **Always On USB** in **Charge in Battery Mode**.

Spreminjanje nastavitev napajanja

Upoštevajte navodila za spreminjanje nastavitve napajanja po svojih željah.

Za računalnike, ki so skladni z zahtevami programa ENERGY STAR®, začne potem, ko je računalnik priključen v napajanje iz omrežja in določen čas nedejaven, veljati naslednji načrt porabe:

- Izklop zaslona: po 5 minutah
- Preklop računalnika v stanje spanja:
 - Modeli Intel: po 5 minutah
 - Modeli AMD: po 5 minutah

Če želite spremeniti načrt porabe energije, funkcijo gumba za vklop in druge nastavitve, naredite naslednje:

Korak 1. Odprite **Control Panel (Nadzorna plošča)** in vklopite pogled z malimi ali velikimi ikonami.

Korak 2. Kliknite **Power Options (Možnosti porabe energije)**.

Korak 3. Spremenite nastavitve po svojih željah.

Prenesite podatke

Z uporabo vgrajene tehnologije Bluetooth ali NFC lahko med napravami, ki imajo enake funkcije, hitro delite datoteke. Za prenos podatkov lahko vstavite tudi kartico microSD ali pametno kartico.

Povezava z napravo Bluetooth

Z računalnikom lahko povežete vse vrste naprav, ki podpirajo Bluetooth, kot so tipkovnica, miška, pametni telefon ali zvočniki. Če želite zagotoviti, da je povezava uspešna, naprave postavite največ 10 metrov od računalnika.

Običajno seznanjanje

Ta tema vam bo v pomoč pri povezovanju z napravo Bluetooth z običajnim seznanjanjem.

Korak 1. V iskalno polje Windows vnesite **Bluetooth** in pritisnite Enter.

Korak 2. Vključite Bluetooth v računalniku in v napravi Bluetooth. Preverite, ali je napravo mogoče odkriti.

Korak 3. Ko se naprava prikaže na zaslonu **Add a device (Dodaj napravo)**, jo izberite in sledite zaslonskim navodilom.

Hitro seznanjanje

Ta tema vam bo v pomoč pri povezovanju z napravo Bluetooth s hitrim seznanjanjem.

Če naprava Bluetooth podpira hitro seznanjanje, naredite naslednje:

Korak 1. Na strani z nastavitvami za Bluetooth omogočite obvestilo za hitro seznanjanje.

Korak 2. Vključite Bluetooth v računalniku in v napravi Bluetooth. Preverite, ali je napravo mogoče odkriti.

Korak 3. Ko se v računalniku prikaže obvestilo za hitro seznanjanje, kliknite **Connect (Poveži)**.

Kako ukrepati, če povezana Bluetooth ne deluje

Upoštevajte navodila za ponovno povezavo naprave Bluetooth.

Korak 1. V okno za iskanje Windows vpišite **Device Manager (Upravitelj naprav)** in pritisnite Enter.

Korak 2. Poiščite vmesnik Bluetooth. Kliknite z desno tipko miške in izberite **Update driver (Posodobite gonilnik)**.

Korak 3. Izberite **Search automatically for drivers (Samodejno poišči gonilnike)** in sledite zaslonskim navodilom.

Nastavite povezavo NFC

Preprosto tapnite ter prek razdalje nekaj centimetrov povežite računalnik in drugo napravo, ki podpira NFC.

Če računalnik podpira NFC, bo zraven območja sledilne ploščice oznaka ali napis NFC .

Vklop NFC-ja:

Korak 1. V iskalno polje Windows vnesite **Airplane mode (Letalski način)** in pritisnite Enter.

Korak 2. Preverite, ali je letalski način izklopljen, in vključite funkcijo NFC.

S funkcijo NFC lahko preprosto tapnete in vzpostavite povezavo med računalnikom in drugo napravo z omogočeno funkcijo NFC prek razdalje nekaj centimetrov ali palcev. Če želite vzpostaviti povezavo s kartico NFC ali pametnim telefonom:



Opomba: Poskrbite, da bo kartica NFC v obliki NDEF (NFC Data Exchange Format), sicer je ne bo mogoče zaznati.

Uporaba pametne kartice

Za prenos podatkov lahko vstavite pametno kartico.

Tehnični podatki za podprto pametno kartico: 85,60 mm (3,37 palca) x 53,98 mm (2,13 palca)

Opozorilo: Pametne kartice z režami niso podprte. Takih pametnih kartic ne vstavljajte v režo za pametne kartice v računalniku. Bralnik se lahko sicer poškoduje.

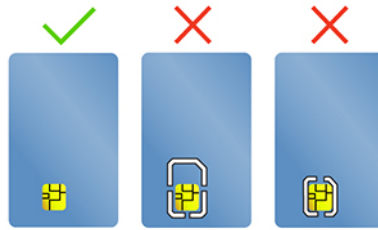

Poglavje 4. Zavarujte računalnik in podatke

Računalnik lahko z nekaterimi funkcijami za zaščito zasebnosti zaščiti vašo zasebnost in podatke.

Zaklenite računalnik

Z združljivo varnostno kabljsko ključavnico priključite računalnik na delovno mizo, mizo ali drug nepremičen predmet.

Opomba: Režo lahko uporabite s kabljskimi ključavnicami, ki ustrezajo standardom za ključavnice Kensington NanoSaver® in uporabljajo tehnologijo zaklepanja Cleat™. Sami ste odgovorni za oceno, izbiro ter izvedbo naprave za zaklepanje in varnostnih funkcij. Lenovo ni odgovoren za naprave za zaklepanje in varnostno funkcijo. Kabljske ključavnice lahko kupite na strani <https://smartfind.lenovo.com>.

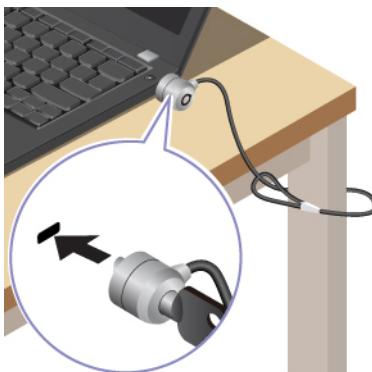

Prijavite se s prepoznavanjem prstnih odtisov

Bralnik prstnih odtisov je vgrajen v gumb za vklop. Računalnik lahko vklopite in se prijavite s prstnim odtisom. Tako vam ni treba vnašati zapletenih gesel, s čimer prihranite čas in izboljšate storilnost.

Če želite vnesti svoje prstne odtise, naredite naslednje:

Korak 1. V iskalno polje Windows vnesite **Sign-in options (Možnosti vpisa)** in pritisnite Enter.

Korak 2. Izberite **Fingerprint recognition (Windows Hello) (Prepoznavanje prstnega odtisa (Windows Hello))** in upoštevajte navodila na zaslonu, da včlanite prstni odtis.

Opomba: Priporočamo, da pri registraciji prst postavite na sredino gumba za vklop in vnesete več prstnih odtisov za primer, da si poškodujete prste. Po postopku vnosa se prstni odtisi samodejno povežejo z geslom za Windows.

Korak 3. Prijavite se s prstnim odtisom. Če lučka bralnika prstnih odtisov sveti zeleno, položite prst na bralnik prstnih odtisov, da preverite pristnost.

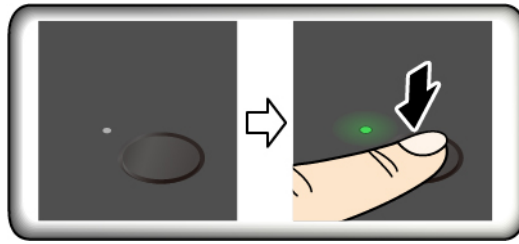

Opomba: Prstne odtise lahko povežete z geslom ob vklopu in geslom za NVMe. Oglejte si razdelek »Prstne odtise povežite z gesli (za izbrane modele)« na strani 45.

Nasveti za vzdrževanje:

- Površine bralnika prstnih odtisov ne opraskajte z morebitnim trdim ali ostrim predmetom.
- Bralnika ne uporabljajte ali se ga dotikajte z mokrim, umazanim, nagubanim ali poškodovanim prstom.

Prijava s prepoznavanjem obraza (za izbrane modele)

V računalnik se lahko prijavite s prepoznavanjem obraza. To zagotavlja natančno in varno preverjanje pristnosti.

Pri modelih z zasebnostnim pokrovom objektiv ga potisnite, da odkrijete objektiv kamere, preden uporabite funkcijo prepoznavanja obraza Windows Hello.

Nastavite prepoznavanje obraza in odklenite računalnik z optičnim branjem obraza:

Korak 1. V iskalno polje Windows vnesite **Sign-in options (Možnosti vpisa)** in pritisnite Enter.

Korak 2. Izberite **Facial recognition (Windows Hello) (Prepoznavanje obraza (Windows Hello))** in upoštevajte navodila na zaslonu, da včlanite ID obraza.

Funkcija zaklepa ob zapustitvi (za izbrane modele)

Vaš računalnik podpira funkcijo zaklepanja ob oddaljitvi z ultrazvočnim zaznavanjem prisotnosti ljudi, kar zagotavlja dodatno varnost in podaljšuje čas delovanja baterije.



Opombe:

- Funkcija zaklepa ob zapustitvi ne deluje, če možnosti porabe energije nastavite tako, da se zaslon nikoli ne izklopi.
- Prvotni BIOS je onemogočil to funkcijo. Kmalu jo bo omogočila posodobitev programske opreme. Glejte datoteko README za BIOS na spletnem mestu s podporo za sistem.
- V nekaterih državah ali regijah je uporaba funkcije zaklepa ob zapustitvi morda onemogočena v skladu z lokalnimi predpisi.

Spremenite nastavitve v aplikaciji Vantage

Ko je v meniju UEFI BIOS-u omogočena funkcija zaklepanja ob zapustitvi računalnika, lahko spremenite nastavitve v aplikaciji Vantage:

Korak 1. Odprite aplikacijo Vantage in nato kliknite **Device (Naprava) → Smart Assist (Pametna pomoč)**.

Korak 2. Podrsnite stikalo **Zero Touch Lock (Zaklepanje brez dotika)**, da onemogočite ali omogočite funkcijo.

Spremenite nastavitve iz sistema UEFI BIOS

Če želite omogočiti ali onemogočiti funkcijo zaklepanja ob zapustitvi računalnika v meniju UEFI BIOS-a:



Korak 1. Znova zaženite računalnik. Ko se prikaže logotip, pritisnite F1 za dostop do menija UEFI BIOS-a.

Korak 2. Izberite **Security → Intelligent Security**.

Korak 3. Potisnite stikalo **User Presence Sensing (Zaznavanje prisotnosti uporabnika)**, da omogočite ali onemogočite to funkcijo.

Uporabite zaslon ePrivacy (za izbrane modele)

Računalnik je lahko opremljen z zaslonom ePrivacy. Ta lahko zmanjša vidnost s stranskih kotov in zaščiti vsebino zaslona pred vizualnim vdorom.

Ta funkcija je privzeto onemogočena. Če ga želite omogočiti, lahko pritisnete F12 ali F n+ D. Vsakič ko je funkcija omogočena ali onemogočena, vas bo na to opozorila zaslonska ikona  ali .

Pritisnete lahko  za povečanje ravni zasebnosti ali  za zmanjšanje ravni zasebnosti.

Opomba: Raven zasebnosti te funkcije se razlikuje glede na stopnjo svetlosti zaslona, razmerja kontrasta in fizičnega okolja, v katerem uporabljate to funkcijo. Priporočeno območje svetlosti zaslona je 50-60.

Uporabite funkcijo za zasebnost gesla

Ko je funkcija za zasebnost gesla omogočena, se lahko samodejno aktivira, če morate vnesti gesla.

Če želite omogočiti to funkcijo:

Korak 1. Odprite aplikacijo Vantage in nato kliknite **Device (Naprava)**.

Korak 2. Poiščite možnost **Privacy Guard (Zaščita zasebnosti)** in izberite **Enable this feature when typing passwords (Omogoči to funkcijo pri vnosu gesel)**, da omogočite funkcijo.

Opomba: Ko je funkcija za zasebnost gesla omogočena, je na voljo tudi, ko onemogočite funkcijo ePrivacy.

Zaščita podatkov pred izgubo napajanja

Pogon M.2 SSD NVMe (Non-Volatile Memory express) uporablja edinstveno funkcijo družbe Lenovo, imenovano PLP (Power Loss Protection), namenjeno preprečevanju izgube ali poškodbe podatkov.

Če se računalnik ne odziva, ga boste morda morali zaustaviti tako, da pritisnete in nekaj sekund pridržite gumb za vklop. Funkcija PLP v takšnih primerih omogoča pravočasno shranjevanje podatkov računalnika. Vendar pa ne jamčimo, da se bodo v katerem koli primeru shranili vsi podatki.

Če želite preveriti vrsto pogona M.2 SSD:

Korak 1. Znova zaženite računalnik. Ko se prikaže zaslon z logotipom, pritisnite F10, da odprete okno programa Lenovo Diagnostics.

Korak 2. Na zavihku TOOLS (Orodja) s puščičnimi tipkami izberite **SYSTEM INFORMATION → STORAGE**.

Korak 3. Informacije preverite v razdelku **Device Type**.

Omejeni način USB-C (samo za modele Intel)

Omejeni način USB-C je varnostna funkcija, ki omogoča onemogočanje prenosa podatkov prek priključkov USB-C, medtem ko je funkcija polnjenja priključkov USB-C ohranjena. Pomaga pri preprečevanju kopiranja podatkov iz računalnika na pomnilniške naprave USB, ki so priključene na računalnik. Če omogočite to funkcijo, lahko uporabljate javne polnilne postaje USB, na primer v kavarnah in hotelskih lobijev, ne da bi vas skrbelo prehajanje podatkov preko priključka USB-C.

Opombe:

- Pred uporabo te funkcije se prepričajte, da je preostala baterija napolnjena z najmanj 5 % energije. V nasprotnem primeru te funkcije ni mogoče omogočiti.
- To funkcijo lahko omogočite ali onemogočite s kombinacijami tipk samo, ko je računalnik vklopljen.

Če želite omogočiti ali onemogočiti to funkcijo, pritisnite Fn + U, nato pa pritisnite kombinacijo tipk Fn + S.

Ko je ta funkcija omogočena, lučka LED kratko utripne, ko je priključena naprava USB.



Gesla za UEFI BIOS

V UEFI (Unified Extensible Firmware Interface) BIOS-u (Basic Input/Output System) lahko nastavite gesla za večjo varnost računalnika.

Vrste gesel

Za preprečitev nepooblaščenega dostopa do računalnika lahko v UEFI BIOS-u nastavite geslo ob vklopu, nadzorniško geslo, geslo za upravljanje sistema ali geslo za pogone NVMe.

Toda ko računalnik preklopi iz načina spanja, ne dobite poziva za vnos gesel UEFI BIOS.

Geslo ob vklopu

Če nastavite geslo ob vklopu, se ob vsakem vklopu računalnika na zaslonu prikaže okno. Če želite uporabljati računalnik, vnesite pravilno geslo.

Nadzorniško geslo

Nadzorniško geslo ščiti sistemske informacije, shranjene v UEFI BIOS. Ko odprete meni UEFI BIOS, v oknu s pozivom vnesite pravilno nadzorniško geslo. S pritiskom na Enter lahko tudi preskočite poziv za geslo. Vendar pa v UEFI BIOS ne morete spremeniti večine možnosti konfiguracije sistema.

Ko vklopite računalnik, lahko do njega dostopate tudi z nadzorniškim geslom, če ste nastavili tako nadzorniško geslo kot geslo ob vklopu. Nadzorniško geslo preglasi geslo ob vklopu.

Gesla za NVMe

Z geslom za NVMe nepooblaščenim uporabnikom preprečite dostop do podatkov na shranjevalnem pogonu. Ko nastavite geslo za NVMe, boste morali pri vsakem poskusu dostopa do shranjevalnega pogona vnesti pravilno geslo.

- **Enotno geslo**

Ko je nastavljen enotno geslo za NVMe, mora uporabnik vnesti svoje geslo za NVMe za dostop do datotek in aplikacij na shranjevalnem pogonu.

- **Dvojno geslo (uporabnik + skrbnik)**

Skrbniško geslo za NVMe nastavi in uporablja skrbnik sistema. Skrbniku omogoča dostop do katerega koli shranjevalnega pogona v sistemu ali v računalniku, ki je priključen v isto omrežje. Skrbnik lahko vsakemu računalniku v omrežju dodeli uporabniško geslo za NVMe. Uporabnik lahko po želji spremeni uporabniško geslo za NVMe, vendar pa lahko samo skrbnik odstrani uporabniško geslo za NVMe.

Ob pozivi za vnos gesla za NVMe pritisnite F1 za preklon med skrbniškim geslom in uporabniškim geslom za NVMe.

Opombe: Geslo za NVMe ni na voljo v naslednjih primerih:

- Če sta v računalniku nameščena shranjevalni pogon Trusted Computing Group (TCG), skladen s specifikacijo Opal, in programska oprema za upravljanje TCG Opal, pri čemer je slednja aktivirana.
- Shranjevalni pogon eDrive je nameščen v računalniku z vnaprej nameščenim operacijskim sistemom Windows.

Geslo za upravljanje sistema

Z geslom za upravljanje sistema tudi lahko zaščitite sistemske informacije, shranjene v UEFI BIOS-u, podobno kot z nadzorniškim geslom, vendar ima geslo za upravljanje sistema privzeto nižja pooblastila. Geslo za upravljanje sistema lahko nastavite v meniju UEFI BIOS-a ali prek kompleta Windows Management Instrumentation (WMI) z vmesnikom za upravljanje odjemalca Lenovo.

Geslo za upravljanje sistema lahko omogočite, da boste imeli za nadzorovanje funkcij, povezanih z varnostjo, enako pooblastilo kot z nadzorniškim geslom. Če želite geslo za upravljanje sistema prilagoditi prek menija UEFI BIOS-a:

Korak 1. Znova zaženite računalnik. Ko se prikaže zaslon z logotipom, pritisnite F1 za dostop do menija BIOS-a UEFI.

Korak 2. Izberite **Security** → **Password** → **System Management Password Access Control**.

Korak 3. Upoštevajte navodila na zaslonu.

Če ste nastavili nadzorniško geslo in geslo za upravljanje sistema, nadzorniško geslo preglasi geslo za upravljanje sistema. Če ste nastavili geslo za upravljanje sistema in geslo ob vklopu, geslo za upravljanje sistema preglasi geslo ob vklopu.

Nastavitev, spreminjanje ali odstranjevanje gesla

Upoštevajte navodila za nastavitev, spremembo ali odstranitev gesla.

Preden začnete, natisnite ta navodila.

Korak 1. Znova zaženite računalnik. Ko se prikaže zaslon z logotipom, pritisnite F1 za dostop do menija BIOS-a UEFI.

Korak 2. S puščičnimi tipkami izberite **Security → Password**.

Korak 3. Izberite vrsto gesla. Nato upoštevajte navodila na zaslonu za nastavitev, spremembo ali odstranitev gesla.

Zabeležite si vsa gesla in jih shranite na varno mesto. Če pozabite katero koli od gesel, ta garancija je krije morebitnih zahtevanih popravil.

Kaj narediti, če pozabite geslo ob vklopu

Upoštevajte navodila za odstranitev gesla ob vklopu, če ga pozabite.

Če ste nastavili nadzorniško geslo ali geslo za upravljanje sistema in ga poznate:

Korak 1. Znova zaženite računalnik. Ko se prikaže zaslon z logotipom, takoj pritisnite tipko F1.

Korak 2. Vnesite nadzorniško geslo ali geslo za upravljanje sistema za vstop v meni UEFI BIOS-a.

Korak 3. S puščičnimi tipkami izberite **Security → Password → Power-on Password**.

Korak 4. V polje **Enter Current Password** vnesite trenutno nadzorniško geslo ali geslo za upravljanje sistema. Pustite polje **Enter New Password** prazno in dvakrat pritisnite tipko Enter.

Korak 5. V oknu Changes have been saved (Spremembe so bile shranjene) pritisnite Enter.

Korak 6. Pritisnite F10, da shranite spremembe in zaprete meni UEFI BIOS-a.

Če niste nastavili nadzorniškega gesla ali gesla za upravljanje sistema, se obrnite na pooblaščenega ponudnika storitev Lenovo za odstranitev gesla ob vklopu.

Kaj narediti, če pozabite geslo za upravljanje sistema

Če pozabite geslo za upravljanje sistema, sledite navodilom za odstranitev gesla za upravljanje sistema.

Če ste nastavili nadzorniško geslo in ga poznate:

Korak 1. Znova zaženite računalnik. Ko se prikaže zaslon z logotipom, takoj pritisnite tipko F1.

Korak 2. Vnesite nadzorniško geslo, da odprete meni UEFI BIOS-a.

Korak 3. S puščičnimi tipkami izberite **Security → Password → System Management Password**.

Korak 4. V polje **Enter Current Password** vnesite trenutno nadzorniško geslo. Pustite polje **Enter New Password** prazno in dvakrat pritisnite tipko Enter.

Korak 5. V oknu Changes have been saved (Spremembe so bile shranjene) pritisnite Enter.

Korak 6. Pritisnite F10, da shranite spremembe in zaprete meni UEFI BIOS-a.

Če niste nastavili nadzorniškega gesla, se obrnite na pooblaščenega ponudnika storitev Lenovo za odstranitev gesla za upravljanje sistema.

Kaj narediti, če pozabite geslo za NVMe

Upoštevajte navodila za odstranitev gesla NVMe, če pozabite geslo za NVMe.

Če pozabite geslo za NVMe (enojno geslo) ali uporabniško in skrbniško geslo za NVMe (dvojno geslo), jih Lenovo ne more ponastaviti gesel ali obnoviti podatkov s shranjevalnega pogona. Za zamenjavo shranjevalnega pogona se lahko obrnete na pooblaščenega ponudnika storitev Lenovo. Za dele in storitev boste morali plačati. Če je shranjevalni pogon enota, ki jo zamenja stranka (CRU), se lahko obrnete na Lenovo za nakup novega shranjevalnega pogona in sami zamenjate starega. Če želite preveriti, ali je shranjevalni pogon enota CRU, in si ogledati ustrezen postopek zamenjave, glejte razdelek »Seznam enot, ki jih zamenja stranka (CRU)« na strani 53.

Kaj narediti, če pozabite skrbniško geslo

Upoštevajte navodila za odstranitev nadzorniškega gesla, če ga pozabite.

Za odstranitev gesla ni servisnega postopka. Za zamenjavo systemske plošče se lahko obrnete na pooblaščenega ponudnika storitev Lenovo. Za dele in storitev boste morali plačati.

Prstne odtise povežite z gesli (za izbrane modele)

Prstne odtise lahko povežete z gesli za hiter dostop do računalnika in podatkov na shranjevalnem pogonu brez vnosa gesla ob vklopu ali gesla NVMe.

Če želite svoje prstne odtise povezati z geslom ob vklopu in geslom za NVMe, uporabite ta postopek:

Korak 1. Izklopite računalnik in ga nato znova vklopite.

Korak 2. Ob pozivu z bralnikom prstnih odtisov optično preberite prst.

Korak 3. Na zahtevo vnesite geslo ob vklopu, geslo za NVMe ali obe gesli. Povezava je vzpostavljena.

Ko računalnik znova zaženete, se lahko vanj prijavite s prstnimi odtisi, pri čemer vam ni treba vnesti gesla za Windows, gesla ob vklopu ali gesla za NVMe. Če želite spremeniti nastavitve, pritisnite tipko F1, da odprete meni UEFI BIOS-a, in nato izberite **Security** → **Fingerprint**.

Opozorilo: Če se v računalnik vedno prijavite s prstnim odtisom, boste morda pozabili gesla. Zapišite si gesla in jih hranite na varnem mestu.

Preverjanje pristnosti FIDO (Fast Identity Online)

Računalnik podpira funkcijo preverjanja pristnosti FIDO (Fast Identity Online). Ta funkcija deluje kot nadomestna možnost za preverjanje pristnosti na podlagi gesla, da lažje zagotovite preverjanje pristnosti brez gesla.

Ta funkcija deluje samo, kadar je v napravi UEFI BIOS nastavljeno geslo ob vklopu in je naprava FIDO2 USB registrirana v upravitelju ThinkShield™ Passwordless Power-On Device Manager. S to funkcijo lahko vnesete geslo ob vklopu ali za vklop računalnika uporabite registrirano napravo FIDO2 USB.

Registrirajte napravo FIDO2 USB v ThinkShield Passwordless Power-On Device Manager

Upoštevajte navodila za registracijo naprave FIDO2 USB v orodju ThinkShield Passwordless Power-On Device Manager.

Korak 1. Vključite računalnik.

Korak 2. Med postopkom vklopa pritisnite tipko F12.

Korak 3. Če nastavite geslo ob vklopu, ste pozvani k vnosu pravilnega gesla.

Korak 4. Izberite **App Menu → ThinkShield Passwordless Power-On Device Manager** in pritisnite Enter

Korak 5. Vnesite napravo FIDO2 USB in registrirajte napravo USB tako, da upoštevate ta navodila:

- a. Izberite razpoložljivo napravo FIDO2 USB, ki se jo želite registrirati, v polju **Discovered Devices**.
- b. V oknu, ki se odpre, kliknite **Yes**, da potrdite napravo, ki ste jo izbrali
- c. Če nastavite geslo ob vklopu, ste pozvani k vnosu pravilnega gesla.
- d. Prikaže se okno **User operation request**. Pozvani ste, da pritisnete gumb na priključeni napravi FIDO2 USB, in nato upoštevajte navodila na zaslonu, da zaprete okno.
- e. Pritisnite tipko Esc za izhod in znova zaženite računalnik.

Opombe:

- Če želite preklicati registracijo naprav, v polju **My Device** kliknite razpoložljivo napravo FIDO2 USB, za katero želite preklicati registracijo, in za preverjanje vnesite pravilno geslo ob vklopu.
- Če za registracijo uporabljate več naprav FIDO2 USB s splošnim identifikatorjem, je razpoložljiva samo ena naprava.

Prijavite se v sistem s preverjanjem pristnosti za vklop brez gesla

Upoštevajte navodila za prijavo v sistem s preverjanjem pristnosti ob vklopu brez gesla.

Korak 1. Znova zaženite računalnik.

Korak 2. Prikaže se okno **ThinkShield Passwordless Power-On Authentication**.

Korak 3. Za zaznavanje vnesite registrirano napravo FIDO2 USB.

Korak 4. Nato upoštevajte navodila na zaslonu in za preverjanje pritisnite gumb na napravi FIDO2 USB.

Korak 5. Ko je naprava preverjena, se nadaljuje postopek vklopa.

Opomba: Vnesti je treba napravo FIDO2 USB ali v 60 sekundah vnesti geslo ob vklopu. V nasprotnem primeru se bo računalnik samodejno zaustavil.

Poglavje 5. Konfigurirajte dodatne nastavitve

UEFI BIOS

UEFI BIOS je prvi program, ki se zažene v računalniku. Ko se računalnik vklopi, UEFI BIOS izvede samopreizkus, s katerim se zagotovi, da različne naprave v računalniku delujejo pravilno.

Odpiranje menija BIOS-a UEFI

Vklopite ali znova zaženite računalnik. Ko se prikaže zaslon z logotipom, večkrat pritisnite F1 za dostop do menija BIOS-a UEFI.

Pomikanje po meniju UEFI BIOS-a

Za krmarjenje po meniju UEFI BIOS upoštevajte navodila na zaslonu.

V spodnji tabeli so predstavljene nekatere razpoložljive nastavitve menija UEFI BIOS. Če želite več informacij o UEFI BIOS-u, na primer o dnevniku dogodkov BIOS-a, lahko obiščete <https://pcsupport.lenovo.com> in v iskalno polje vnesete **UEFI BIOS**.

Opomba: Meni UEFI BIOS se morda razlikuje glede na konfiguracije sistema.

| Meni | Uvod |
|------------------|--|
| Main | Ta kategorija prikazuje splošne informacije, povezane z izdelkom, kot so različica UEFI BIOS-a, vrsta računalnika, serijska številka sistema, vnaprej nameščena licenca OS in dnevnik dogodkov BIOS. |
| Config | Ta kategorija vam omogoča posodobitev konfiguracij, povezanih z nastavitvami sistema, kot so omrežje, USB, tipkovnica, zaslon, CPE in napajanje. |
| Date/Time | Ta kategorija vam omogoča nastavitve datuma in ure računalnika v tej kategoriji. |
| Security | Ta kategorija vam omogoča konfiguriranje varnostnih nastavitvev, povezanih s funkcijami, kot so geslo, prstni odtis in dostopnost enote V/I. |
| Startup | Ta kategorija vam omogoča upravljanje nastavitvev, ki so pomembne za zagon. |
| Restart | Ta kategorija vam omogoča, da pred izhodom shranite ali zavržete spremembe. |

Če želite raziskati podrobne nastavitve glede na ime svojega izdelka, lahko obiščete Lenovo BIOS Simulator Center <https://download.lenovo.com/bsco/index.html>.

Opomba: Lenovo BIOS Simulator Center redno posodablja nastavitve. Vmesnik simulatorja UEFI BIOS in opis nastavitvev se morda razlikujeta od tistih v vašem dejanskem uporabniškem vmesniku.

Prilaganje nastavitvev BIOS-a

Ta funkcija omogoča, da varnostno kopirate zelene nastavitve za BIOS Setup.

Z njo boste nastavitve za BIOS Setup lažje shranili kot prilagojene privzete nastavitve BIOS-a, jih po potrebi naložili v trenutne nastavitve BIOS-a in nastavitve ponastavili na privzete nastavitve.

Shranjevanje konfiguracije prilagojenih nastavitvev

Upoštevajte navodila za shranjevanje prilagojene konfiguracije nastavitvev.

Korak 1. Znova zaženite računalnik. Ko se prikaže zaslon z logotipom, pritisnite F1 za dostop do menija BIOS-a UEFI.

Korak 2. Izberite **Restart → Save Custom Defaults**.

Korak 3. Kliknite **Yes**, da shranite konfiguracijo nastavitvev, ki ste jo prilagodili.

Nalaganje prilagojene konfiguracije nastavitvev

Upoštevajte navodila za nalaganje prilagojene konfiguracije nastavitvev.

Korak 1. Znova zaženite računalnik. Ko se prikaže zaslon z logotipom, pritisnite F1 za dostop do menija BIOS-a UEFI.

Korak 2. Izberite **Restart → Load Custom Defaults**.

Korak 3. Kliknite **Yes**, da naložite konfiguracijo nastavitvev, ki ste jo shranili.

Prav tako lahko pritisnete tipko F9 in kliknite **Custom Defaults**, da naložite prilagojeno konfiguracijo nastavitvev.

Opomba: Možnost **Load Custom Defaults** ni na voljo, če ni shranjena nobena prilagojena privzeta nastavitvev BIOS-a.

Ponastavitev konfiguracije nastavitvev na privzete nastavitve

Upoštevajte navodila za ponastavitev konfiguracije nastavitvev na privzete nastavitve.

Korak 1. Znova zaženite računalnik. Ko se prikaže zaslon z logotipom, pritisnite F1 za dostop do menija BIOS-a UEFI.

Korak 2. Izberite **Restart → Load Factory Defaults**.

Korak 3. Kliknite **Yes**, da ponastavite konfiguracijo nastavitvev na privzete nastavitve.

Prav tako lahko pritisnete tipko F9 in kliknite **Factory Defaults**, da konfiguracijo nastavitvev ponastavite na privzete nastavitve.

Ponastavitev sistema na privzete tovarniške nastavitve

S to funkcijo lahko sistem UEFI BIOS ponastavite na tovarniško privzete nastavitve, vključno z vsemi nastavitvami sistema UEFI BIOS in internimi sistemskimi podatki. Z njo lažje izbrišete uporabniške podatke, če jih želite zavreči ali če želite znova uporabiti računalnik.

Korak 1. Znova zaženite računalnik. Ko se prikaže zaslon z logotipom, pritisnite F1 za dostop do menija BIOS-a UEFI.

Korak 2. Izberite **Security → Reset System to Factory Defaults** in pritisnite Enter.

Korak 3. Prikaže se lahko več opozorilnih oken. Preden ponastavite sistem na tovarniško privzete nastavitve, naredite naslednje:

- a. Deaktivirajte modul Absolute Persistence.
- b. Odstranite geslo za NVMe, če ste ga nastavili.

Korak 4. Za modele računalnika z nastavitvami RAID se prikaže okno, ki vas opomni glede poškodovanja podatkov. Če želite nadaljevati, izberite **Yes**.

Korak 5. Prikaže se okno, ki potrjuje, da bodo vse nastavitve UEFI BIOS-a ponastavljene. Če želite nadaljevati, izberite **Yes**.

Opomba: Če trajno onemogočite **Intel AMT control** in **Absolute Persistence(R) Module**, teh nastavitvev ni mogoče uspešno ponastaviti.

Korak 6. V okno s pozivom vnesite nadzorniško geslo, geslo za upravljanje sistema ali geslo ob vklopu.

Računalnik se bo takoj znova zagnal. Za dokončanje postopka inicializacije je treba počakati nekaj minut. Zaslom računalnika bo med tem postopkom morda prazen. To je običajno, zato ga ne prekinjajte.

Obnovitev programa UEFI BIOS

Če je UEFI BIOS poškodovan ali napaden z zlonamerno programsko opremo, se lahko samoobnovi, poleg tega pa z zadnje nepoškodovane in varne varnostne kopije obnovi tudi računalnik. Ta funkcija varuje podatke računalnika.

Med samoobnavljanjem programa UEFI BIOS je zaslon morda prazen. Stopnjo napredovanja lahko ugotovite na podlagi načinov utripanja lučk LED na tipkah Esc, F1 in F4. Za podrobnosti glejte naslednjo tabelo.

Opomba: Ne pritiskajte gumba za vklop, da bi prekinili napredovanje. Počakajte nekaj minut, dokler se ne prikaže zaslon z logotipom.

| Načini utripanja | Napredovanje samoobnovitve |
|--|----------------------------|
| Lučka LED na tipki Esc utripa | Od 0 % do 32 % |
| Lučki LED na tipkah Esc in F1 istočasno utripata | Od 33 % do 65 % |
| Lučki LED na tipkah F1 in F4 istočasno utripata | Od 66 % do 100 % |

Zaznava vnovičnega usposabljanja pomnilnika (samo za modele Intel)

Vnovično usposabljanje pomnilnika je postopek inicializacije pomnilniškega modula in izvedbe diagnostičnih preskusov za pomnilniški modul v računalniku.

Do vnovičnega usposabljanja pomnilnika lahko pride med samopreskusom ob vklopu (POST), če se zazna kar koli od naslednjega:

- Zamenjava pomnilniškega modula
- Sprememba nastavitve šifriranja celotnega pomnilnika v UEFI BIOS-u
- Sprememba referenčne kode pomnilnika (MRC) ob posodobitvah UEFI BIOS-a

Med vnovičnim usposabljanjem pomnilnika ni na zaslonu morda prikazano nič. Lučke LED na tipkah Esc, F1 in F4 morda zaporedoma utripajo za prikaz napredovanja. Ne pritiskajte gumba za vklop za prekinitev postopka. Počakajte nekaj minut, dokler se ne prikaže zaslon z logotipom.

Posodobitev UEFI BIOS-a

Po namestitvi novega programa, gonilnika naprave ali komponente strojne opreme boste morali morda posodobiti UEFI BIOS.

Najnovejši paket posodobitev za UEFI BIOS prenesite in namestite po enem od naslednjih postopkov:

Opomba: Med postopkom posodabljanja UEFI BIOS-a lahko zaradi spremembe MRC pride do vnovičnega usposabljanja pomnilnika. Vnovično usposabljanje pomnilnika je postopek inicializacije pomnilniškega modula in izvedbe diagnostičnih preskusov za pomnilniški modul v računalniku. Med vnovičnim usposabljanjem pomnilnika ni na zaslonu morda prikazano nič. Lučke LED na tipkah Esc,

F1 in F4 morda zaporedoma utripajo za prikaz napredovanja. Ne pritiskajte gumba za vklop za prekinitev postopka. Počakajte nekaj minut, dokler se ne prikaže zaslon z logotipom.

Iz aplikacije Vantage

Upoštevajte navodila za posodobitev UEFI BIOS-a iz aplikacije Vantage.

Korak 1. Odprite aplikacijo Vantage in nato kliknite **Device (Naprava) → System Update (Posodobitev sistema)**.

Korak 2. Če je na voljo najnovejši paket posodobitev za UEFI BIOS, upoštevajte navodila na zaslonu za prenos in namestitev paketa.

S spletnega mesta Lenovo za podporo

Upoštevajte navodila za posodobitev UEFI BIOS-a s spletnega mesta Lenovo za podporo.

Korak 1. Obiščite <https://pcsupport.lenovo.com> in izberite vnos za svoj računalnik.

Korak 2. Kliknite **Drivers & Software (Gonilniki in programska oprema) → Manual Update (Ročna posodobitev) → BIOS/UEFI**.

Korak 3. Upoštevajte navodila na zaslonu za prenos in namestitev najnovejšega paketa posodobitev za UEFI BIOS.

S spletnega mesta Windows Update

Upoštevajte navodila za posodobitev UEFI BIOS-a s spletnega mesta Windows Update.

Korak 1. V iskalno polje Windows vnesite **Nastavitve** in pritisnite Enter.

Korak 2. Kliknite **Windows Update → Check for updates (Preveri, ali so na voljo posodobitve)**.

Korak 3. Če se na seznamu posodobitev prikaže paket za posodobitev za BIOS, kliknite **Download or Install (Prenesi ali namesti)**, da začnete posodobitev.

Namestitev operacijskega sistema Windows in gonilnikov

Upoštevajte navodila za namestitev operacijskega sistema Windows in gonilnikov naprav.

Microsoft® redno posodablja operacijski sistem Windows. Pred namestitvijo določene različice sistema Windows preverite seznam združljivih različic sistema Windows. Več podrobnosti je na spletni strani <https://support.lenovo.com/solutions/windows-support>.

Opozorilo:

- Priporočamo, da operacijski sistem posodobite po uradnih poteh. Kakršna koli neuradna posodobitev lahko povzroči varnostna tveganja.
- Pri nameščanju novega operacijskega sistema se izbrišejo vsi podatki na notranjem shranjevalnem pogonu, vključno s tistimi, ki so shranjeni v skriti mapi.

Preden namestite operacijski sistem Windows, naredite naslednje:

1. Za modele z enoto Trusted Platform Module: če uporabljate funkcijo Windows BitLocker® Drive Encryption, se prepričajte, da ste jo onemogočili. Funkcijo lahko znova omogočite, ko bo namestitev operacijskega sistema končana.
2. Prepričajte se, da so omogočene funkcije, povezane z varnostjo (varnostni čip, virtualizacija in varen zagon).

Dostop do funkcij, povezanih z varnostjo, v meniju BIOS-a UEFI:

- a. Znova zaženite računalnik. Ko se prikaže zaslon z logotipom, pritisnite F1 za dostop do menija BIOS-a UEFI.
- b. Izberite **Security** in izberite funkcije, povezane z varnostjo. Nato pritisnite Enter. Prepričajte se, da so omogočene funkcije, povezane z varnostjo.
- c. Pritisnite tipko F10, da shranite nastavitve in zaprete program.

3. Za namestitev sistema Windows 11 je potrebna omrežna povezava.

Korak 1. Na računalnik priključite pogon, na katerem je namestitveni program operacijskega sistema. Če želite ustvariti namestitveni medij, obiščite <https://support.microsoft.com/windows>.

Korak 2. Znova zaženite računalnik. Ko se prikaže zaslon z logotipom, pritisnite F1 za dostop do menija BIOS-a UEFI.

Korak 3. Izberite **Startup → Boot**, da odprete podmeni **Boot Priority Order**.

Korak 4. Spremenite zagonsko zaporedje:

- a. Izberite pogon, na katerem je namestitveni program operacijskega sistema, kot je **USB HDD**. Nato pritisnite Esc.
- b. Pritisnite tipko F10, da shranite nastavitve in zaprete program.

Opozorilo: Ko spremenite zagonsko zaporedje, poskrbite, da boste za kopiranje, shranjevanje ali formatiranje izbrali ustrezno napravo. Če izberete napačno napravo, se lahko zgodi, da bodo podatki v napravi izbrisani ali prepisani.

Opomba: Če se sistem ne more zagnati z izbranega pogona, onemogočite **Secure Boot** in poskusite znova. Poskrbite, da boste znova omogočili funkcijo, ko bo namestitev operacijskega sistema končana.

Korak 5. Upoštevajte navodila na zaslonu, da namestite gonilnike naprav in potrebne programe.

Namestite gonilnike naprav

Ko opazite, da komponenta ne deluje pravilno ali ste dodali novo komponento, prenesite najnovejši gonilnik zanjo. S tem boste gonilnik morda izločili kot možen vzrok za težavo. Gonilnik prenesite in namestite po enem od naslednjih postopkov.

- Odprite aplikacijo Vantage, da preverite razpoložljive pakete posodobitev. Izberite želene pakete posodobitev in sledite navodilom na zaslonu, da prenesete in namestite pakete.
- Obiščite <https://pcsupport.lenovo.com> in izberite vnos za svoj računalnik. Upoštevajte navodila na zaslonu za prenos in namestitev potrebnih gonilnikov in programske opreme.
- Za pridobitev najnovejših posodobitev, kot so varnostno popravki, uporabite funkcijo Windows Update. Nato upoštevajte navodila na zaslonu za prenos in namestitev potrebnih posodobitev.

Poglavje 6. Zamenjava CRU-jev

V tem razdelku so navodila za zamenjavo enot, ki jih zamenja stranka (CRU-jev).

Enote, ki jih zamenja stranka (CRU-ji), so deli, ki jih lahko nadgradi ali zamenja stranka. Računalniki imajo naslednje vrste CRU-jev:

- **CRU-ji z lastnoročnim servisom:** to so deli, ki jih lahko zamenjajo stranke same oziroma lahko to za doplačilo stori usposobljeno servisno osebje.
- **CRU-ji s servisom po izbiri:** to so deli, ki jih lahko zamenjajo stranke z večjo ravno spretnosti. Usposobljeno servisno osebje lahko zagotovi tudi storitve za zamenjavo delov v okviru vrste garancije, ki je na voljo za strankin računalnik.

Če nameravate CRU namestiti sami, vam ga bo Lenovo poslal. Informacije o CRU-ju in navodila za njegovo zamenjavo so priložena izdelku, družba Lenovo pa vam jih na vašo zahtevo kadarkoli posreduje. Okvarjeni del, ki ga zamenjate s CRU-jem, boste morda morali vrniti. Če je vračilo potrebno, (1) bodo navodila in embalaža z že plačano poštnino priložena nadomestnemu CRU-ju in (2) vam bo za nadomestni CRU morda izstavljen račun, če Lenovo vrnjenega CRU-ja ne prejme v tridesetih (30) dneh od vašega prejema nadomestnega CRU-ja. Za vse podrobnosti glejte dokumentacijo za omejeno garancijo Lenovo na strani https://www.lenovo.com/warranty/llw_02.

Seznam enot, ki jih zamenja stranka (CRU)

V tej temi jej seznam enot, ki jih zamenja stranka (CRU), v vašem računalniku.

CRU-ji z lastnoročnim servisom

- Napajalnik*
- Sklop osnovnega pokrova
- Tipkovnica
- Pomnilniški modul
- Zaščitni pokrovček pomnilniškega modula
- Pogon M.2 SSD
- Nosilec za pogon M.2 SSD*
- Pladenj za kartico nano-SIM*
- Napajalni kabel*

CRU-ji s servisom po izbiri

- Vgrajena baterija velike zmogljivosti (baterija 52,5 W za ThinkPad T14 Gen 5 in ThinkPad P14s Gen 5 AMD, baterija 86 W za ThinkPad T16 Gen 3)
- Modul za brezžično omrežje WAN*
- Nosilec modula za brezžični WAN*

* za izbrane modele

Opomba: Zamenjavo katerih koli delov, ki niso navedeni zgoraj, vključno z vgrajeno baterijo za polnjenje (stranka je ne more zamenjati sama), mora opraviti usposobljen serviser ali pa morate natančno upoštevati vsa navodila družbe Lenovo. Več informacij o pooblaščenih servisih Lenovo najdete na spletnem mestu <https://support.lenovo.com/partnerlocator>.

Preden zamenjate katero koli enoto, ki jo zamenja stranka (CRU)

Pred zamenjavo katere koli enote CRU onemogočite funkcijo hitrega zagona in nato še vgrajeno baterijo.

Onemogočite hiter zagon

Upoštevajte navodila za onemogočanje hitrega zagona.

- Korak 1. Odprite **Control Panel (Nadzorna plošča)** in vklopite pogled z malimi ali velikimi ikonami.
- Korak 2. Kliknite **Power Options (Možnosti porabe energije)** in nato v levem podoknu kliknite **Choose what the power buttons do (Izberi funkcijo stikal za vklop)**.
- Korak 3. Na vrhu kliknite **Change settings that are currently unavailable (Spreminjanje nastavitev, ki trenutno niso na voljo)**.
- Korak 4. Če se pojavi poziv nadzora uporabniškega računa, kliknite **Yes (Da)**.
- Korak 5. Počistite polje **Turn on fast startup (Omogoči hitri zagon)** in kliknite **Save changes (Shrani spremembe)**.

Onemogočite vgrajeno baterijo

Upoštevajte navodila za onemogočanje vgrajene baterije.

- Korak 1. Znova zaženite računalnik. Ko se prikaže zaslon z logotipom, takoj pritisnite F1 za dostop do menija BIOS-a UEFI.
- Korak 2. Izberite možnost **Config → Power**. Prikaže se podmeni **Power**.
- Korak 3. Izberite meni **Disable Built-in Battery** in pritisnite Enter.
- Korak 4. V oknu Setup Confirmation izberite **Yes**.

Vgrajena baterija je onemogočena in računalnik se samodejno izklopi.

Počakajte od tri do pet minut, da se računalnik ohladi.

Opomba: Če vaš računalnik ne more odpreti menija UEFI BIOS-a, ne morete onemogočiti vgrajene baterije. Da bi se izognili kratkim stikom pri zamenjavi enote, ki jo zamenja stranka (CRU), priporočamo naslednje:

- Za vgrajeno baterijo, ki je s sistemsko ploščo povezana s kablji: odklopite kable baterije.
- Za vgrajeno baterijo, ki jo lahko zamenja stranka sama, povezano s sistemsko ploščo s kombiniranimi priključki: priključke odklopite tako, da odstranite baterijo. Za postopek odstranitve glejte navodila za zamenjavo vgrajene baterije v tej dokumentaciji.
- Za vgrajeno baterijo, ki je stranka ne more zamenjati sama, povezano s sistemsko ploščo s kombiniranimi priključki: za pomoč pokličite center za podporo strankam Lenovo.

Če želite preveriti, ali je vgrajena baterija v vašem računalniku enota, ki jo zamenja stranka (CRU), glejte seznam enot CRU v razdelku Poglavlje 6 »Zamenjava CRU-jev« na strani 53.

Zamenjajte enoto, ki jo zamenja stranka (CRU)

Upoštevajte navodila za zamenjavo enote, ki jo zamenja stranka (CRU).

Tipkovnica

Upoštevajte navodila za zamenjavo tipkovnice.

Preden začnete, preberite [Splošna obvestila o varnosti in skladnosti z zakonodajo](#) ter natisnite naslednja navodila.

Za dostop uporabite ta postopek:

1. Onemogočite vgrajeno baterijo. Oglejte si razdelek »Onemogočite vgrajeno baterijo« na strani 54.
2. Izklopite računalnik in iz njega odklopite napajalnik ter vse priključene kable.

Mesto namestitve dela

- **ThinkPad T14 Gen 5 in ThinkPad P14s Gen 5 AMD**



- **ThinkPad T16 Gen 3**

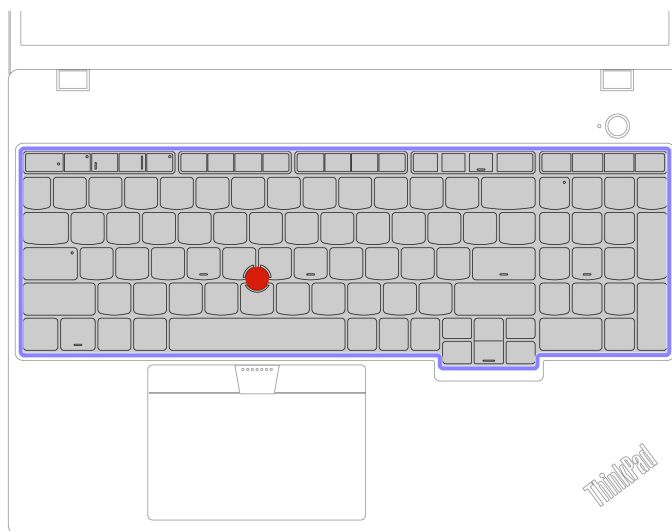

Odstranite tipkovnico

Upoštevajte navodila za odstranitev tipkovnice.

Opomba: V nekaterih naslednjih postopkih boste okvir tipkovnice morda morali potisniti naprej ali nazaj. V tem primeru pazite, da med premikanjem okvirja tipkovnice ne boste pritisnili ali pridržali tipk. Okvirja tipkovnice sicer ne bo mogoče premakniti.

Korak 1. Odvijte vijake, s katerimi je pritrjena tipkovnica.

ThinkPad T14 Gen 5 in ThinkPad P14s Gen 5 AMD

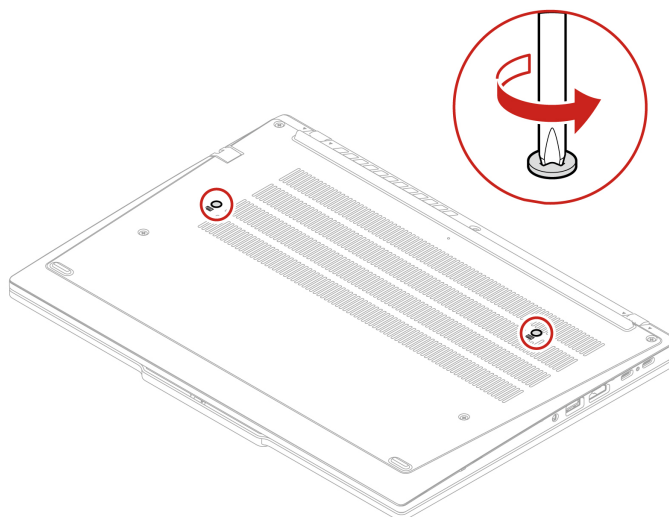

ThinkPad T16 Gen 3

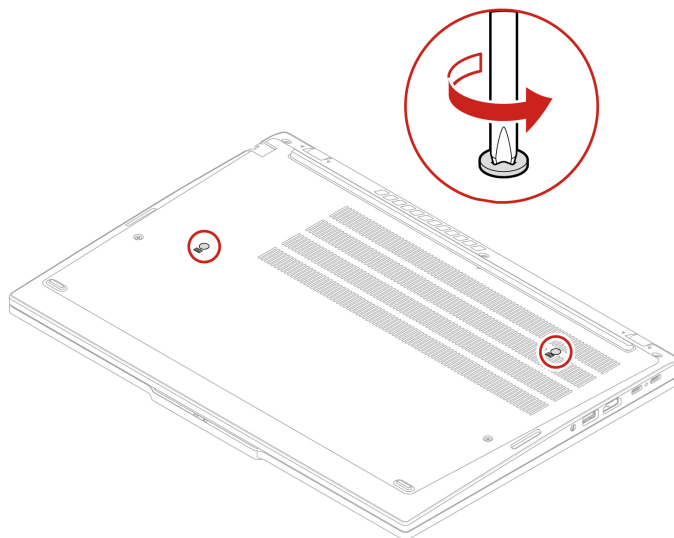

Korak 2. Tipkovnico potisnite v smeri puščic, da zaklepe sprostite z maske tipkovnice.



Korak 3. Tipkovnico zasukajte nekoliko navzgor **1** in jo obrnite **2**.

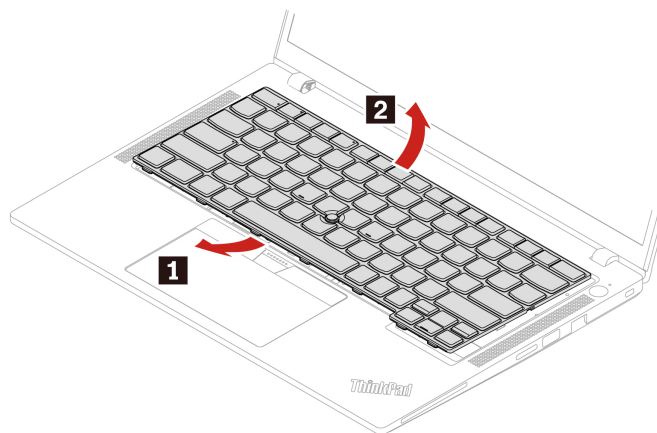

Korak 4. Tipkovnico postavite na naslon za dlani, kot je prikazano, in odklopite priključke. Nato odstranite tipkovnico.

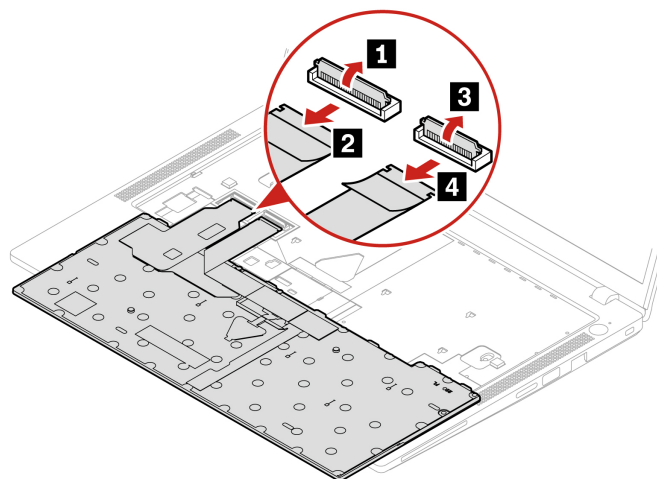

Namestite tipkovnico

Upoštevajte navodila za namestitev tipkovnice.

Opomba: V nekaterih naslednjih postopkih boste okvir tipkovnice morda morali potisniti naprej ali nazaj. V tem primeru pazite, da med premikanjem okvirja tipkovnice ne boste pritisnili ali pridržali tipk. Okvirja tipkovnice sicer ne bo mogoče premakniti.

Korak 1. Priklopite priključka in obrnite tipkovnico.

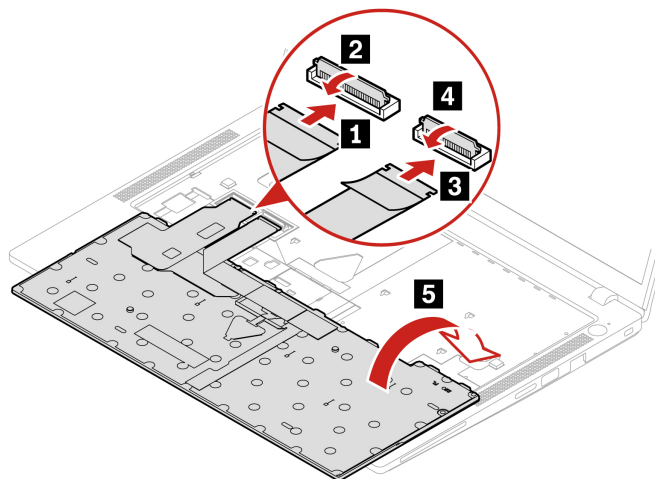

Korak 2. Vstavite tipkovnico v okvir tipkovnice, kot je prikazano. Poskrbite, da bo zgornji rob tipkovnice (rob, ki je bližje zaslonu) pod masko tipkovnice.

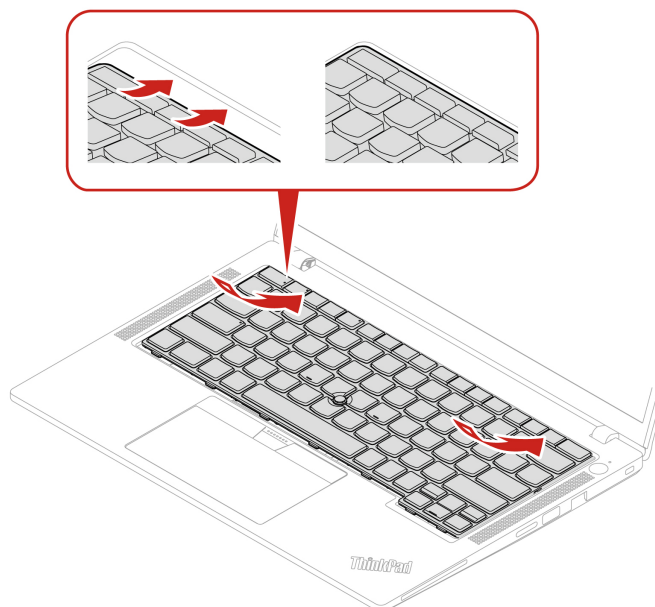

Korak 3. Tipkovnico potisnite v smeri, kot je prikazano. Poskrbite, da bodo zaklepi zaskočeni pod okvirjem tipkovnice.

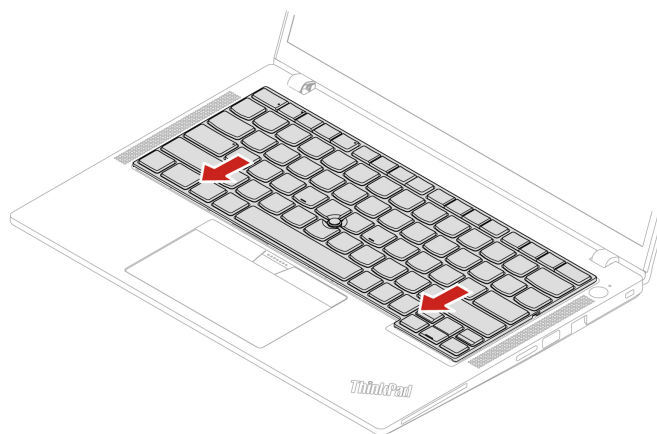

Korak 4. Privijte vijake, da pritrdite tipkovnico.
ThinkPad T14 Gen 5 in ThinkPad P14s Gen 5 AMD

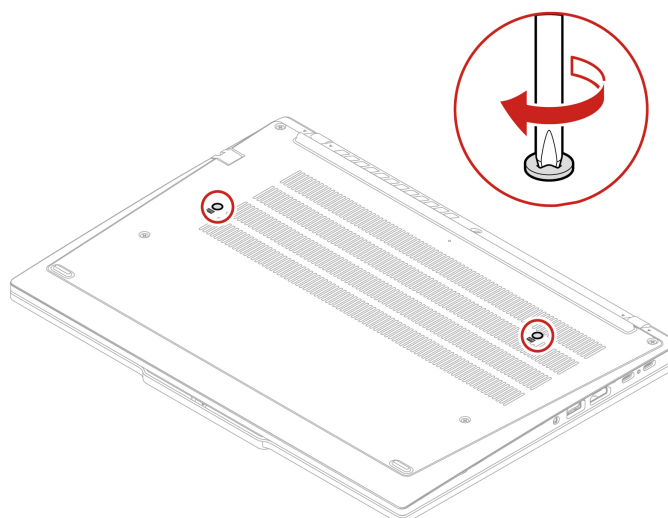

ThinkPad T16 Gen 3

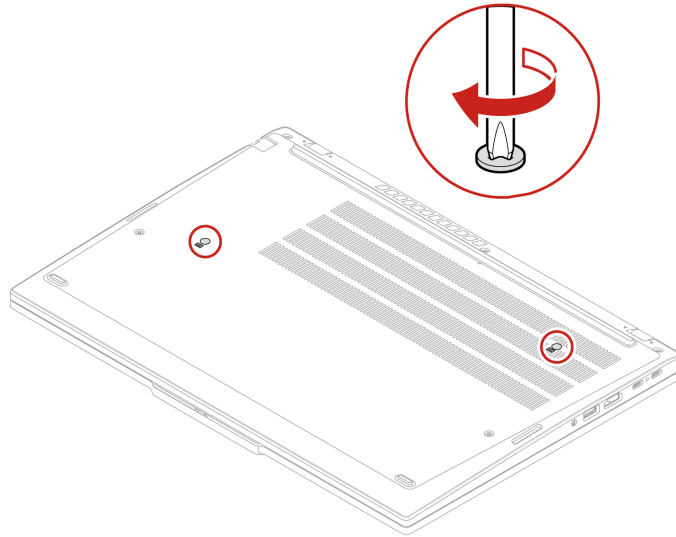

Korak 5. Vanj priključite napajalnik in vse odklopljene kable.

Opomba: Konfigurirajte jezik tipkovnice v UEFI BIOS-u.

Sklop osnovnega pokrova

Upoštevajte navodila za vnovično namestitev osnovnega pokrova.

Preden začnete, preberite [Splošna obvestila o varosti in skladnosti z zakonodajo](#) ter natisnite naslednja navodila.

Opomba: Ko je računalnik priključen na napajanje, ne odstranjajte sklopa osnovnega pokrova. Drugače lahko pride do kratkega stika.

Za dostop uporabite ta postopek:

1. Onemogočite vgrajeno baterijo. Oglejte si razdelek »Onemogočite vgrajeno baterijo« na strani 54.
2. Izklopite računalnik in iz njega odklopite napajalnik ter vse priključene kable.
3. Odstranite pladenj za kartico nano-SIM, če je računalnik opremljen z njim. Oglejte si razdelek »Povežite se v mobilno omrežje (za izbrane modele)« na strani 13.
4. Zaprite zaslon in obrnite računalnik.

Mesto namestitve dela

- **ThinkPad T14 Gen 5 in ThinkPad P14s Gen 5 AMD**

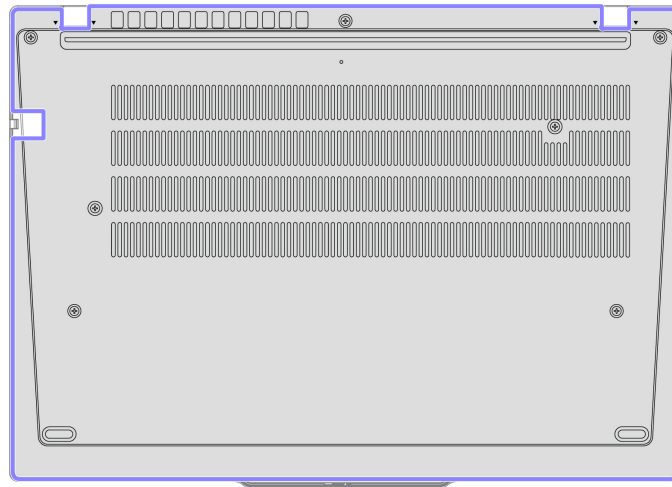

- **ThinkPad T16 Gen 3**

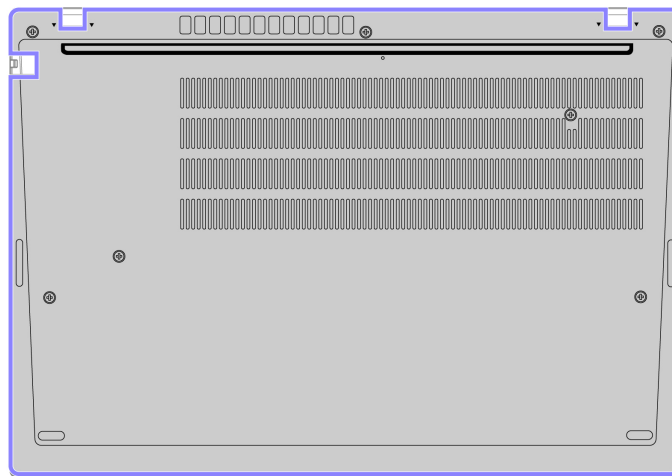

Korak 1. Odstranite sklop osnovnega pokrova, kot je prikazano spodaj.

Opomba: Odprite sklop osnovnega pokrova, kot je prikazano, pri tem pa uporabite pritisk manj kot 5 kg. Pritisk popustite takoj, ko se ročica osnovnega pokrova sprosti.

ThinkPad T14 Gen 5 in ThinkPad P14s Gen 5 AMD

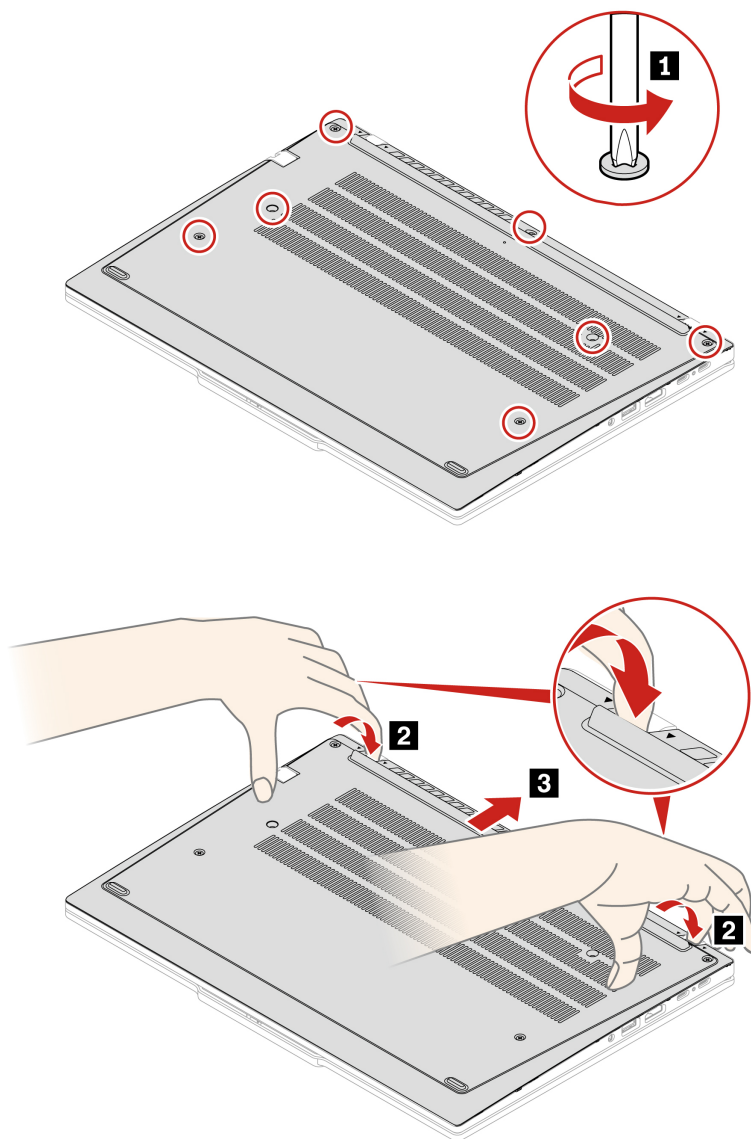

ThinkPad T16 Gen 3

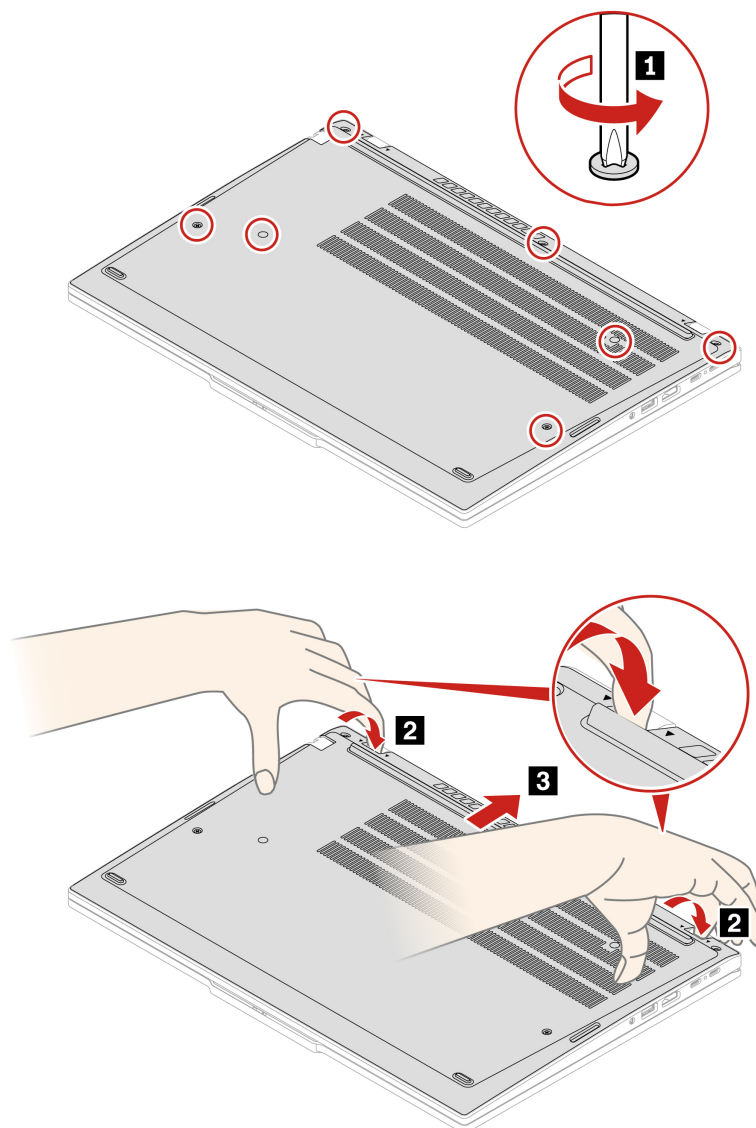

Korak 2. Namestite sklop osnovnega pokrova, kot je prikazano spodaj.
ThinkPad T14 Gen 5 in ThinkPad P14s Gen 5 AMD

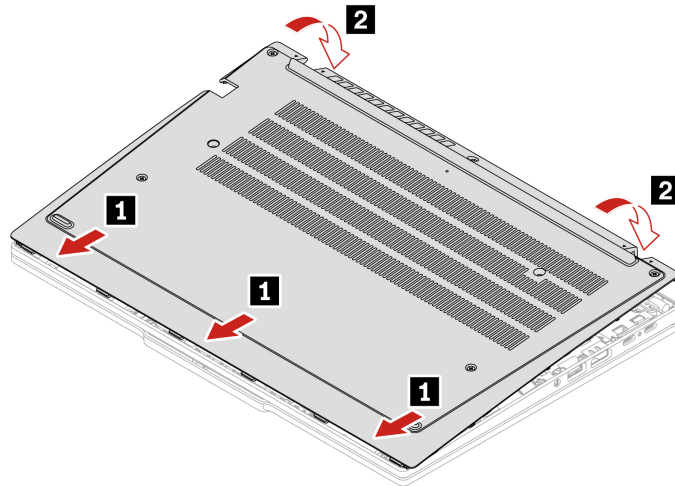

Vijake znova privijte v abecednem vrstnem redu (a–g).

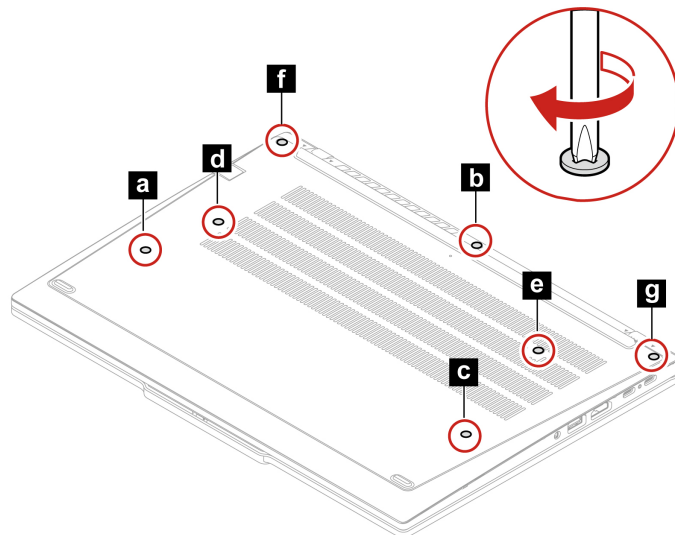

ThinkPad T16 Gen 3

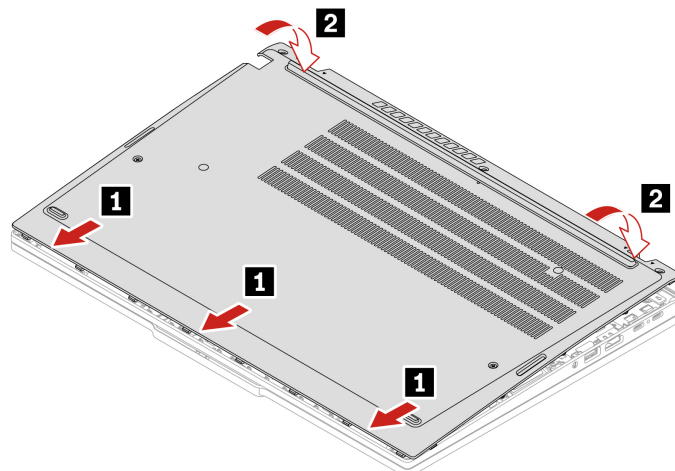

Vijake znova privijte v abecednem vrstnem redu (a–g).

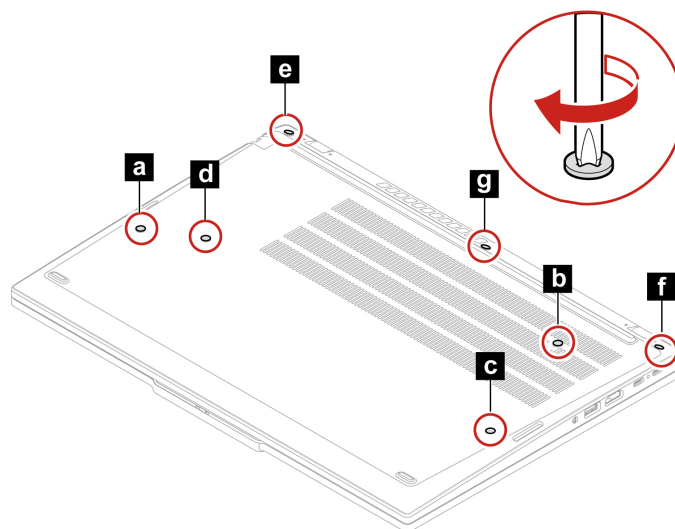

Če se računalnik ne zažene, ko znova namestite sklop osnovnega pokrova, odklopite napajalnik in ga znova priključite v računalnik.

Zaščitni pokrovček pomnilniškega modula

Upoštevajte navodila za zamenjavo zaščitnega pokrovčka pomnilniškega modula.

Preden začnete, preberite [Splošna obvestila o varnosti in skladnosti z zakonodajo](#) ter natisnite naslednja navodila.

Opozorilo: Ne dotikajte se kontaktov na pomnilniškem modulu, sicer ga lahko poškodujete.

Za dostop uporabite ta postopek:

1. Onemogočite vgrajeno baterijo. Oglejte si razdelek »Onemogočite vgrajeno baterijo« na strani 54.
2. Izklopite računalnik in iz njega odklopite napajalnik ter vse priključene kable.
3. Zaprite zaslon in obrnite računalnik.

4. Odstranite sklop osnovnega pokrova. Oglejte si razdelek »Sklop osnovnega pokrova« na strani 60.

Mesto namestitve dela

- **ThinkPad T14 Gen 5 in ThinkPad P14s Gen 5 AMD**

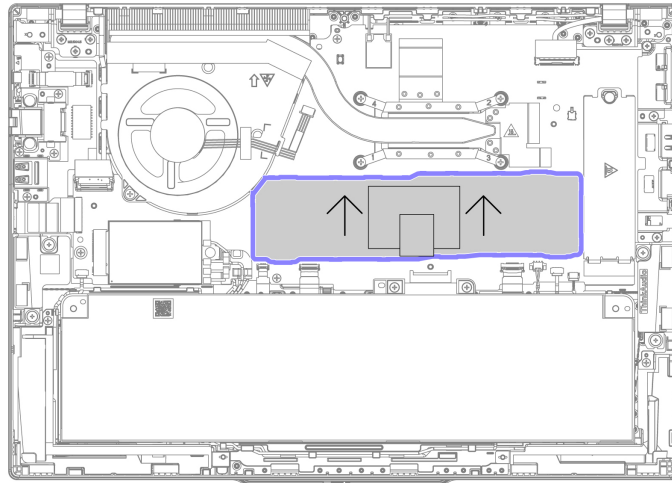

- **ThinkPad T16 Gen 3**

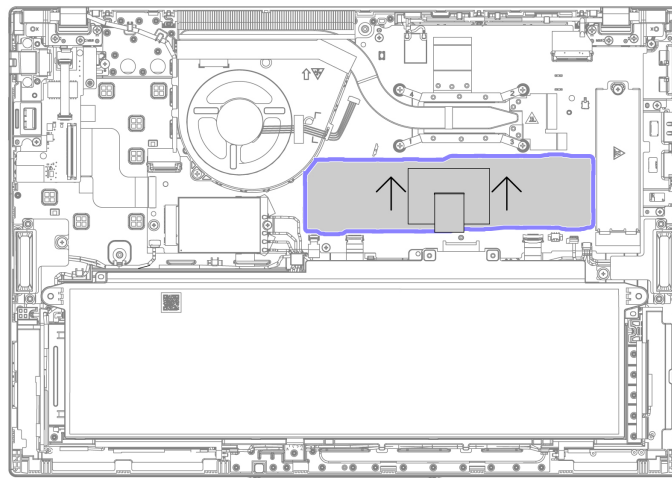

Korak 1. Odstranite zaščitni pokrovček pomnilniškega modula, kot je prikazano spodaj.
ThinkPad T14 Gen 5 in ThinkPad P14s Gen 5 AMD

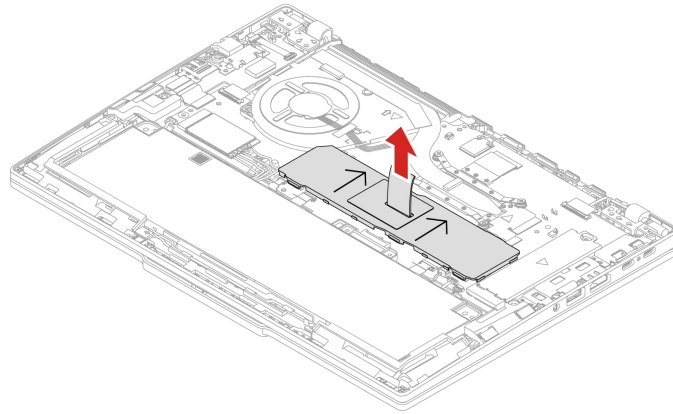

ThinkPad T16 Gen 3

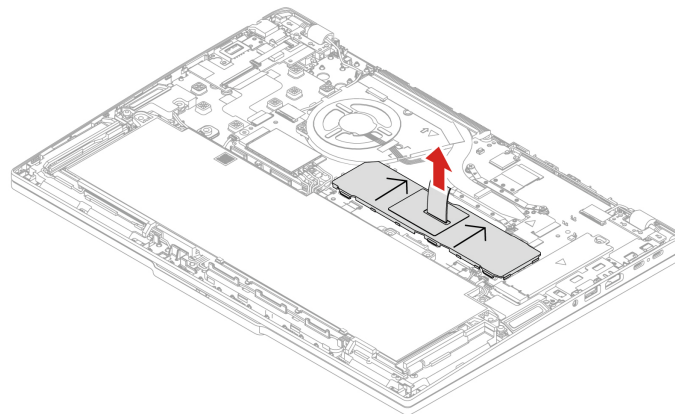

Korak 2. Namestite zaščitni pokrovček pomnilniškega modula, kot je prikazano spodaj.

Opomba: Poskrbite, da bodo puščice na zaščitnem pokrovčku pomnilniškega modula obrnjene navzgor proti sklopu ventilatorja. V nasprotnem primeru zaščitnega pokrovčka pomnilniškega modula ni mogoče pravilno namestiti.

ThinkPad T14 Gen 5 in ThinkPad P14s Gen 5 AMD

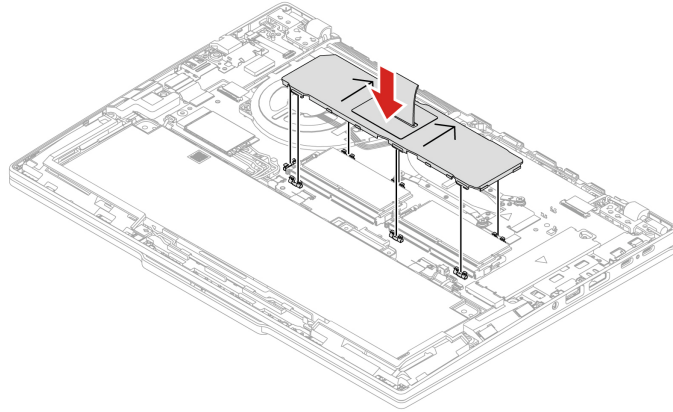

ThinkPad T16 Gen 3

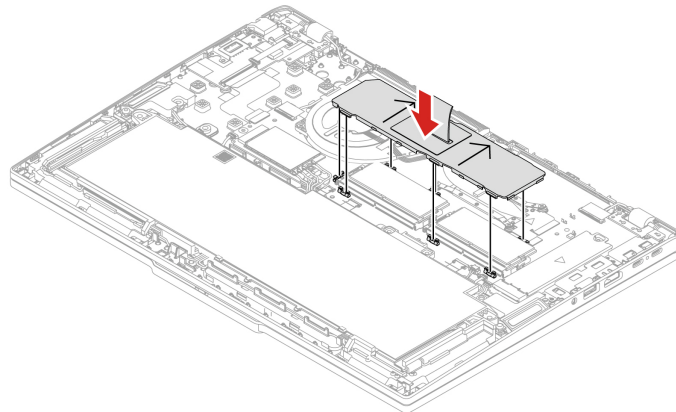

Pomnilniški modul

Upoštevajte navodila za zamenjavo pomnilniškega modula.

Preden začnete, preberite [Splošna obvestila o varnosti in skladnosti z zakonodajo](#) ter natisnite naslednja navodila.

Opozorilo: Ne dotikajte se kontaktov na pomnilniškem modulu, sicer ga lahko poškodujete.

Za dostop uporabite ta postopek:

1. Onemogočite vgrajeno baterijo. Oglejte si razdelek »Onemogočite vgrajeno baterijo« na strani 54.
2. Izklopite računalnik in iz njega odklopite napajalnik ter vse priključene kable.
3. Zaprite zaslon in obrnite računalnik.
4. Odstranite sklop osnovnega pokrova. Oglejte si razdelek »Sklop osnovnega pokrova« na strani 60.
5. Odstranite zaščitni pokrovček pomnilniškega modula. Oglejte si razdelek »Zaščitni pokrovček pomnilniškega modula« na strani 65.

Opomba: Poskrbite, da boste za namestitev pomnilniških modulov upoštevali zaporedje, prikazano v naslednji tabeli.

| Pomnilniški moduli | Vrstni red namestitve |
|--------------------|-----------------------|
| ena | Reža 1 |
| dve | Reža 1 in reža 2 |

Mesto namestitve dela

- **ThinkPad T14 Gen 5 in ThinkPad P14s Gen 5 AMD**

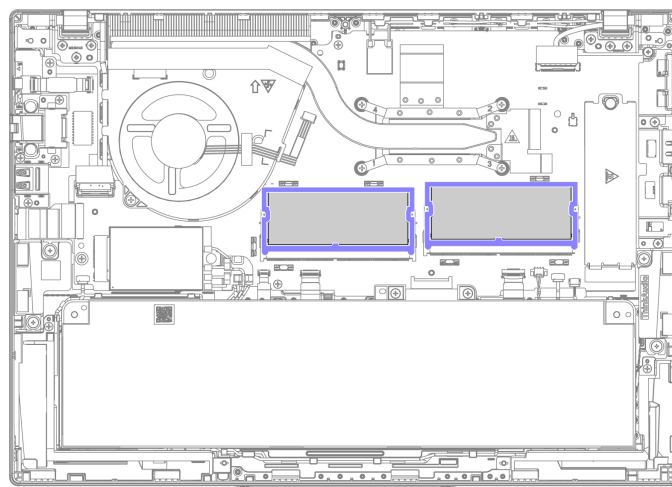

- **ThinkPad T16 Gen 3**

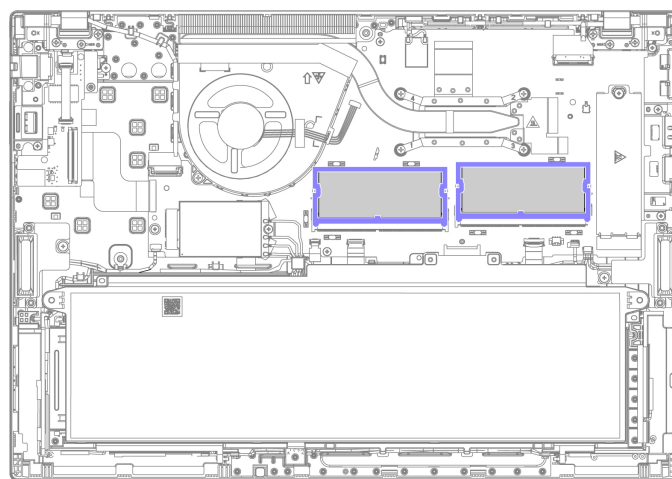

Korak 1. Odstranite pomnilniški modul, kot je prikazano spodaj.
ThinkPad T14 Gen 5 in ThinkPad P14s Gen 5 AMD

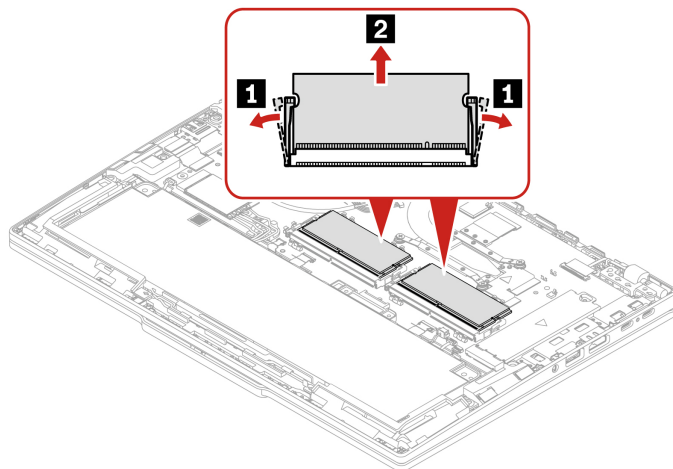

ThinkPad T16 Gen 3

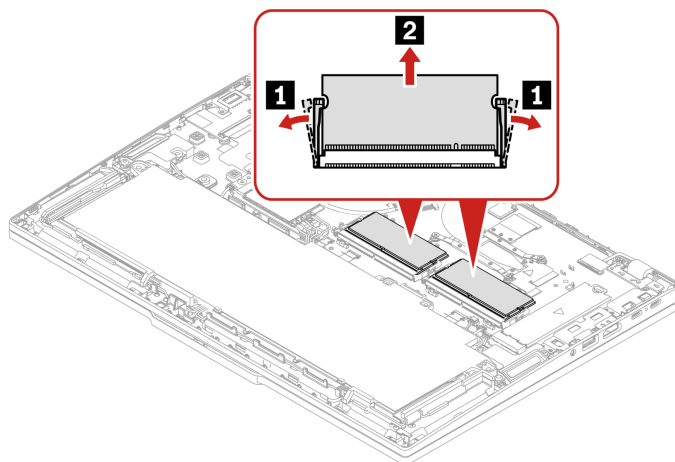

Korak 2. Pomnilniški modul namestite, kot je prikazano spodaj.
ThinkPad T14 Gen 5 in ThinkPad P14s Gen 5 AMD

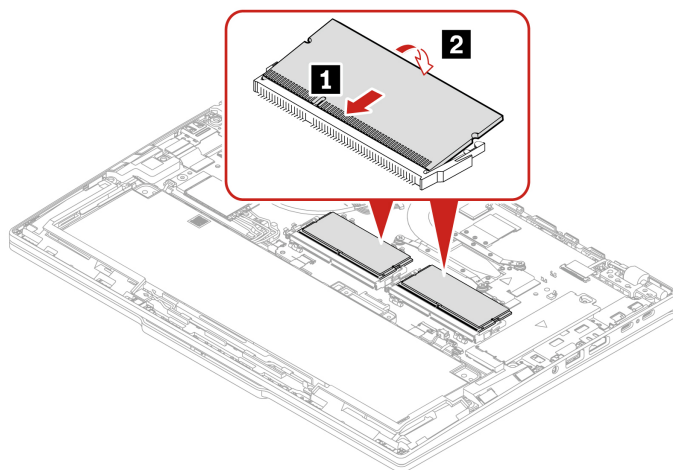

ThinkPad T16 Gen 3

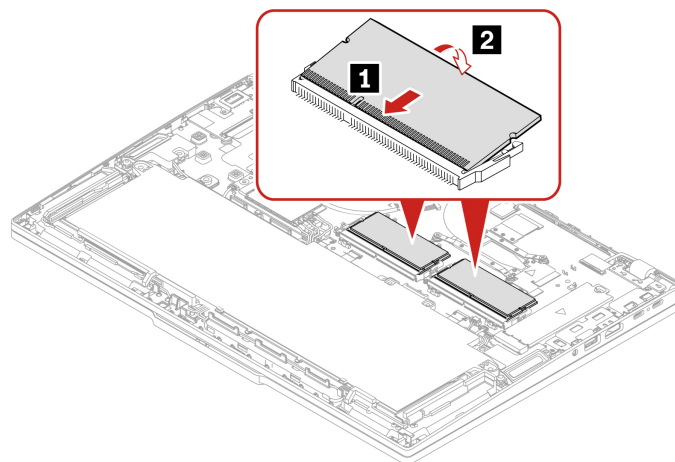

Modul za brezžično omrežje WAN (za izbrane modele)

Upoštevajte navodila za zamenjavo modula za brezžično omrežje WAN.

Naslednje informacije so samo za računalnik z moduli, ki jih lahko namesti uporabnik. Poskrbite, da boste uporabili brezžični modul, ki ga odobri Lenovo in je posebej preskušen za ta model računalnika. Računalnik bo ob vklopu sicer predvajal zaporedje piskov, ki označujejo napako.

Opombe:

- Model, ki je pripravljen za uporabo z brezžičnim omrežjem WAN, ima vnaprej nameščene antene za brezžično omrežje WAN in modul za brezžični WAN, ki ga lahko namesti uporabnik.
- Izbirni modul za brezžični modul WAN Lenovo je mogoče namestiti samo v model, ki podpira brezžično omrežje WAN.

Preden začnete, preberite [Splošna obvestila o varnosti in skladnosti z zakonodajo](#) ter natisnite naslednja navodila.

Opozorilo: Ne dotikajte se stikov modula za brezžično omrežje WAN. Modul za brezžično omrežje WAN lahko sicer poškodujete.

Za dostop uporabite ta postopek:

1. Onemogočite vgrajeno baterijo. Oglejte si razdelek »Onemogočite vgrajeno baterijo« na strani 54.
2. Izklopite računalnik in iz njega odklopite napajalnik ter vse priključene kable.
3. Zaprite zaslon in obrnite računalnik.
4. Odstranite sklop osnovnega pokrova. Oglejte si razdelek »Sklop osnovnega pokrova« na strani 60.

Mesto namestitve dela

- ThinkPad T14 Gen 5 in ThinkPad P14s Gen 5 AMD

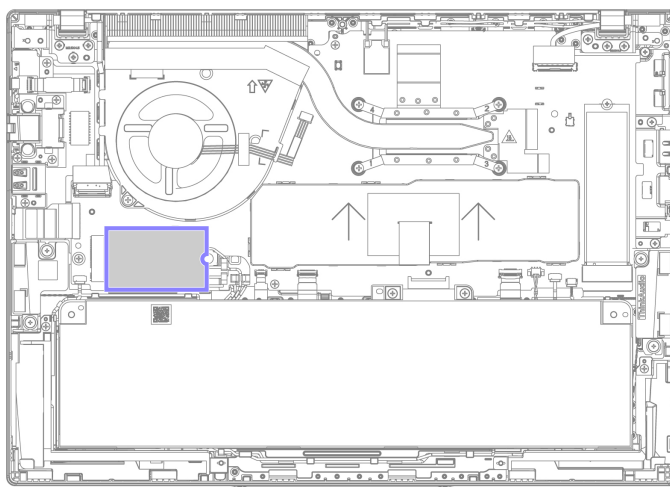

- **ThinkPad T16 Gen 3**

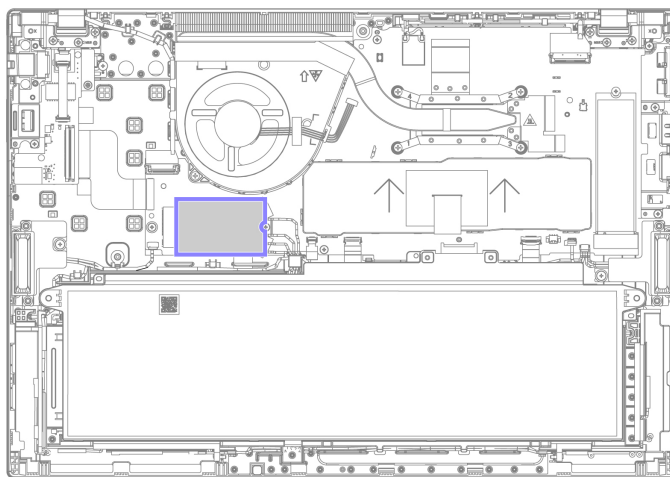

Korak 1. Modul za brezžično omrežje WAN odstranite, kot je prikazano spodaj.

Opomba: Modul za brezžično omrežje WAN je morda prekrit s folijo iz mylarja. Za dostop do modula za brezžično omrežje WAN najprej odlepите folijo.

ThinkPad T14 Gen 5 in ThinkPad P14s Gen 5 AMD

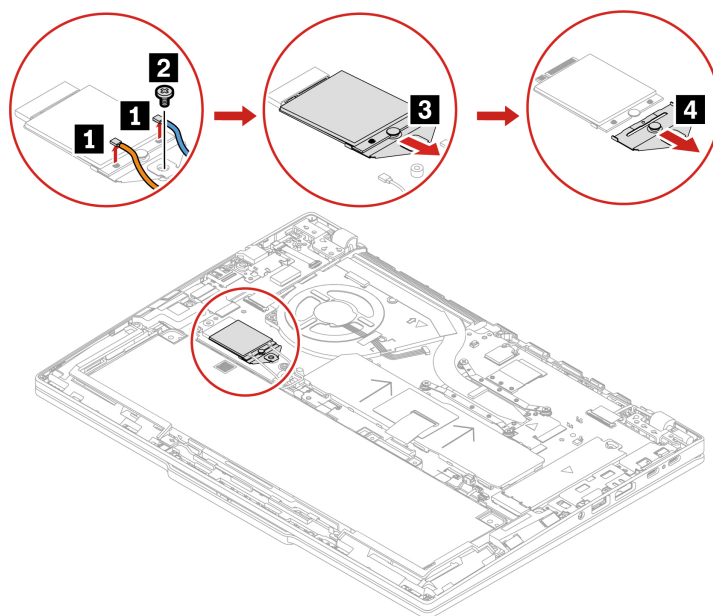

Slika 1. Za modele 4G

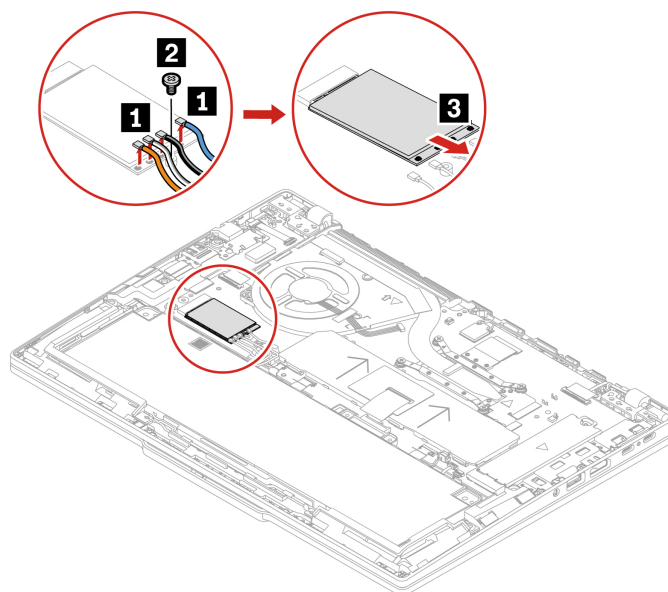

Slika 2. Za modele 5G

ThinkPad T16 Gen 3

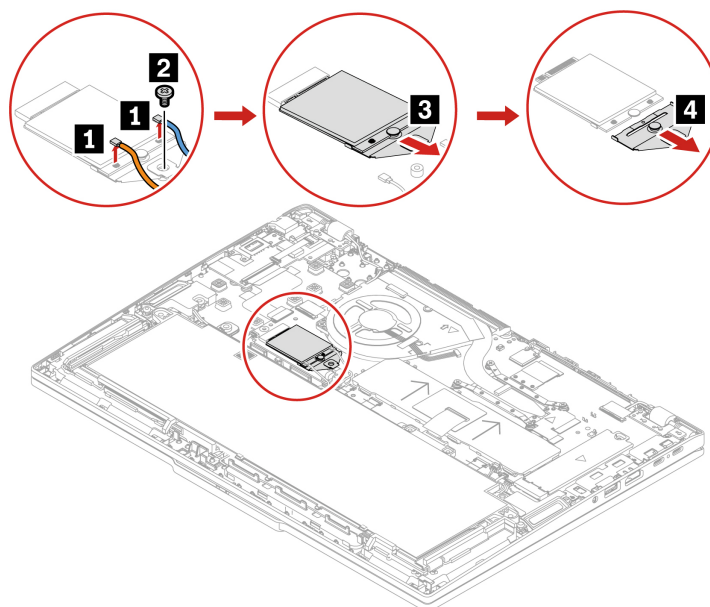

Slika 3. Za modele 4G

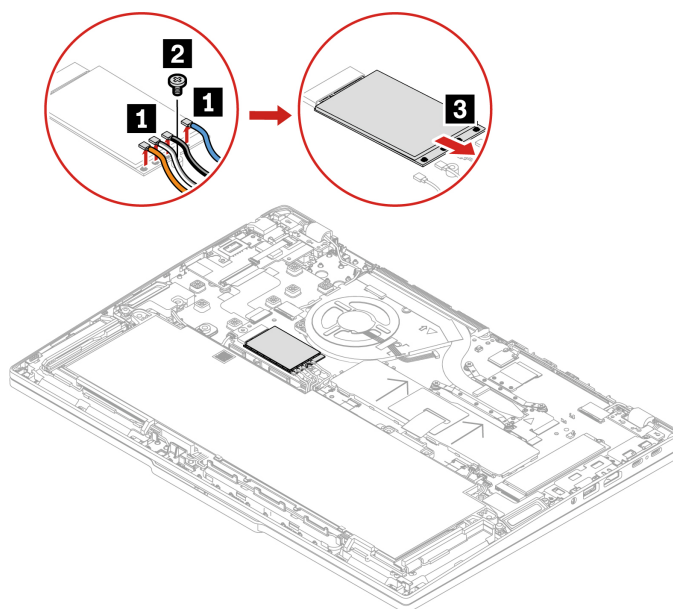

Slika 4. Za modele 5G

Korak 2. Modul za brezžično omrežje WAN namestite v obratnem vrstnem redu.

Poskrbite, da bodo kabli antene ustrezno nameščeni:

- Modri kabel je povezan s priključkom z modro oznako na modulu.
- Črni in sivi kabel sta povezana s priključkom s črno-sivo oznako na modulu.
- Beli in sivi kabel sta povezana s priključkom z belo-sivo oznako na modulu.
- Oranžni kabel je povezan s priključkom z oranžno oznako na modulu.

Nosilec modula za brezžični WAN (samo za modele 4G)

Upoštevajte navodila za zamenjavo nosilca modula za brezžično omrežje WAN.

Predn začnete, preberite [Splošna obvestila o varnosti in skladnosti z zakonodajo](#) ter natisnite naslednja navodila.

Za dostop uporabite ta postopek:

1. Onemogočite vgrajeno baterijo. Oglejte si razdelek »Onemogočite vgrajeno baterijo« na strani 54.
2. Izklopite računalnik in iz njega odklopite napajalnik ter vse priključene kable.
3. Zaprite zaslon in obrnite računalnik.
4. Odstranite sklop osnovnega pokrova. Oglejte si razdelek »Sklop osnovnega pokrova« na strani 60.
5. Odstranite kartico za brezžično omrežje WAN. Oglejte si razdelek »Modul za brezžično omrežje WAN (za izbrane modele)« na strani 71.

Mesto namestitve dela

- ThinkPad T14 Gen 5 in ThinkPad P14s Gen 5 AMD

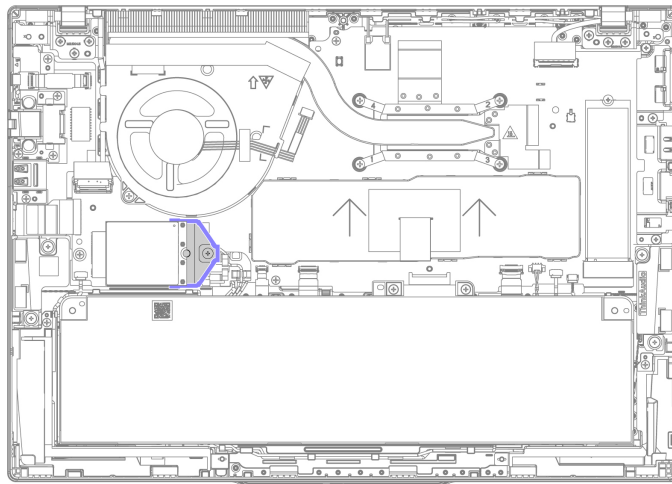

- ThinkPad T16 Gen 3

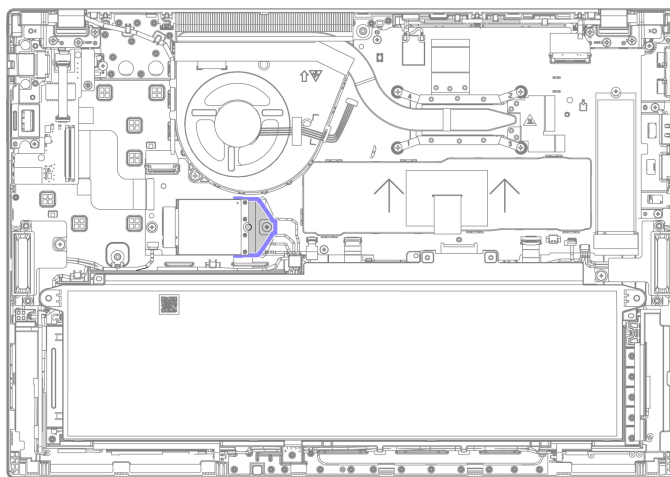

Korak 1. Nosilec modula za brezžično omrežje WAN odstranite, kot je prikazano spodaj.

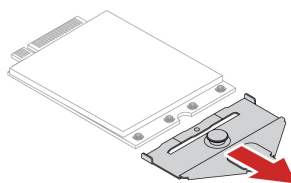

Korak 2. Nosilec modula za brezžično omrežje WAN namestite v obratnem vrstnem redu.

Pogon M.2 SSD

Upoštevajte navodila za zamenjavo pogona M.2 SSD.

Preden začnete, preberite [Splošna obvestila o varnosti in skladnosti z zakonodajo](#) ter natisnite naslednja navodila.

Opozorilo:

- Če zamenjate pogon SSD M.2, boste morda morali namestiti nov operacijski sistem. Podrobnosti o namestitvi novega operacijskega sistema najdete v temi »Namestitev operacijskega sistema Windows in gonilnikov« na strani 50.
- Če so v računalniku nameščeni barvni profili, jih morate znova namestiti po namestitvi novega operacijskega sistema. Glejte »Uporabite tovarniško funkcijo za umerjanje barv (za izbrane modele)« na strani 32.

Pogon M.2 SSD je občutljiv. Z neprimernim ravnanjem lahko povzročite škodo in trajno izgubo podatkov.

Pri ravnanju s pogoni M.2 SSD upoštevajte naslednje smernice:

- Pogon M.2 SSD zamenjajte samo zaradi popravila. Pogon M.2 SSD ni narejen za pogosto spreminjanje ali zamenjave.
- Pred zamenjavo pogona M.2 SSD naredite varnostno kopijo podatkov, ki jih želite ohraniti.

- Ne pritiskajte na pogon M.2 SSD.
- Ne dotikajte se stikov ali plošče s tiskanim vezjem pogona M.2 SSD. Pogon M.2 SSD lahko s tem poškodujete.
- Pogona M.2 SSD ne izpostavljajte fizičnim udarcem ali tresenju. Pogon M.2 SSD postavite na mehak material, ki blaži fizične udarce, kot je na primer krpa.

Za dostop uporabite ta postopek:

1. Onemogočite vgrajeno baterijo. Oglejte si razdelek »Onemogočite vgrajeno baterijo« na strani 54.
2. Izklopite računalnik in iz njega odklopite napajalnik ter vse priključene kable.
3. Zaprite zaslon in obrnite računalnik.
4. Odstranite sklop osnovnega pokrova. Oglejte si razdelek »Sklop osnovnega pokrova« na strani 60.

Mesto namestitve dela

- **ThinkPad T14 Gen 5 in ThinkPad P14s Gen 5 AMD**

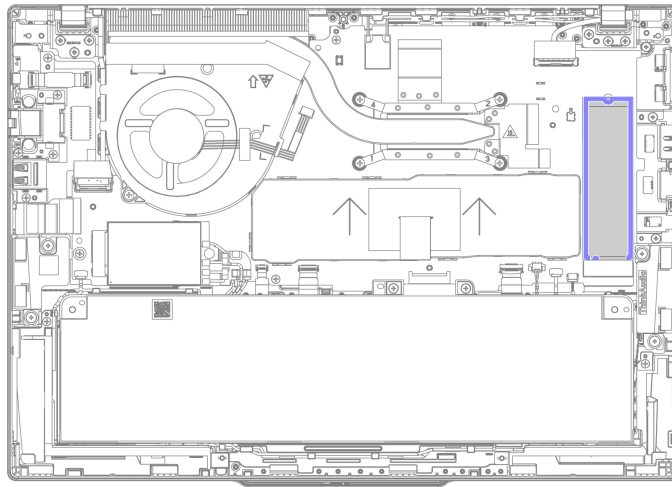

- **ThinkPad T16 Gen 3**

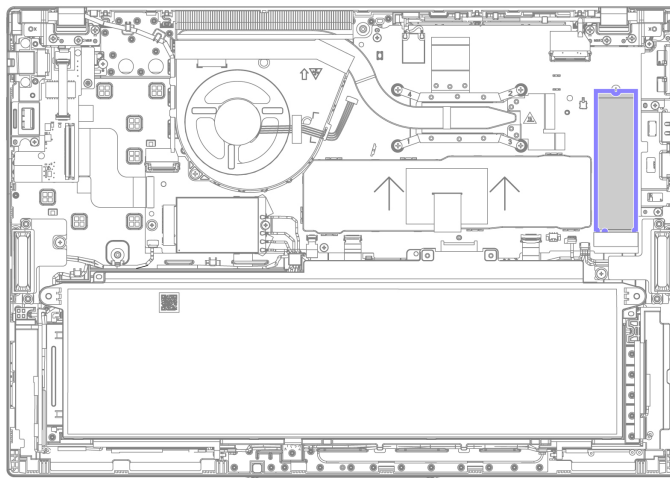

Korak 1. Pogon M.2 SSD odstranite, kot je prikazano spodaj.

Tip 1: ThinkPad T14 Gen 5 in ThinkPad P14s Gen 5 AMD

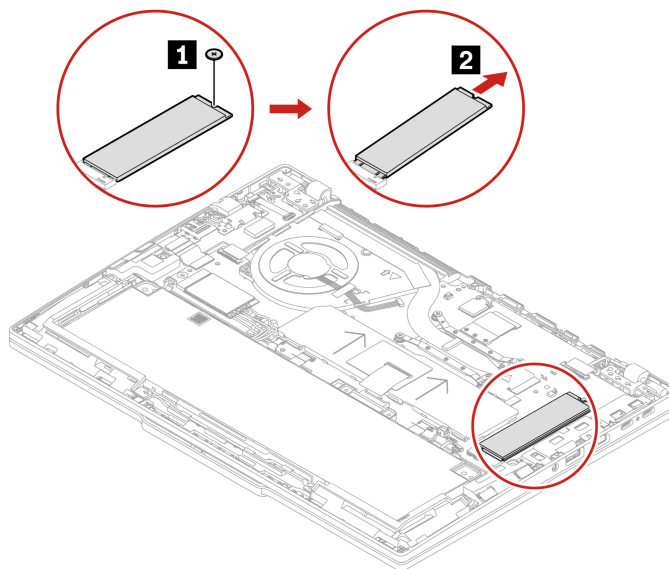

Tip 1: ThinkPad T16 Gen 3

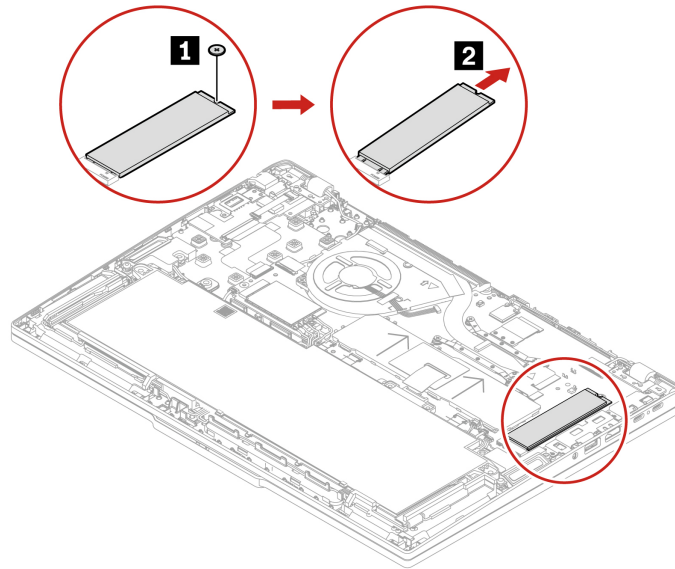

Tip 2: ThinkPad T14 Gen 5 in ThinkPad P14s Gen 5 AMD

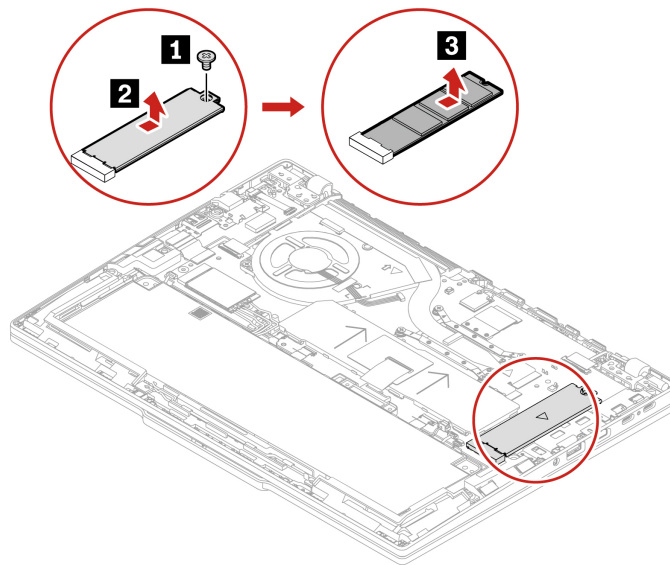

Tip 2: ThinkPad T16 Gen 3

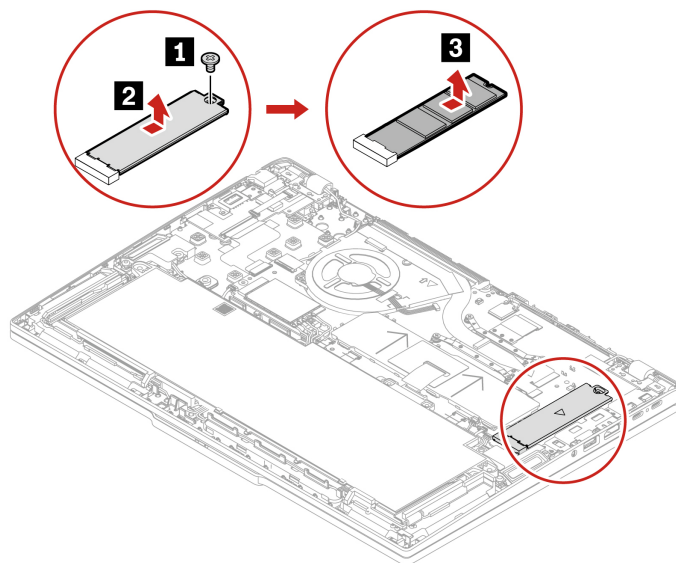

Korak 2. Pogon M.2 SSD namestite v obratnem vrstnem redu.

Nosilec pogona M.2 SSD (za izbrane modele)

Upoštevajte navodila za zamenjavo nosilca pogona M.2 SSD.

Preden začnete, preberite [Splošna obvestila o varosti in skladnosti z zakonodajo](#) ter natisnite naslednja navodila.

Za dostop uporabite ta postopek:

1. Onemogočite vgrajeno baterijo. Oglejte si razdelek »Onemogočite vgrajeno baterijo« na strani 54.
2. Izklopite računalnik in iz njega odklopite napajalnik ter vse priključene kable.
3. Zaprite zaslon in obrnite računalnik.
4. Odstranite sklop osnovnega pokrova. Oglejte si razdelek »Sklop osnovnega pokrova« na strani 60.
5. Odstranite pogon M.2 SSD. Oglejte si razdelek »Pogon M.2 SSD« na strani 76.

Mesto namestitve dela

- **ThinkPad T14 Gen 5 in ThinkPad P14s Gen 5 AMD**

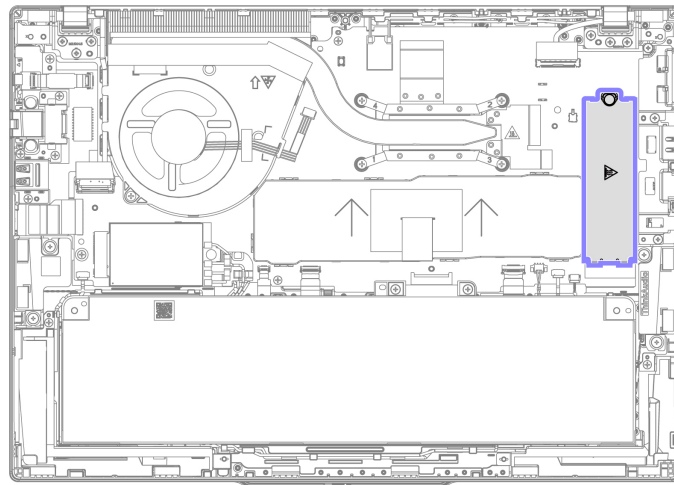

- **ThinkPad T16 Gen 3**

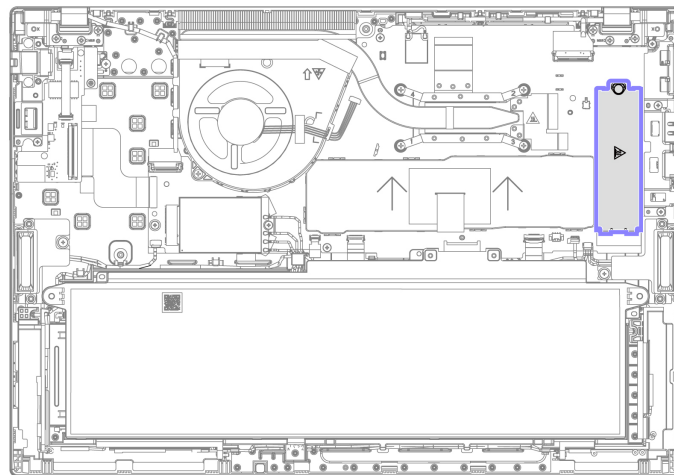

Korak 1. Nosilec pogona M.2 SSD odstranite, kot je prikazano spodaj.

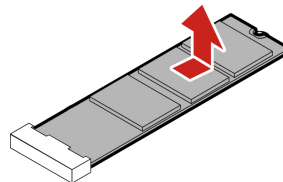

Korak 2. Nosilec pogona M.2 SSD namestite v obratnem vrstnem redu.

Vgrajena baterija velike zmogljivosti

Sledite navodilom za zamenjavo vgrajene baterije z veliko zmogljivostjo.

Preden začnete, preberite [Splošna obvestila o varnosti in skladnosti z zakonodajo](#) ter natisnite naslednja navodila.



NEVARNOST



V računalniku lahko uporabljate samo baterijo, ki jo je odobrila družba Lenovo, in je dovoljena za vaš računalnik. Vsaka druga baterija bi se lahko vname ali eksplodira.

Pomembno obvestilo, ki ga morate upoštevati pri zamenjavi baterije



Opozorilo:

- Lenovo ne odgovarja za zmogljivost in varnost nedovoljenih baterij ter ne nudi nikakršnih garancij za napake ali škodo zaradi njihove uporabe.
- Stranke lahko zamenjajo samo vgrajeno baterijo velike zmogljivosti, ki ima na sprednji strani sivo plastiko. Podrobnosti so na voljo v spodnjih preglednicah.

Za ThinkPad T14 Gen 5 in ThinkPad P14s Gen 5 AMD:

| Vgrajena baterija | Enota, ki jo stranka lahko zamenja sama, ali enota, ki je stranka ne more zamenjati sama | Kapaciteta baterije | Barva na sprednji strani |
|---|--|---------------------|--------------------------|
|  | Enota, ki jo stranka lahko zamenja sama | 52,5 W | Siva |
|  | Enota, ki je stranka ne more zamenjati sama | 39,3 W | Črna |

Za ThinkPad T16 Gen 3:

| Vgrajena baterija | Enota, ki jo stranka lahko zamenja sama, ali enota, ki je stranka ne more zamenjati sama | Kapaciteta baterije | Barva na sprednji strani |
|---|--|---------------------|--------------------------|
|  | Enota, ki jo stranka lahko zamenja sama | 86 W | Siva |
|  | Enota, ki je stranka ne more zamenjati sama | 52,5 W | Črna |

Aplikacija Vantage omogoča samodejni diagnostični preizkus baterije, s katerim se ugotovi, ali je vgrajena baterija okvarjena. Vgrajene baterije, ki se lahko zamenja na terenu, ne smete zamenjati, razen če ta diagnostični preizkus pokaže, da je baterija okvarjena. Izjema je samo, če je vgrajena baterija fizično poškodovana ali če je stranka javila morebitno varnostno težavo.

Če aplikacija Vantage ni nameščena v računalniku, mora stranka pred zamenjavo vgrajene baterije, ki ni fizično poškodovana, prenesti in namestiti program za diagnostiko vgrajene baterije. Upoštevajte, da garancija ne krije zamenjavo fizično poškodovane vgrajene baterije.

Za dostop uporabite ta postopek:

1. Onemogočite vgrajeno baterijo. Oglejte si razdelek »Onemogočite vgrajeno baterijo« na strani 54.
2. Izklopite računalnik in iz njega odklopite napajalnik ter vse priključene kable.
3. Zaprite zaslon in obrnite računalnik.
4. Odstranite sklop osnovnega pokrova. Oglejte si razdelek »Sklop osnovnega pokrova« na strani 60.

Mesto namestitve dela

Opomba: Za ogled videoposnetka o zamenjavi baterije lahko optično preberete kodo QR na vgrajeni bateriji, ki jo stranka lahko zamenja sama.

- **ThinkPad T14 Gen 5 in ThinkPad P14s Gen 5 AMD**

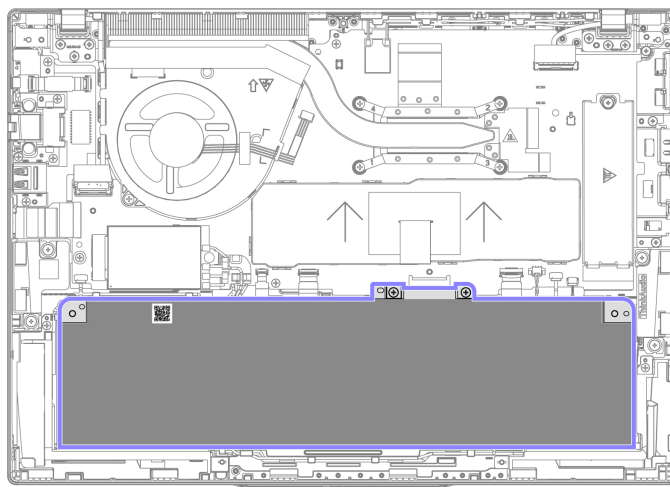

- **ThinkPad T16 Gen 3**

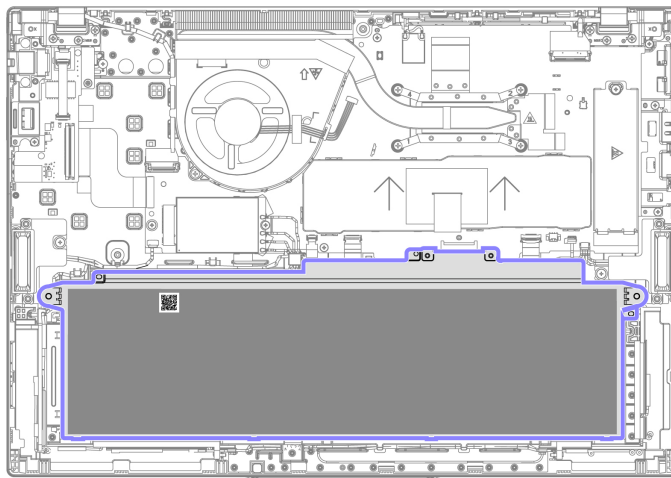

Korak 1. Vgrajeno baterijo odstranite, kot je prikazano spodaj.
ThinkPad T14 Gen 5 in ThinkPad P14s Gen 5 AMD

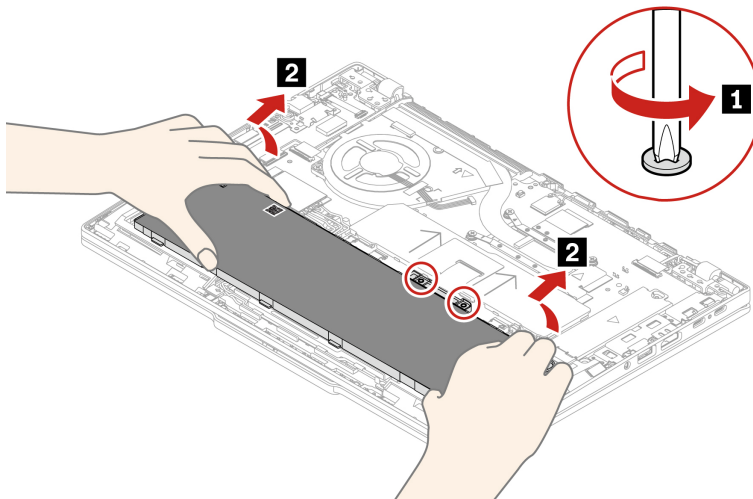

ThinkPad T16 Gen 3

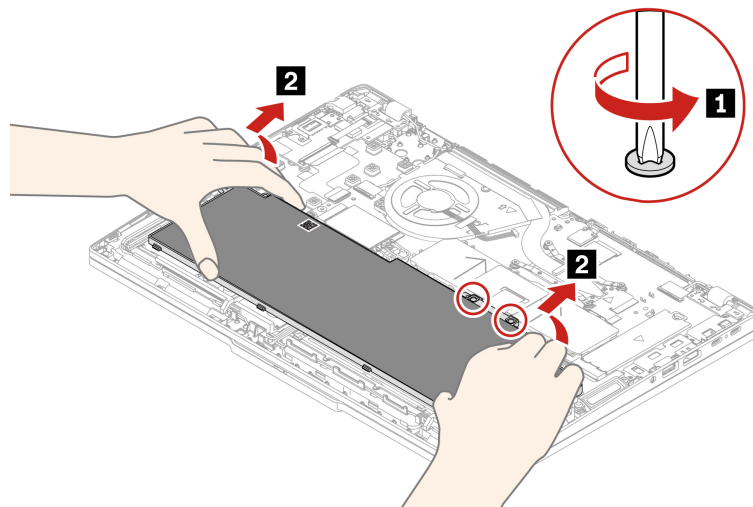

Korak 2. Vgrajeno baterijo namestite v obratnem vrstnem redu.

PREVIDNO:

Pred ponovnim sestavljanjem odstranite morebitne tujke.

Prepričajte se, da je sklop osnovnega pokrova dobro pričvrščen. V nasprotnem primeru lahko pride do prekinitve priključitve baterije.

Poglavje 7. Pomoč in podpora

V tem poglavju so rešitve za nekatere težave s strojno in programsko opremo.

Poiščite servisno kodo QR in serijsko številko

Ta tema vam pomaga najti kodo QR storitve in serijsko številko.

Optični preberite kodo QR na osnovnem pokrovu in si oglejte te podatke:

- Informacije o vašem izdelku in stanje garancije
- Najnovejše gonilnike in programsko opremo, ki jih je preveril Lenovo
- Rešitve za odpravljanje težav in diagnosticiranje, ko naletite na težave s strojno ali programsko opremo
- Center za podporo strankam in vnos e-vstopnic za strokovno podporo

Serijsko številko najdete prek:

- **Dashboard (nadzorne plošče)** ali možnosti **Device (Naprava)** v aplikaciji **Vantage**
- Nalepka s serijsko številko računalnika (prikazana na spodnji sliki)

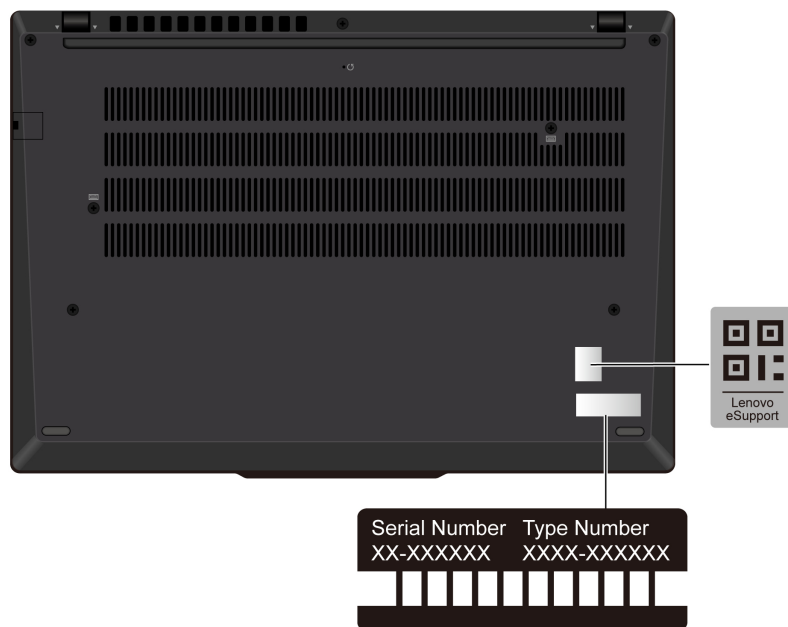

Pogosta vprašanja

Preglejte ta pogosta vprašanja in poiščite odgovore nanje.

| Vprašanje | Rešitev |
|--|---|
| Kako preverim stanje popravila? | <ol style="list-style-type: none"> 1. Pojdite na spletno mesto za podporo Lenovo na naslovu https://pcsupport.lenovo.com. 2. Izvedite iskanje po imenu izdelka in pojdite v razdelek Repair Status (Stanje popravila). 3. Vnesite serijsko številko, da preverite stanje popravila. |
| Kako preverim stanje garancije? | <ul style="list-style-type: none"> • Obiščite spletno mesto za podporo Lenovo na naslovu https://pcsupport.lenovo.com/warrantylookup#. • Iz aplikacije Vantage. |
| Kako odprem Control Panel (Nadzorna plošča) ? | V iskalno polje Windows vnesite Nadzorna plošča in pritisnite Enter. |
| Kako izklopim računalnik? | Odprite meni Start in kliknite  Power (Napajanje) . Nato kliknite Shut down (Zaustavitev sistema) . |
| Kako shranjevalni pogon razdelim na particije? | https://support.lenovo.com/solutions/ht503851 |
| Kaj naj storim, če se računalnik preneha odzivati? | <ol style="list-style-type: none"> 1. Pritisnite in držite gumb za vklop, dokler se računalnik ne izklopi. Nato znova zaženite računalnik. 2. Če 1. korak ne deluje: <ul style="list-style-type: none"> • Za modele z odprtino za vnovični zagon v sili: v odprtino za vnovični zagon v sili vstavite poravnano sponko za papir, da začasno prekinete napajanje. Nato znova zaženite računalnik, ko je napajalnik priključen. • Za modele brez odprtine za vnovični zagon v sili: <ul style="list-style-type: none"> - Za modele z odstranljivo baterijo: odstranite baterijo in odklopite vse vire napajanja. Nato priključite napajalnik in računalnik znova zaženite. - Za modele z vgrajeno baterijo: odklopite vse vire napajanja. Pritisnite stikalo za vklop in ga pridržite približno sedem sekund. Nato priključite napajalnik in računalnik znova zaženite. |
| Kaj naj storim, če računalniku polijem s tekočino? | <ol style="list-style-type: none"> 1. Previdno odklopite napajalnik in računalnik nemudoma izklopite. Hitreje kot ustavite pretok električnega toka skozi računalnik, več možnosti je, da boste zmanjšali škodo, ki jo povzročijo električni stiki. <p>Opozorilo: Če računalnik takoj izklopite, lahko sicer res izgubite nekatere podatke ali delo, če pa ga pustite vklopljenega, lahko postane trajno neuporaben.</p> 2. Preden vklopite računalnik, počakajte, da je res odstranjena vsa tekočina. <p>PREVIDNO: Tekočine ne poskušajte odvesti z obračanjem računalnika. Če ima vaš računalnik na spodnji strani luknje za odvajanje, bo tekočina odtekla skozi njih.</p> |
| Kako odprem meni BIOS-a UEFI? | Znova zaženite računalnik. Ko se prikaže zaslon z logotipom, pritisnite F1 za dostop do menija BIOS-a UEFI. |

| Vprašanje | Rešitev |
|--|---|
| <p>Kje lahko dobim najnovejše gonilnike naprav in UEFI BIOS?</p> | <ul style="list-style-type: none"> • Iz aplikacije Vantage: odprite aplikacijo Vantage in kliknite Device (Naprava) → System Update (Posodobitev sistema). • S spletnega mesta Lenovo za podporo: <ol style="list-style-type: none"> 1. Obiščite https://pcsupport.lenovo.com in izberite vnos za svoj računalnik. 2. Kliknite Driver & Software (Gonilnik in programska oprema) → Manual Update (Ročna posodobitev). • S spletnega mesta Windows Update: <ol style="list-style-type: none"> 1. V iskalno polje Windows vnesite Nastavitve in pritisnite Enter. 2. Kliknite Windows Update → Check for updates (Preveri, ali so na voljo posodobitve). <p>Če je na voljo paket posodobitev, upoštevajte navodila na zaslonu za prenos in namestitev paketa.</p> |
| <p>Kaj naj storim, če zaslon LCD pri vklopu računalnika postane črn?</p> | <ol style="list-style-type: none"> 1. Zaženite samopreizkus zaslona LCD. <ol style="list-style-type: none"> a. Zagotovite, da je računalnik priključen na napajalnik. b. Pritisnite gumb za vklop za približno sedem sekund, da izklopite računalnik. c. Hkrati pritisnite tipko Fn, tipko Ctrl na levi in gumb za vklop. d. Preverite, ali računalnik čez celoten zaslon prikaže pet zaporednih barv: <ul style="list-style-type: none"> • Če jih, zaslon LCD deluje normalno. • Če jih ne, zaslon LCD ne deluje pravilno. e. Preizkus traja približno 20 sekund in se samodejno zapre. Prav tako lahko za izhod iz preizkusa pritisnete gumb za vklop. 2. Za podporo se obrnite na Lenovo in posredujte rezultat preizkusa. Glejte »Pokličite Lenovo« na strani 97. |

Sporočila o napakah

Za vsako napako, odkrito pri preskusu ob zagonu (POST) ali delovanju sistema, je prikazano sporočilo o napaki. Za rešitev težav z računalnikom glejte sporočila o napakah v spodnji tabeli.

Če se pojavi sporočilo, ki ni vključeno v naslednjo tabelo, najprej zabeležite sporočilo o napaki, nato pa zaustavite računalnik in pokličite Lenovo za pomoč. Oglejte si razdelek »Center za podporo strankam Lenovo« na strani 97.

| Sporočilo | Rešitev |
|--|--|
| 0190: Napaka kritičnega stanja baterije | Računalnik se je izključil, ker je energija baterija nizka. napajalnik priključite v računalnik, da se bodo baterije polnile. |
| 0191: Varnost sistema – neveljavna zahteva oddaljene spremembe | Neuspešna sprememba konfiguracije sistema. Potrdite operacijo in poskusite znova. |
| 0199: Varnost sistema – število dovoljenih ponovnih vnosov varnostnega gesla je preseženo. | To sporočilo se izpiše, ko več kot trikrat vnesete napačno nadzorniško geslo. Potrdite nadzorniško geslo in poskusite znova. |
| 0271: Preverite nastavitve datuma in časa. | Datum in ura računalnika nista nastavljena. Nastavite datum in uro v meniju BIOS-a UEFI. |
| 210x/211x: Zaznana napaka/ napaka pri branju na HDDx/ SSDx | Shranjevalni pogon ne deluje. Znova namestite shranjevalni pogon. Če težave še vedno ne morete odpraviti, zamenjajte shranjevalni pogon. |

Opomba:

Ta napaka pomeni, da operacijski sistem ali programi ne morejo ustvarjati, spreminjati ali izbrisati podatkov v obstojnem sistemskem pomnilniku UEFI, ker po samopreizkusu ob vklopu ni dovolj prostora za shranjevanje.

Obstojni sistemski pomnilnik UEFI uporabljajo UEFI BIOS in operacijski sistem ali programi. Do te napake pride, ko operacijski sistem ali programi v spremenljivem pomnilnik shranijo večje količine podatkov. Vsi podatki, potrebni za POST, kot so nastavitve, nabor vezij ali podatki za konfiguracijo platforme sistema UEFI BIOS, se shranijo v ločenem spremenljivem pomnilniku UEFI.

Napaka: Spremenljivi sistemski pomnilnik UEFI je skoraj poln.

Ko se prikaže sporočilo o napaki, pritisnite F1, da odprete meni BIOS-a UEFI. Prikaže se pogovorno okno za potrditev čiščenja pomnilnika. Če izberete »Yes«, se izbrisejo vsi podatki, ki so jih ustvarili operacijski sistem ali programi, razen globalnih spremenljivk, določenih v specifikaciji vmesnika UEFI (Unified Extensible Firmware Interface). Če izberete »No«, se podatki ohranijo, toda operacijski sistem ali programi ne morejo ustvarjati, spreminjati ali izbrisati podatkov v shrambi.

Če se ta napaka pojavi v servisnem centru, bo pooblaščen servisno osebje podjetja Lenovo z uporabo zgornje rešitve počistilo obstojni sistemski pomnilnik UEFI.

Diagnostika lučke LED za napolnjenost baterije

Lučka LED za napolnjenost baterije (v nadaljevanju lučka LED) utripa za pomoč pri diagnosticiranju in reševanju nekaterih težav z računalnikom.

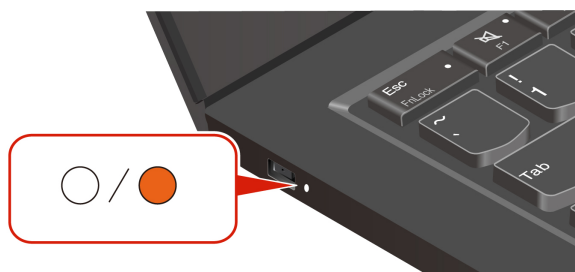

Vzorci utripanja lučke

Lučka LED najprej utripa oranžno in nato neprekinjeno belo, in sicer z različnimi vzorci utripanja. Vsak vzorec utripanja ustreza kodi napake. Ko na primer lučka LED enkrat utripne oranžno ● in nato dvakrat belo, ○○ vzorec utripanja ustreza ●○○ kodi napake 0001.

Opombe:

- Lučka LED samodejno utripa le, ko pride do napake v naslednji tabeli.
- Lučka LED neprekinjeno utripa, dokler se računalnik ne izklopi. Če morate postopek prekiniti, za nekaj sekund pritisnite gumb za vklop.
- Če želite računalnik popraviti sami, priporočamo, da se pred tem obrnete naš center za podporo strankam, ki vam bo priporočil ustrezno dokumentacijo in posredoval informacije o popravilu. Če gre za bolj zapleteno napako ali okvaro, je morda bolje, da računalnik popravi pooblaščen serviser Lenovo.

Za rešitev težav z računalnikom glejte vzorce utripanja in kode napak v spodnji tabeli.

| Vzorci utripanja | Kode napak | Rešitve |
|------------------|---|--|
| ●○○○ | 0001: napaka ponastavitve (ponastavitev okolja ni razveljavljena) | 1. Odstranite napajalnik in odstranljivo baterijo, če jo računalnik ima. Nato računalnik ponastavite z enim od teh postopkov: <ul style="list-style-type: none"> • Za modele z odprtino za ponastavitev v sili: v odprtino za ponastavitev v sili vstavite poravnano sponko za papir, da začasno prekinete napajanje. Nato znova zaženite računalnik, ko je napajalnik priključen. • Za modele brez odprtine za ponovni zagon v sili: gumb za vklop pritisnite in pridržite za približno sedem sekund. Nato znova priključite vse vire napajanja in znova zaženite računalnik. 2. Če 1. korak ne deluje, zamenjajte sistemsko ploščo (samo ponudnik storitev). |
| ●○○○○ | 0002: notranja napaka vodila | Zamenjajte sistemsko ploščo (samo serviser). |
| ●○○○○○ | 0003: napaka pri programiranju trajnega pomnilnika v napajalnem krogu sistema | Zamenjajte sistemsko ploščo (samo serviser). |
| ●●○○ | 0282: napaka pomnilniškega modula | 1. Znova namestite ali zamenjajte |

| Vzorci utripanja | Kode napak | Rešitve |
|------------------|---|--|
| | | <p>pomnilniški modul.</p> <p>2. Če 1. korak ne deluje, zamenjajte sistemsko ploščo (samo ponudnik storitev).</p> |
| ●●○○ | 0283: napaka sredstva PCI | <p>1. Odstranite naprave PCIe (kartica M.2, kartica PCIe ipd.) (samo serviser).</p> <p>2. Če 1. korak ne deluje, zamenjajte sistemsko ploščo (samo ponudnik storitev).</p> |
| ●●○○○ | 0284: napaka, povezana s funkcijami, združljivimi s TCG (morda gre za napako pri preverjanju veljavnosti kode BIOS-a) | Zamenjajte sistemsko ploščo (samo serviser). |
| ●●○○○○ | 0285: napaka, povezana s funkcijami, združljivimi s TCG (morda gre za napako pri inicializaciji modula TPM) | Zamenjajte sistemsko ploščo (samo serviser). |
| ●●●○ | 0286: napaka vdelanega grafičnega podsistema | Zamenjajte sistemsko ploščo (samo serviser). |
| ●●●○○ | 0287: napaka ločenega grafičnega podsistema | <p>1. Znova namestite ali zamenjajte ločeno grafično kartico (samo serviser).</p> <p>2. Če 1. korak ne deluje, zamenjajte sistemsko ploščo (samo ponudnik storitev).</p> |
| ●●●○○○ | 0288: napaka zaslona računalnika | <p>1. Kabel zaslona znova priključite na strani sistemske plošče in na strani zaslona (samo ponudnik storitev) in preverite zaslon LCD.</p> <p>2. Če 1. korak ne deluje, povežite zunanji zaslon z računalnikom in preverite stanje (stranka ali ponudnik storitev).</p> <ul style="list-style-type: none"> Če zunanji zaslon deluje, zamenjajte LCD-ploščo (samo ponudnik storitev). Če zunanji zaslon ne deluje, zamenjajte sistemsko ploščo (samo ponudnik storitev). |
| ●●●●○ | 0281: splošna napaka vdelanega krmilnika | Zamenjajte sistemsko ploščo (samo serviser). |

Lenovo Memory Self Repair (samo za modele Intel)

Lenovo Memory Self Repair (v nadaljevanju »orodje za popravilo«) omogoča popravilo napake posameznega bita ali posamezne vrstice z notranjimi redundantnimi viri.

Priporočamo, da ga uporabite v naslednjih primerih:

- Operacijski sistem je nestabilen, na primer ob napaki modrega zaslona ali zrušitvi sistema.

- Ena od aplikacij deluje neobičajno, na primer nepričakovano se zruši ali zapre.
- Vsi rezultati preskusa kažejo na napake, povezane s pomnilnikom.

Opomba: Orodje za popravilo lahko uporabite samo, če je računalnik mogoče normalno vklopiti.

Korak 1. Znova zaženite računalnik.

Korak 2. Ko se prikaže zaslon z logotipom, sprožite orodje za popravilo na enega od naslednjih načinov:

- Pritisnite F4.
- Pritisnite Enter, da odprete **Startup Interrupt Menu**, nato pa pritisnite F4.
- Pritisnite F12, da odprete **App Menu**, nato pa izberite **Lenovo Memory Self Repair**.

Korak 3. Preberite pomembne informacije v prikazanem oknu, nato pa kliknite **Yes**, da zaženete orodje.

Korak 4. V pojavnem pogovornem oknu preglejte rezultate popravila. Obstajajo tri vrste rezultatov.

- **Memory Repaired:** pomeni, da je bila napaka pomnilnika zaznana in popravljena.
- **Memory failure detected but repair was unsuccessful:** pomeni, da je bila napaka pomnilnika zaznana, vendar je ni mogoče popraviti.
- **No failure detected:** pomeni, da ni bila zaznana nobena napaka pomnilnika.

Če težava ni odpravljena, lahko poskusite znova ali se obrnete na Lenovo za dodatno podporo.

Korak 5. Kliknite **Continue**, da vklopite računalnik.

Sorodne teme

»Pokličite Lenovo« na strani 97

Diagnosticiranje in odpravljanje težav v računalniku

V tem razdelku predstavljamo komplet diagnostičnih orodij in orodij za odpravljanje težav, ki so na voljo na spletnem mestu za podporo Lenovo, v aplikaciji Vantage in v vašem računalniku. Pomagajo vam lahko pri diagnosticiranju pogostih težav s programsko in strojno opremo.

Spodnja tabela navaja ta diagnostična orodja in priporočena stanja za posamezno orodje.

| Diagnostično orodje | Priporočen primer uporabe |
|--|--|
| Odpravljanje težav in diagnosticiranje na spletnem mestu za podporo Lenovo | Omogočiti želite odpravljanje težav ali optično prebrati strojno opremo in gonilnike v računalniku. |
| Pregled strojne opreme | <ul style="list-style-type: none"> • V vaš računalnik je nameščena aplikacija Vantage. • Izvesti želite osnovne preglede komponent strojne opreme. |
| Orodje UEFI Diagnostics | <ul style="list-style-type: none"> • V operacijski sistem se ne morete prijaviti. • Računalnik ne more vzpostaviti povezave z omrežjem. |

Odpravljanje težav in diagnosticiranje na spletnem mestu za podporo Lenovo

Lenovo ponuja dve različni diagnostični možnosti, ki vam bosta v pomoč pri iskanju in odpravljanju težav v računalniku.

- Korak 1. Pojdite na spletno stran <https://www.pcsupport.lenovo.com/> in v okno za iskanje vnesite ime svojega izdelka.
- Korak 2. Kliknite **Troubleshoot & Diagnose (Odpravljanje težav in diagnostika)** in izberite eno od naslednjih dveh možnosti, odvisno od vaših potreb.

Če niste prepričani glede težave v računalniku, priporočamo, da izberete **Easy** in z upoštevanjem zaslonskih navodil pridobite posodobitve vdelane programske opreme ter stanje strojne opreme.

Če veste, za katero vrste težave gre v računalniku, lahko izberete **Custom** in z upoštevanjem zaslonskih navodil odpravite težavo.

Opombe:

- Pred zagonom katerega koli postopka samodejne diagnostike se prikaže pojavno okno, ki vas pozove, da namestite Lenovo Service Bridge. Lenovo Service Bridge vam pomaga povezati računalnik z orodji za diagnosticiranje Lenovo.
- Na spletni strani za podporo Lenovo občasno posodobimo razdelke, da izboljšamo vašo izkušnjo z računalnikom. Vmesnik spletnega mesta in opisi razdelkov se lahko razlikujejo od tistih v vašem dejanskem vmesniku.

Če s pomočjo rešitev ne morete odpraviti težav v računalniku, lahko z upoštevanjem zaslonskih navodil pošljete e-prijavo ali se obrnete na Lenovo, ki vam bo zagotovil strokovno pomoč.

Pregled strojne opreme

Pregled strojne opreme je učinkovito orodje za preizkušanje strojne opreme, ki vam bo v pomoč pri prepoznavanju težav s strojno opremo.

Zagon pregleda strojne opreme:

- Korak 1. V iskalno polje Windows vnesite **Vantage** in pritisnite Enter.
- Korak 2. Kliknite **Hardware scan (Pregled strojne opreme)** ali **Support (Podpora) → Hardware scan (Pregled strojne opreme)**.
- Korak 3. Izberite **QUICK SCAN (HITER PREGLED)** ali **CUSTOMIZE (PRILAGODI)**, nato pa z upoštevanjem zaslonskih navodil izvedite pregled strojne opreme.

Opombe:

- Orodje hiter pregled vsebuje vnaprej izbran komplet preizkusov, ki izvajajo osnovne preglede komponent strojne opreme, najdene v sistemu. Z orodjem za prilagajanje lahko izberete eno ali več komponent strojne opreme, ki jih želite pregledati.
- Preden izberete **QUICK SCAN (HITER PREGLED)**, kliknite **Refresh Modules (Osveži module)**, da preverite, ali so navedene komponente strojne opreme trenutno na voljo za računalnik.

- Korak 4. Če je zaznana napaka strojne opreme, se rezultati razlikujejo glede na stanje garancije in državo. Z upoštevanjem zaslonskih navodil odpravite težavo.

Orodje UEFI Diagnostics

Z orodjem UEFI Diagnostics lahko prikažete informacije o sistemu in prepoznate težave s strojno opremo, če se ne morete prijaviti v operacijski sistem ali če računalnik ne more vzpostaviti povezave z omrežjem.

Uporaba orodja UEFI Diagnostics:

Korak 1. Priključite računalnik na napajanje.

Korak 2. Vključite računalnik in takoj pritisnite tipko F10, da odprete orodje UEFI Diagnostics.

Korak 3. Z upoštevanjem navodil na zaslonu izvedite preizkus.

Korak 4. Za izhod iz orodja pritisnite Esc. Računalnik se bo takoj znova zagnal.

Korak 5. Če je zaznana napaka strojne opreme in težave ne morete najti in je odpraviti, lahko pokličete center za podporo strankam Lenovo. Glejte »Pokličite Lenovo« na strani 97.

Obnovitev operacijskega sistema Windows

Ko naletite na nepričakovane težave z operacijskim sistemom, ga lahko obnovite sami ali pa pokličete center za podporo strankam Lenovo.

Opomba: Microsoft redno posodablja operacijski sistem Windows. Pred namestitvijo določene različice sistema Windows preverite seznam združljivih različic sistema Windows. Podrobnosti so v razdelku <https://support.lenovo.com/solutions/ht512575>.

V spodnji tabeli so navedene te možnosti in priporočeni primeri uporabe za posamezne možnosti.

| Možnost | Priporočen primer uporabe |
|---|---|
| Microsoft Connected System Recovery (za izbrane modele) | Operacijski sistem Windows želite obnoviti iz oblaka. |
| Možnost obnovitve Lenovo | Operacijski sistem Windows želite obnoviti s spletnega mesta Lenovo za podporo. |

Microsoft Connected System Recovery (za izbrane modele)

S to funkcijo lahko odstranite vse uporabniške datoteke iz računalnika in obnovite operacijski sistem Windows iz oblaka (Connected System Recovery). Pred uporabo te funkcije preberite naslednje informacije.

Opombe:

- S to funkcijo boste operacijski sistem Windows obnovili na tovarniško privzete vrednosti. Te funkcije ne uporabljajte, če imate v računalniku nameščen operacijski sistem po meri, ker prilagojenih funkcij ali aplikacij ni mogoče obnoviti.
- Ta funkcija deluje samo z žičnim omrežjem (priključenim prek priključka ethernet v računalniku) in brezžičnim omrežjem (samo WPA2).

Obnovitev operacijskega sistema Windows iz oblaka

Upoštevajte navodila za obnovitev operacijskega sistema Windows.

Korak 1. Znova zaženite računalnik. Ko se prikaže zaslon z logotipom, pritisnite F1 za dostop do menija BIOS-a UEFI.

Korak 2. Izberite **Config** → **Reinstall Windows from Cloud**. Nato upoštevajte navodila na zaslonu, da omogočite to funkcijo.

Korak 3. Pritisnite F10, da shranite spremembe in zaprete program.

Korak 4. Računalnik se bo samodejno znova zagnal. Ko se prikaže zaslon z logotipom, pritisnite tipko F12.

Korak 5. Izberite **App Menu → Reinstall Windows from Cloud** in sledite navodilom na zaslonu.

Možnost obnovitve Lenovo

V spodnji tabeli so navedene možnosti obnovitve Lenovo in priporočeni primeri uporabe za posamezne možnosti.

| Obnovite operacijski sistem za ... | Glejte razdelek ... |
|------------------------------------|---|
| Tovarniško privzete nastavitve | Glejte navodila na strani https://support.lenovo.com/HowToCreateLenovoRecovery |
| Prejšnja sistemska točka | Glejte navodila v priljubljenih temah: https://support.lenovo.com/solutions/ht118590 |

Viri za samopomoč

Uporabite naslednje vire za samopomoč, da se poučite o računalniku in odpravljanju težav.

| Viri | Kako dostopati do njih? |
|--|---|
| Spletno mesto za podporo Lenovo | https://pcsupport.lenovo.com |
| Nasveti | https://www.lenovo.com/tips |
| Skupnost Lenovo | https://forums.lenovo.com |
| Informacije o dostopnosti | https://www.lenovo.com/accessibility |
| Informacije za pomoč za sistem Windows | <ul style="list-style-type: none">• Odprite meni Start in kliknite Get Help (Poišči pomoč).• Uporabite Windows Search ali osebno pomočnico Cortana®.• Microsoftova spletna stran za podporo: https://support.microsoft.com |

Oznaka Windows

Oznaka Windows Genuine Microsoft označuje izdajo sistema Windows, ki je vnaprej nameščena v računalniku, in ali je v napravi vnaprej nameščen licenčni originalni sistem Windows.

Na pokrovu računalnika je morda nalepka Windows Genuine Microsoft, kar je odvisno od teh dejavnikov:

- Vaša zemljepisna lokacija
- Izdaja vnaprej nameščenega sistema Windows

Obiščite to <https://www.microsoft.com/howtotell/Hardware.aspx>, kjer si lahko ogledate slike različnih vrst nalepk Genuine Microsoft.

- V LR Kitajski je nalepka Genuine Microsoft obvezna na vseh modelih računalnikov, v katerih je vnaprej nameščena katera koli izdaja operacijskega sistema Windows.
- V drugih državah in regijah je nalepka Genuine Microsoft obvezna samo na modelih računalnikov z licenco za izdajo Windows Pro.

Če na računalniku ni nalepke Genuine Microsoft, to še ne pomeni, da vnaprej nameščena različica sistema Windows ni originalna. Podrobne informacije o tem, ali je vnaprej nameščeni izdelek Windows originalen, so na voljo na Microsoftovi spletni strani <https://www.microsoft.com/howtotell/default.aspx>.

Zunanjih vizualnih oznak ID-ja izdelka ali različice sistema Windows, za katero ima računalnik licenco, ni. ID izdelka je namesto tega shranjen v vdelani programski opremi računalnika. Če je nameščen sistem Windows, namestitveni program preveri, ali je v vdelani programski opremi ustrezen veljaven ID izdelka, potreben za aktiviranje.

V nekaterih primerih je v okviru pravic za namestitev starejše različice, ki vam jih daje licenca za izdajo Windows Pro, morda nameščena starejša različica sistema Windows.

Pokličite Lenovo

Če ste poskušali sami odpraviti težavo in še vedno potrebujete pomoč, pokličite center za podporo strankam Lenovo.

Preden se obrnete na Lenovo

Preden se obrnete na Lenovo, pripravite potrebne informacije.

1. Zabeležite simptome in podrobnosti o težavah:

- V čem je težava? Je težava stalna ali se pojavlja v presledkih?
- Je kakšno sporočilo o napaki ali koda napake?
- Kateri operacijski sistem uporabljate? Katero različico?
- Kateri programi so delovali, ko je prišlo do težave?
- Ali je težavo mogoče posnemati? Kako?

2. Zabeležite sistemske informacije:

- Ime izdelka
- Vrsta računalnika in »serijska številka« na strani 87.

Center za podporo strankam Lenovo

Med garancijskim obdobjem lahko za pomoč pokličete center za podporo strankam Lenovo.

Telefonske številke

Seznam telefonskih števil za podporo Lenovo za vašo državo ali regijo je na <https://pcsupport.lenovo.com/supportphonenumberlist> za najnovejše telefonske številke.

Opomba: Pridržujemo si pravico do sprememb telefonskih števil brez predhodnega obvestila. Če številka za vašo državo ali regijo ni navedena, se obrnite na prodajalca izdelkov Lenovo ali trženjskega zastopnika za Lenovo.

Storitve, ki so na voljo med garancijskim rokom

- Ugotavljanje težav – usposobljeno osebje vam bo pomagalo ugotoviti, ali imate težavo s strojno opremo, in predlagalo, kaj je treba storiti, da se odpravi.

- Popravilo strojne opreme Lenovo - če težave povzroča strojna oprema Lenovo v garanciji, vam je na voljo usposobljeno osebje za servisiranje.
- Izvedba tehničnih sprememb – občasno je treba izvesti določene spremembe tudi po prodaji izdelka. Podjetje Lenovo ali vaš pooblaščen prodajalec za podjetje Lenovo bo dal na voljo izbrane tehnične spremembe (EC), ki se nanašajo na vašo strojno opremo.

Storitve, za katere ne velja

- Zamenjava ali uporaba delov, ki jih ni proizvedlo podjetje Lenovo oziroma niso bili proizvedeni zanjo, ali deli brez garancije
- Identifikacije virov težav s programsko opremo
- Konfiguriranja UEFI BIOS v okviru namestitve ali nadgradnje
- Spremembe, popravki ali nadgradnje gonilnikov naprave
- Namestitve in vzdrževanje omrežnih operacijskih sistemov (NOS)
- Namestitve in vzdrževanje programov

Za določila in pogoje omejene garancije Lenovo, ki velja za izdelek strojne opreme Lenovo, obiščite:

- https://www.lenovo.com/warranty/llw_02
- <https://pcsupport.lenovo.com/warrantylookup>

Nakup pripomočkov ali dodatnih storitev

Ta tema vsebuje navodila o nakupu pripomočkov ali dodatnih storitev.

Pripomočki

Lenovo ima na voljo veliko dodatne strojne opreme in posodobitev, ki vam pomagajo razširiti funkcionalnosti računalnika. Pripomočki vključujejo pomnilniške module, shranjevalne naprave, omrežne kartice, električne adapterje, tipkovnice, miške itd. Dodatno opremo Lenovo lahko kupite na strani <https://www.lenovo.com/accessories>.

Dodatne storitve

Med garancijskim rokom in po njem lahko od družbe Lenovo na strani <https://pcsupport.lenovo.com/warrantyupgrade> kupite dodatne storitve.

Razpoložljivost in imena storitev se lahko razlikujejo glede na državo ali regijo.

Funkcije dostopnosti

Družba Lenovo je zavezana prizadevanju, da je informacijska tehnologija dostopna vsem, vključno z ljudmi, ki imajo težave s sluhom, vidom ali gibanjem. Da je interakcija vseh uporabnikov z izdelki Lenovo boljša, podpira družba Lenovo funkcije dostopnosti na naslednje načine.

Dostopna dokumentacija

Dokumentacija izdelkov Lenovo je zasnovana tako, da ustreza potrebam uporabnikov glede dostopnosti. Uporabniki lahko dokumentacijo po potrebi preberejo s pomočjo. Na primer:

- Besedilo in slike so visokokontrastne. Zaradi barvnega kontrasta je lahko vizualna izkušnja boljša. V tem načinu je vsa vsebina označena, da je bolj vidna.
- Besedilo je logično in berljivo. Tudi slike so berljive, saj je zagotovljeno nadomestno besedilo.

Bralnik zaslona lahko izboljša slušno izkušnjo ali izkušnjo poslušanja. V tem načinu je vsa vsebina jasnejša in lažje razumljiva.

- Besedilo je veliko in jasno, zaradi česar je branje lažje. Z lupo je mogoče povečati besedilo, da se izboljša berljivost.

Za več informacij si oglejte video na:

https://support.lenovo.com/docs/pc_pub_accessibility

Dostopna zasnova izdelkov

Zasnova izdelkov Lenovo podpira tudi funkcije dostopnosti.

Opomba: Funkcije dostopnosti se razlikujejo glede na izdelek. Nekatere funkcije dostopnosti, navedene spodaj, morda niso uporabne za izdelek, kar je odvisno od modela izdelka. Najnovejše informacije o dostopnosti za izdelek so na voljo na <https://www.lenovo.com/accessibility>. Uporabnikom so telefonske številke za dodatno podporo družbe Lenovo v njihovi državi ali regiji na voljo na <https://support.lenovo.com/supportphonenumber>.

• Tipkovnice

Tipkovnice Lenovo podpirajo različne funkcije dostopnosti. Na primer:

- Otipne oznake na nekaterih tipkah za lažjo identifikacijo

Otipne oznake vsem uporabnikom omogočajo, da poiščejo tipke, ne da bi gledali tipkovnico. Lenovo ponuja izbokline za te tipke:

- Funkcijske tipke: F2 in F3
- Upravljane tipke: Fn in Insert
- Običajne tipke: F, J in Enter
- Navigacijska tipka: puščica navzdol



- Dosledna postavitve tipkovnic za lažjo uporabo
- Ustrezen razmik med tipkami za učinkovitost tipkanja
- Zadosten kontrast tipk, kontrolnikov in oznak za boljšo vidljivost
- Obvestilo na zaslonu ali osvetljeno obvestilo za nekatere tipke, da je uporaba lažja
- Tipke in kontrolniki, ki jih je mogoče doseči in upravljati z eno roko ter za katere je potrebna minimalna spretnost, da je uporaba preprosta

• Izstopajoča komunikacijska vrstica

Kot dobrodošel dodatek računalniku komunikacijska vrstica ponuja možnosti kamere na sprednji strani in mikrofona s 360-stopinjskim pokritjem. Omogoča preprosto usmerjanje in odpiranje prenosnega računalnika.



- **Nadomestna kazalna naprava TrackPoint**

Kazalna naprava TrackPoint ima kazalno palico TrackPoint in tri gumbje TrackPoint. To je uporabna rešitev za interakcijo z računalnikom brez uporabe miške. Navodila za uporabo kazalne naprave TrackPoint so v razdelku »Uporabite kazalno napravo TrackPoint« na strani 15

- **Standardni priključki**

Standardni priključki na izdelkih Lenovo omogočajo boljšo združljivost z zunanjimi napravami.

- **Operacijski sistemi**

Funkcije dostopnosti v operacijskih sistemih se lahko za pomoč uporabnikom konfigurirajo na naslednje načine:

- Funkcije za vidnost, kot so velikost besedila in nastavitve vizualnih učinkov, olajšajo ogled vsebine zaslona.
- Funkcije za poslušanje, kot so nastavitve zvoka in napisov, olajšajo poslušanje vsebine zaslona.
- Funkcije za interakcijo, kot so nastavitve govora in upravljanje z očmi, olajšajo upravljanje izdelka.

Funkcije dostopnosti v operacijskem sistemu Windows 11 so na voljo prek možnosti **Start → Settings (Nastavitve) → Accessibility (Dostopnost)**.

Dodatek A. Informacije o skladnosti

V tem poglavju so informacije o skladnosti računalnika.

Če želite informacije o skladnosti, preberite dokumenta *Regulatory Notice* na strani <https://pcsupport.lenovo.com> in *Splošna obvestila o varnosti in skladnosti z zakonodajo* na strani https://pcsupport.lenovo.com/docs/generic_notices.

Informacije glede potrdil

V tem razdelku so informacije, povezane s potrdili, kot sta ime izdelka in vrsta računalnika.

Tabela 1. Za modele Intel

| Ime izdelka | ID skladnosti | Vrste oziroma vrsta računalnikov |
|--------------------|--|----------------------------------|
| ThinkPad T14 Gen 5 | <ul style="list-style-type: none">TP00159ATP00159A0¹TP00159A1¹ | 21ML in 21MM |
| ThinkPad T16 Gen 3 | <ul style="list-style-type: none">TP00160ATP00160A0¹TP00160A1¹ | 21MN in 21MQ |

Tabela 2. Za modele AMD

| Ime izdelka | ID skladnosti | Vrste oziroma vrsta računalnikov |
|-------------------------|--|----------------------------------|
| ThinkPad T14 Gen 5 | <ul style="list-style-type: none">TP00159BTP00159B0¹TP00159B1¹ | 21MC in 21MD |
| ThinkPad P14s Gen 5 AMD | <ul style="list-style-type: none">TP00159BTP00159B0¹TP00159B1¹ | 21ME in 21MF |

¹ samo za Indijo

Nadaljnje informacije o skladnosti s predpisi, povezane z vašim izdelkom, so na voljo na naslovu <https://www.lenovo.com/compliance>.

Mesto brezžičnih anten UltraConnect

Vaš računalnik ima sistem brezžičnih anten UltraConnect™. Brezžično komunikacijo lahko omogočite povsod.

Naslednja slika kaže, kje v računalniku so antene.

ThinkPad T14 Gen 5 in ThinkPad P14s Gen 5 AMD (za črne modele)



ThinkPad T14 Gen 5 in ThinkPad P14s Gen 5 AMD (za srebrne modele)



- 1** Antena za brezžični vmesnik LAN (glavna)
- 2** Antena za brezžični vmesnik LAN (pomožna)
- 3** Antena za brezžični vmesnik WAN (glavna, za izbrane modele)
- 4** Antena za brezžični vmesnik WAN (MIMO1, za izbrane modele)
- 5** Antena za brezžični vmesnik WAN (pomožna, za izbrane modele)
- 6** Antena za brezžični vmesnik WAN (MIMO2, za izbrane modele)

ThinkPad T16 Gen 3



- 1 Antena za brezžični vmesnik LAN (glavna)
- 2 Antena za brezžični vmesnik LAN (pomožna)
- 3 Antena za brezžični vmesnik WAN (MIMO1, za izbrane modele)
- 4 Antena za brezžični vmesnik WAN (glavna, za izbrane modele)
- 5 Antena za brezžični vmesnik WAN (MIMO2, za izbrane modele)
- 6 Antena za brezžični vmesnik WAN (pomožna, za izbrane modele)

Delovno okolje

V tem razdelku so informacije o operacijskem okolju računalnika.

Največja nadmorska višina brez vzdrževanja zračnega tlaka

3048 m (10.000 čevljev)

Temperatura

- Delovanje: od 5 °C do 35 °C (od 41 °F do 95 °F)
- Shranjevanje in transport v izvorni embalaži: od -20 °C do 60 °C (od -4 °F do 140 °F)
- Shranjevanje brez embalaže: od 5 °C do 43 °C (od 41 °F do 109 °F)

Opomba: Ob polnjenju baterije temperatura ne sme biti nižja od 10 °C (50 °F).

Relativna vlažnost

- Delovanje: od 8 % do 95 % pri temperaturi mokrega termometra: 23 °C (73 °F)
- Shranjevanje in transport: od 5 % do 95 % pri temperaturi mokrega termometra 27 °C (81 °F)

Dodatek B. Obvestilo o posodobitvi poimenovanj priključkov USB

Družba USB Implementers Forum je septembra 2022 objavila revizijo smernic glede poimenovanj priključkov USB. Družba Lenovo upošteva revidirane smernice in v skladu z njimi posodablja poimenovanja priključkov USB. Za podrobnosti o posodobitvi poimenovanj si oglejte spodnjo tabelo.

| Trenutno ime | Prejšnje ime |
|---|--------------------------------------|
| Priključek USB-A (Hi-Speed USB) | Priključek USB-A 2.0 |
| Priključek USB-A (USB 5 Gb/s) | Priključek USB-A 3.2 Gen 1 |
| Priključek USB-A (USB 10 Gb/s) | Priključek USB-A 3.2 Gen 2 |
| Priključek USB-A (USB 5 Gb/s, Always On USB) | Priključek Always on USB-A 3.2 Gen 1 |
| Priključek USB-A (USB 10 Gb/s, Always On USB) | Priključek Always on USB-A 3.2 Gen 2 |
| Priključek USB-C (USB 5 Gb/s) | Priključek USB-C (3.2 Gen 1) |
| Priključek USB-C (USB 10 Gb/s) | Priključek USB-C (3.2 Gen 2) |
| Priključek USB-C (USB 20 Gb/s) | USB 3.2 Gen 2x2 |
| Priključek USB-C (USB4 20 Gb/s) | USB 4 Gen 2x2 |
| Priključek USB-C (USB4 40 Gb/s) | Priključek USB-C (USB 4) |
| Priključek USB-C (Thunderbolt 3) | Priključek USB-C (Thunderbolt 3) |
| Priključek USB-C (Thunderbolt 4) | Priključek USB-C (Thunderbolt 4) |

Dodatek C. Opombe in blagovne znamke

Opombe

Lenovo v drugih državah lahko ne nudi izdelkov, storitev ali funkcij, opisanih v tem dokumentu. Informacije o izdelkih in storitvah, ki so trenutno na voljo na vašem področju, boste dobili pri svojem Lenovovem predstavniku. Navedbe izdelkov, programov ali storitev Lenovo ne pomenijo, da je dovoljena uporaba samo teh izdelkov, programov ali storitev. Namesto njih lahko uporabite katerikoli enakovreden izdelek, program ali storitev, ki ne krši pravic do intelektualne lastnine Lenovo. Uporabnik je odgovoren za presojo in preverjanje delovanja vsakega drugega izdelka, programa ali storitve.

Lenovo ima lahko patente ali nerešene patentne programe, ki so predmet tega dokumenta. Ta dokument vam ne podeljuje nikakršne licence za te patente. Pisno povpraševanje za licence lahko pošljete na:

*Lenovo (United States), Inc.
8001 Development Drive
Morrisville, NC 27560
U.S.A.
Attention: Lenovo Director of Licensing*

LENOVO NUDI TO PUBLIKACIJO »TAKŠNO, KOT JE«, BREZ GARANCIJ KAKRŠNEKOLI VRSTE, PA NAJ BODO IZRECNE ALI ZAKONSKE, KAR VKLJUČUJE TUDI (VENDAR NI OMEJENO NA) ZAKONSKE GARANCIJE NEKRŠENJA, PRIMERNOSTI ZA PRODAJO ALI USTREZNOSTI ZA DOLOČEN NAMEN. Nekateri jurisdikcije ne dovoljujejo izključitve izrecnih ali posrednih garancij. V tem primeru zgornja izključitev za vas ne velja.

Informacije v tem dokumentu občasno spremenimo; te spremembe bodo vključene v novejšo izdajo publikacije. Za zagotavljanje boljših storitev si družba Lenovo pridržuje pravico, da lahko kadar koli in brez opozorila izboljša/spremeni izdelke in programsko opremo, ki so opisani v priročnikih, priloženih vašemu računalniku, ter vsebino priročnika.

Vmesnik in funkcija programske opreme ter konfiguracija strojne opreme, ki so opisani v priročnikih, priloženih vašemu računalniku, se morda ne ujemajo natančno z dejansko konfiguracijo računalnika, ki ga kupite. Za konfiguracijo izdelka upoštevajte povezano pogodbo (če je kakšna) ali dobavnico izdelka oziroma se posvetujte z distributerjem za prodajo izdelkov. Lenovo lahko uporablja ali distribuira katerekoli informacije, ki nam ji posredujete, na kakršnekoli način, ki se mu zdi primeren, pri čemer do vas nima nobene obveznosti.

Izdelki, opisani v tem dokumentu, niso namenjeni uporabi pri implantaciji ali drugih postopkih za ohranjanje življenja, pri katerih lahko napačno delovanje povzroči poškodbe ali smrt. Informacije iz tega dokumenta ne vplivajo ali spremenijo specifikacij ali garancij za Lenovov izdelek. Nobena izjava iz tega dokumenta ne more delovati kot izrecna ali zakonska licenca ali jamstvo v skladu s pravicami do intelektualne lastnine podjetja Lenovo ali tretjih strani. Vse informacije v tem dokumentu so pridobljene v specifičnih okoljih in so predstavljene zgolj ilustrativno. Rezultati iz drugih delovnih okolij se lahko razlikujejo.

Lenovo lahko uporablja ali distribuira katerekoli informacije, ki nam ji posredujete, na kakršnekoli način, ki se mu zdi primeren, pri čemer do vas nima nobene obveznosti.

Vse reference na spletna mesta drugih proizvajalcev v tej publikaciji smo podali zgolj zaradi priročnosti, in na noben način ne pomenijo promocije teh spletnih mest. Gradivo na teh spletnih mestih ni del gradiva za ta Lenovov izdelek, in ta spletna mesta uporabljate na lastno odgovornost.

Vsi podatki o učinkovitosti, ki jih ta dokument vsebuje, so bili pridobljeni v nadzorovanem okolju. Zaradi tega se lahko rezultati, pridobljeni v drugih operacijskih okoljih, občutno razlikujejo. Nekatera merjenja so bila izvedena na razvojnih sistemih, zato ne jamčimo, da bodo ta merjenja enaka na sistemih, ki so običajno na voljo. Nekatera merjenja smo presodili s pomočjo ekstrapolacije. Dejanski rezultati se lahko razlikujejo. Uporabniki tega dokumenta naj preverijo ustrezne podatke za svoje specifično okolje.

Ta dokument je avtorsko zaščiteno gradivo družbe Lenovo in zanj ne velja nobena licenca za odprtokodno programsko opremo, vključno z morebitnimi pogodbami za Linux®, ki so lahko priložene programski opremi, ki jo dobite s tem izdelkom. Družba Lenovo lahko ta dokument posodobi kadar koli brez vnaprejšnjega obvestila.

Za najnovejše informacije ali kakršna koli vprašanja oziroma komentarje se obrnite na ali obiščite spletno mesto Lenovo:

<https://pcsupport.lenovo.com>

Blagovne znamke

Lenovo, logotip Lenovo, ThinkPad, logotip ThinkPad in TrackPoint so blagovne znamke družbe Lenovo. Intel in Thunderbolt sta blagovni znamki družbe Intel Corporation ali njenih podružnic v ZDA in/ali drugih državah. Linux je zaščitena blagovna znamka Linusa Torvaldsa v ZDA in/ali drugih državah. Microsoft, Microsoft Teams, Windows, Windows Hello, BitLocker,  in Cortana so blagovne znamke Microsoftove skupine podjetij. Dolby, Dolby Audio in Dolby Voice so blagovne znamke podjetja Dolby Laboratories Licensing Corporation. Izraza HDMI in HDMI High-Definition Multimedia Interface sta blagovni ali zaščiteni blagovni znamki podjetja HDMI Licensing, LLC v Združenih državah Amerike in drugih državah. USB4® in USB-C® sta zaščiteni blagovni znamki ustanove USB Implementers Forum. Wi-Fi in Miracast sta zaščiteni blagovni znamki združenja Wi-Fi Alliance. Vse druge blagovne znamke so last svojih lastnikov.